

Afb. 15. A.

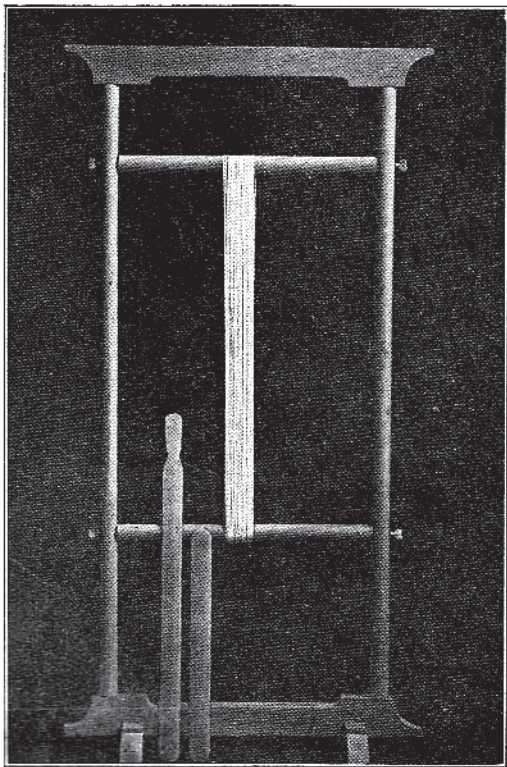

Afb. 15. B.



Afb. 16.

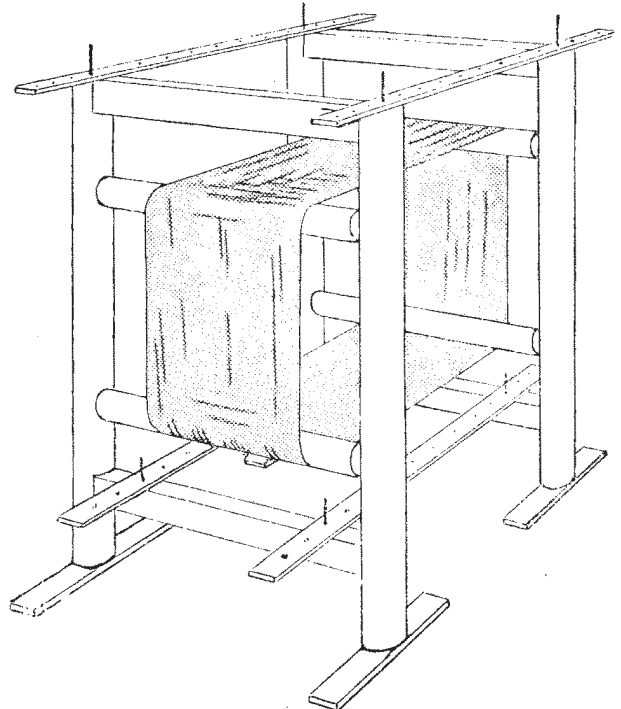

Afb. 17.



Afb. 18.

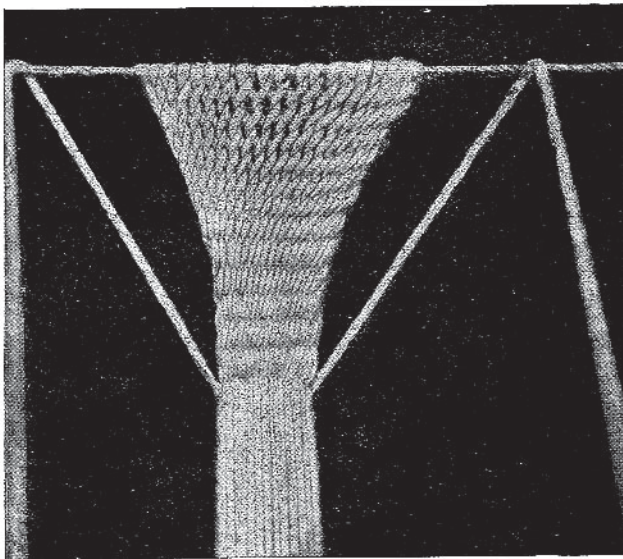

Afb. 19.

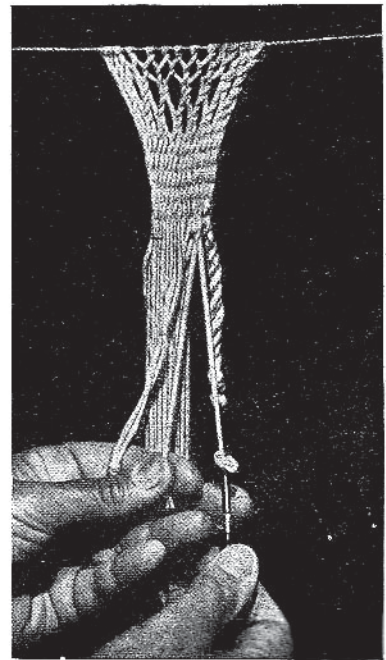

Afb. 20.

TOESTEL MET ROLLEN.

Nu worden de rollen in het toestel gelegd (zie afb. 16).

Het toestel met rollen wordt gebruikt om een grootere werklengte te krijgen. De rollen zijn door stelschroeven in de spijlen bevestigd, waardoor de rollen draaibaar zijn. In de zijspijlen zijn verscheidene gaten voor de stelschroeven op verschillende afstanden geplaatst; de rollen kunnen dus op willekeurigen afstand ten opzichte van elkander gesteld worden. Om den afstand tusschen de beide rollen onder 't vlechten te kunnen regelen, zijn de gaten in de bovenhelft der spijlen $3\frac{1}{2}$ c.M. van elkander en in de onderhelft $2\frac{1}{2}$ c.M. van elkander geplaatst. De ruimte tusschen de rollen kan nu telkens slechts 1 c.M. verkleind worden, hetgeen noodig is voor het inwerken onder het vlechten.

Bij gebruik van twee toestellen worden deze met dwarslatten van boven en van onderen aan elkaar verbonden (afb. 17). Zoodoende kan men nog veel grootere lengten maken. Men neemt nu voetjes onder de toestellen voor het vaster staan. Boven en onder op het toestel zit een pen, die past in de gaten der dwarslatten. Die gaten zijn op gelijke afstanden van elkaar aangebracht. Naarmate het werk langer of korter moet zijn, zet men de toestellen meer of minder uit elkaar.

Ook op het schoottoestel (afb. 18) is een dergelijke inrichting te maken; alleen moeten daar aan de onderkanten der zijspijlen géén gleuven gemaakt worden, maar een lange sleuf. Door iedere rol loopt één lange pen. De bovenste pen rust in de gaatjes boven in de spijlen en de onderste pen loopt door de sleuven onder in de zijspijlen. De doorboring van de beide rollen moet zóó zijn, dat de lange pennen er ruim in bewegen kunnen; de rollen moeten vrij rond kunnen draaien. De spanning wordt verkregen door de onderste rol met twee riempjes te binden aan het onderste dwarsbalkje.

Met opspannen begint men bovenaan links en steekt met een punaise den draad op de rol vast. De draad gaat dan achterom naar de onderste rol, om deze den draad heen leggend weer naar de bovenste rol enz. tot het gewenschte draden aantal bereikt is. Dan steekt men den draad weer met een punaise op de bovenste rol vast.

Men begint nu te vlechten, telkens twee naast elkaar liggende draden kruisend, waardoor men ten slotte de twee velden krijgt, noodig bij het vlechtwerk. Men legt het tusschentouw in en daarna het zwaard, gaat hiermee om de onderste rol naar de bovenste rol. Een tweede zwaard, in hetzelfde veld gelegd, wordt vlak tegen het eerste zwaard aangedrukt, zoo vast mogelijk en zoo dicht mogelijk bij de bovenste rol. Men ziet nu tusschen de twee zwaarden, dat de draden zich gekruist hebben. De punaises worden weggenomen en de eerste draad aan den tweeden verbonden, evenzoo de laatste aan den voorlaatsten, nu kan men gewoon gaan vlechten doch telkens zorgend om de onderste rol heen gaand het werk aan te slaan. In de eerste toeren is het noodig steeds twee zwaarden te gebruiken, daar het werk anders te los zou worden.

Met het berekenen van het aantal draden begrijpt men dat men het dubbelle aantal moet hebben, daar men niet zooals bij het spannen over de touwen één voor- en één achterdraad samenvlecht, maar hier de verdeling in voor- en achterveld nog maken moet. Daar men één voorwerp vlecht, blijft de lengte, zooals men de rollen plaatst, over de rollen gemeten.

EINDIGEN IN EEN KWAST.

De kwast wordt gevormd door minderen. Wanneer men ongeveer de gewenschte lengte van het werk heeft, haalt men een draad tusschen het voor- en achterveld en herhaalt dit na iederen vlechttoer ongeveer 3 à 4 keer. Men trekt den inlegdraad wat sterk aan, waardoor men al versmalling en stevigheid krijgt. Het werk wordt nu van 't toestel afgenomen en gestreken, waardoor de kwast, die flink met strijken geperst wordt, al wat vaster in elkaar gaat. Dan knipt men het werk midden door en omwikkelt den dradenbundel, dien men aan beide helften heeft, regelmatig met een stevigen draad, zoodat een hoofdje hierdoor ontstaat. Deze omwikkeldraad wordt afgehecht.

EINDIGEN IN KOORDFRANJE.

Wanneer men tot op de gewenschte lengte gevlochten heeft, legt men een zeer dikken draad of koord van dezelfde draden, als waarvan het werk

gemaakt is, tusschen de twee velden, één in 't onder en één in 't bovenveld, terwijl men dien draad op gelijke lengte laat afhangen (afb. 19). Dan vlecht men één toer en neemt dan de beide afhangende einden, legt die tusschen de velden over elkaar gekruist. Dit doet men ook onder. Herhaalt men dit vlechten en inleggen eenige keeren, dan krijgt men dikke ribbels, die vooral aan 't einde van dassen en sierpen mooi doen.

Men neemt daarna een vóór- en een achterdraad, knipt die in 't midden door en verbindt ze door een

knoopje onder aan 't eind. Dan steekt men een dikke naald door 't knoopje en draait hiermede de draden vast in elkaar (afb. 20). Zoo doet men met 3 paar draden. Dan neemt men deze 3 draden tegelijk tusschen duim en wijsvinger, verbindt ze onder aan in een knoop, steekt een knophaak door dien knoop en draait zoo stevig mogelijk in tegenovergestelde richting terug. Wanneer men den haak er uit neemt, zal men een mooie koordfranje hebben. De inlegdraad wordt in de eerste en in de laatste franje meegedraaid. (Zie dasslippen, afb. 37).

BESCHRIJVING DER PLATEN.

PLAAT 1—9.

De techniek van het Egyptisch vlechtwerk. Verklarende platen bij den tekst.

PLAAT 9.

Afb. 21. Oud-Italiaansch terra cotta bord, rood met witte en zwarte versiering.

Afb. 22. Phrygische muts, gevlochten naar de afbeelding op het bord.

PLAAT 10.

Afb. 23. Muts, opgebouwd en gevlochten volgens een mutsfragment, gevonden in een Egyptisch graf.

Afb. 24. Zomer-kindermutsje, gevlochten van rozeroode zijde.

PLAAT 11.

Afb. 25. Wintermuts, gevlochten van bruinroode sajet.

Afb. 26. Zijden taschje, goudgeel, brons en bruin. Kantje gevlochten van dunne bronze zijde.

Afb. 27. Zijden taschje, goudbruin en groen, dwars gestreept.

PLAAT 12.

Afb. 28. Donker blauwe zijden tasch.

PLAAT 13.

Afb. 29. Gedeelte van een japongarneering van zijde.

PLAAT 14.

Afb. 30. Zijden kledingje. Dubbel vlechtwerk. Violet-blauw en violet-rood.

PLAAT 15.

Afb. 31. Zijden kledingje. Dubbel vlechtwerk. Resedagroen en grijsblauw.

PLAAT 16.

Afb. 32. Goudkleurig taschje, gevlochten van perlgaren Nr. 5.

Afb. 33. Kussen, gevlochten van ongebleekt breikatoen.

PLAAT 17.

Afb. 34. Theemuts, gevlochten van zilvergrijze zijde.

Afb. 35. Theemuts, gevlochten van blauwgroene zijde met zwarte strepen.

PLAAT 18.

Afb. 36. Zijden garnering voor een avondmantel.
Afb. 37. Das van fijn roomkleurig perlgaren met koordfranje.

PLAAT 19.

Afb. 38, 39, 40, 41. Tusschenzetsels en kantje met verspringgaatjes-vlechtsel, gevlochten van linnen garen Nr. 70. D.M.C.

Afb. 42. Kraagje, gevlochten van linnen garen Nr. 60. D.M.C.

PLAAT 20.

Afb. 43. Kraag, gevlochten van linnen garen Nr. 45. D.M.C.

Afb. 44. Kraagje, gevlochten van linnen garen Nr. 60. D.M.C.



Afb. 21.



Afb. 22.



Afb. 23.



Afb. 24.



Afb. 25.



Afb. 26.

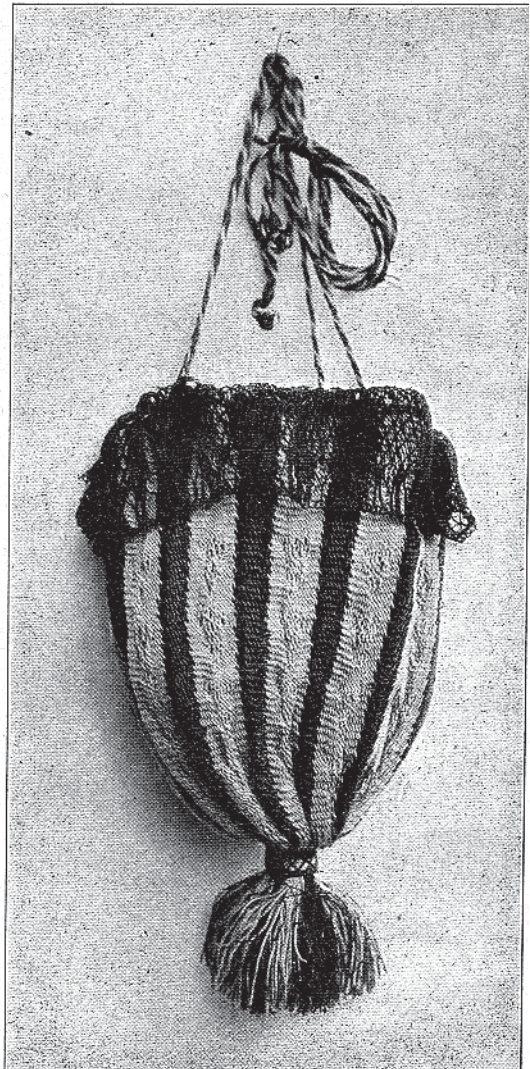

Afb. 27.



Afb. 28.



Afb. 29

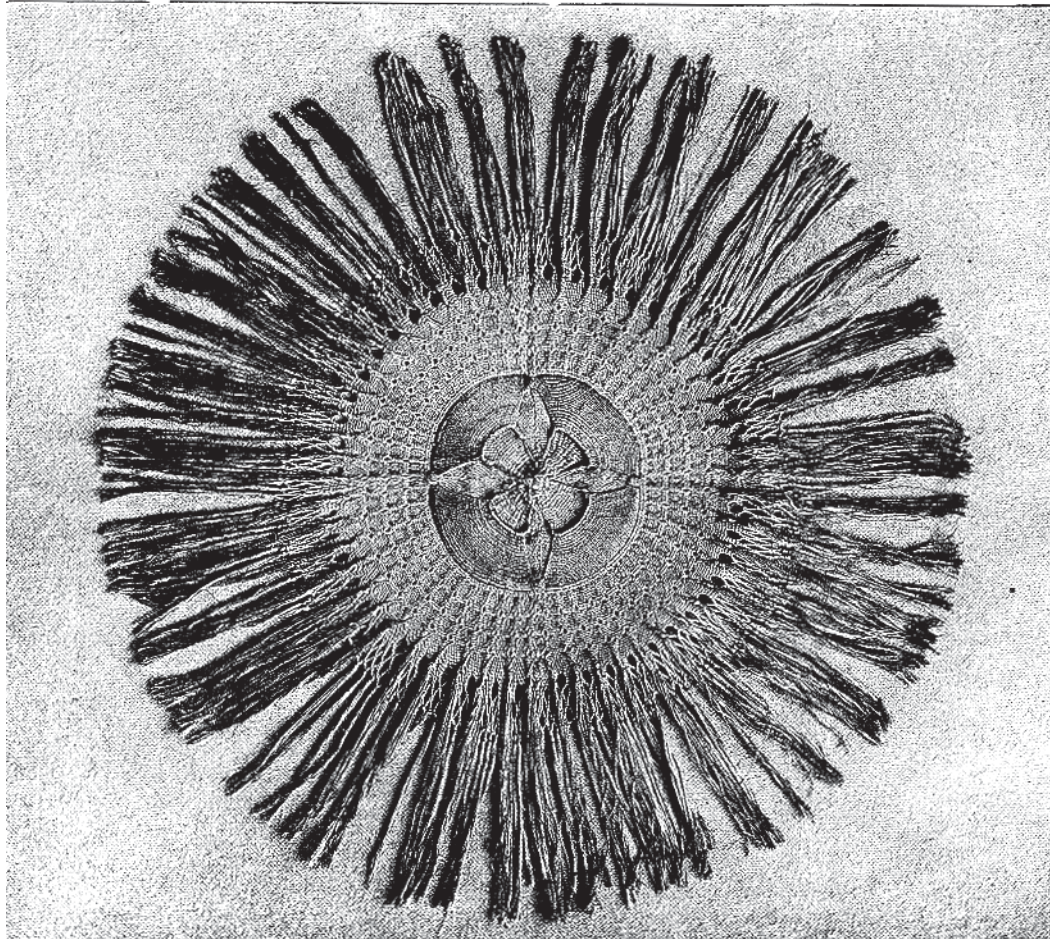

Afb. 30.

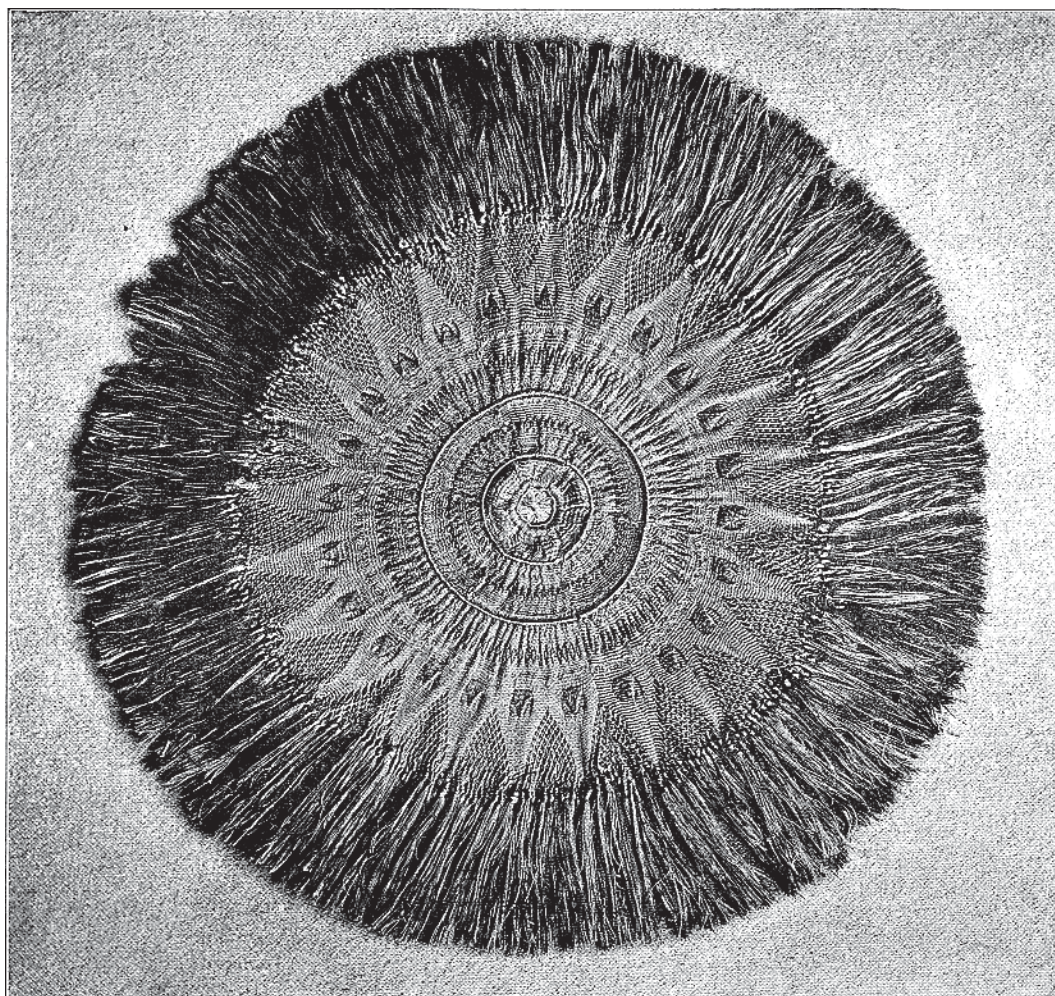

Afb. 31.

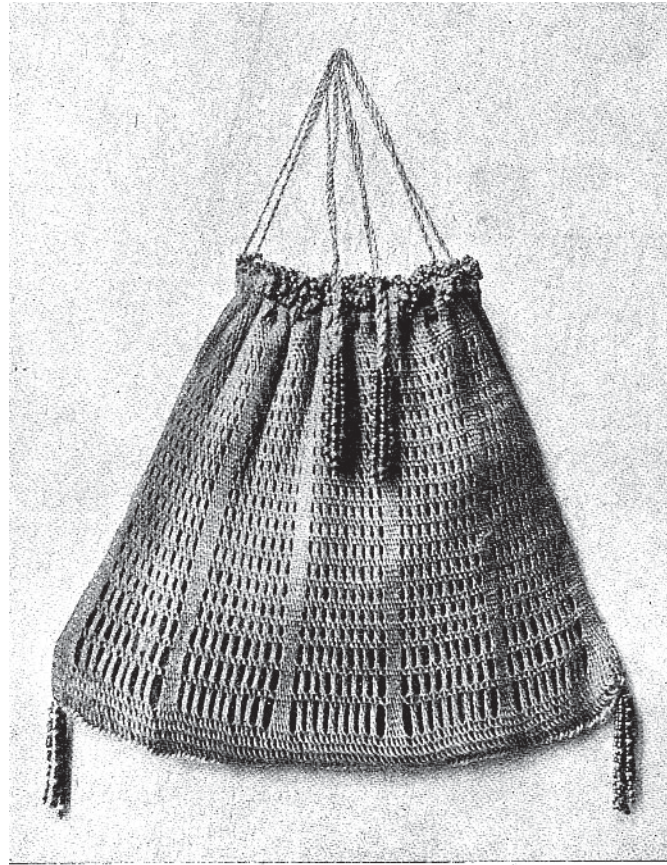

Afb. 32.



Afb. 33.



Afb. 34.



Afb. 35.

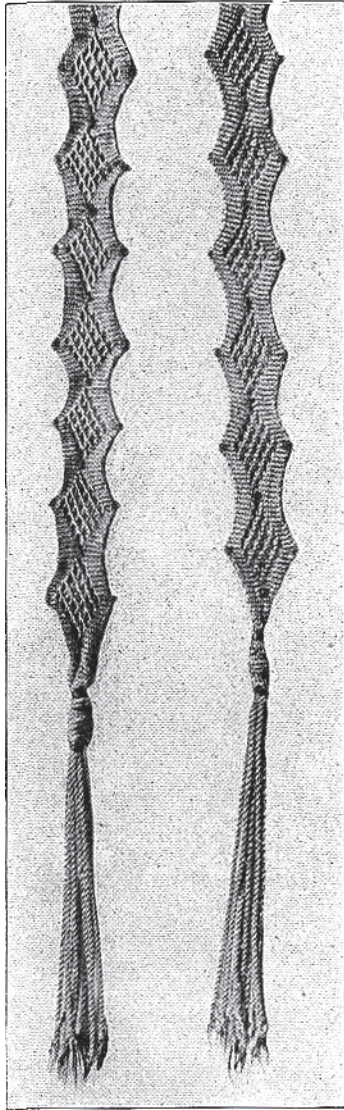

Afb. 36.



Afb. 37.

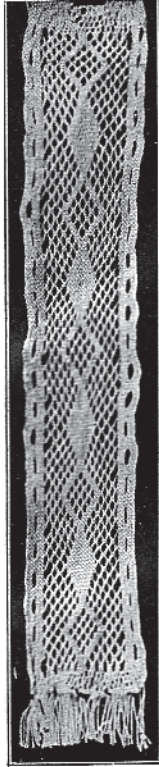

Afb. 38.

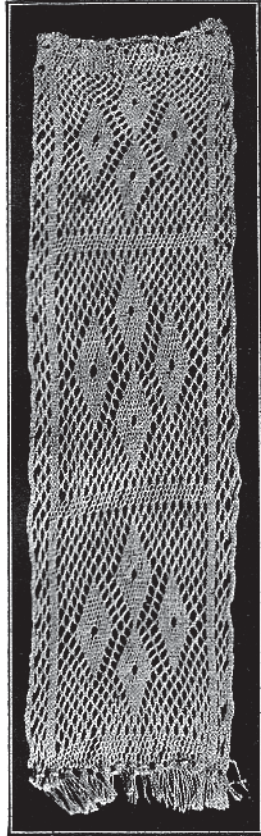

Afb. 39.

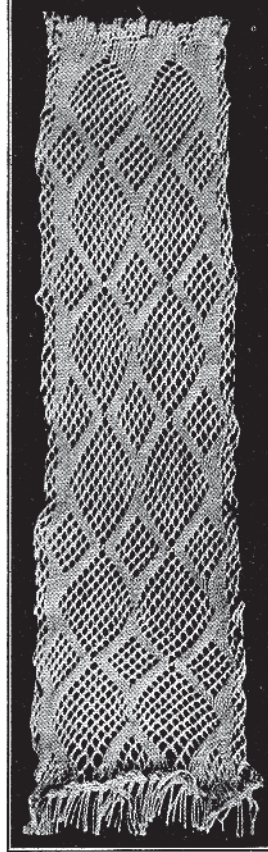

Afb. 40.

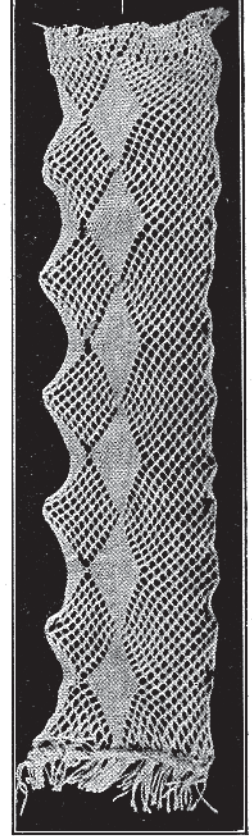

Afb. 41.

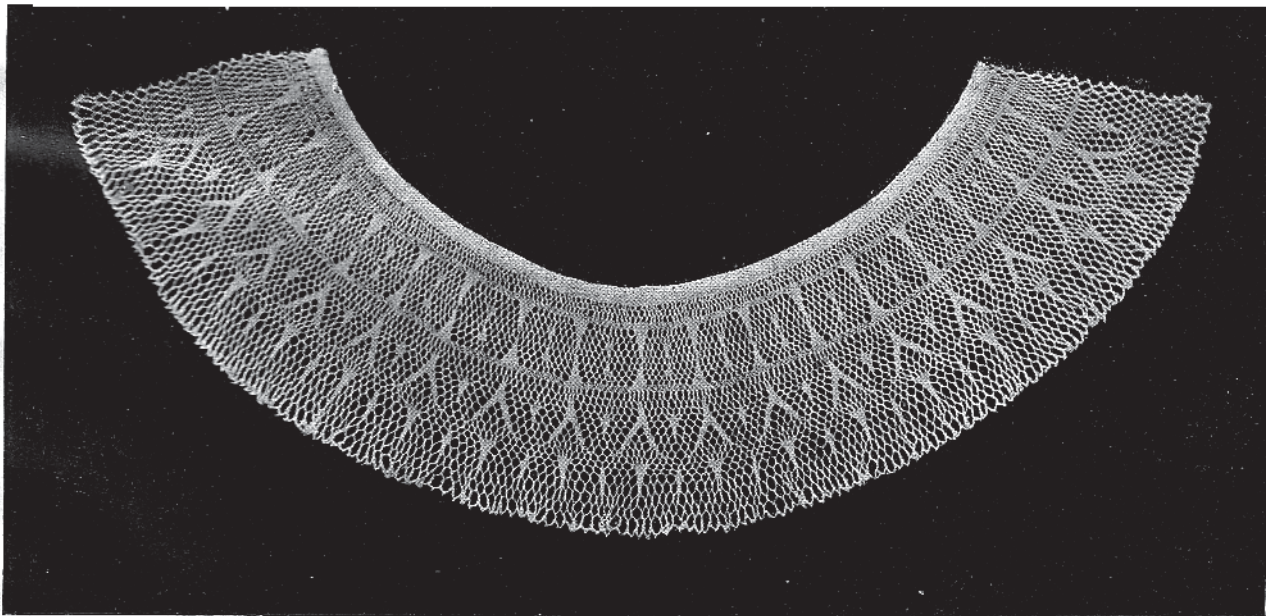

Afb. 42.

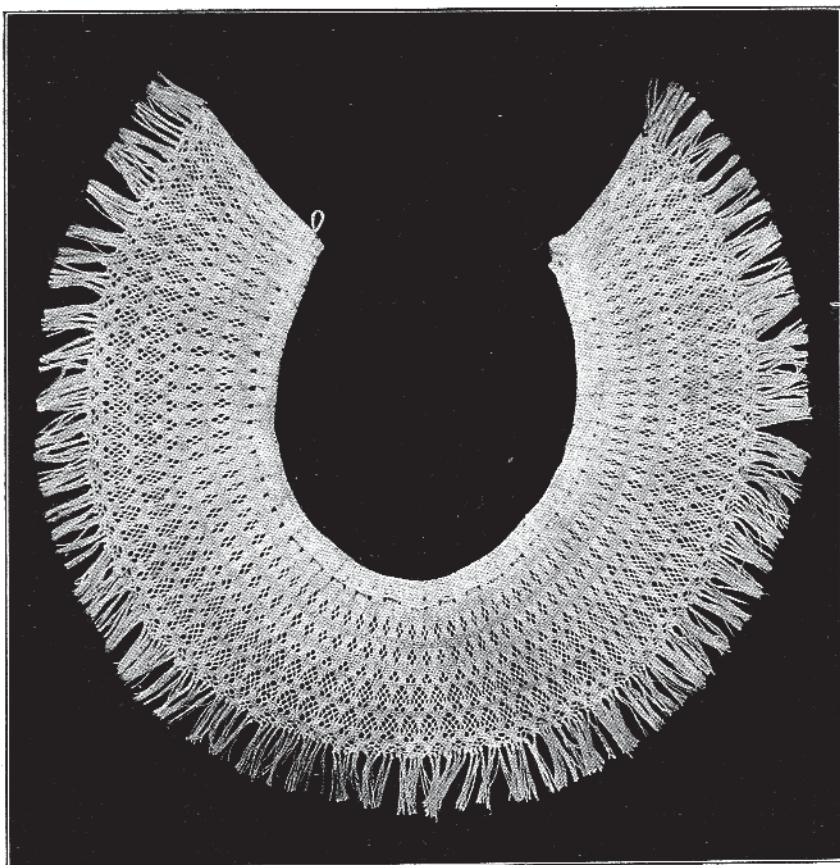

Afb. 34.

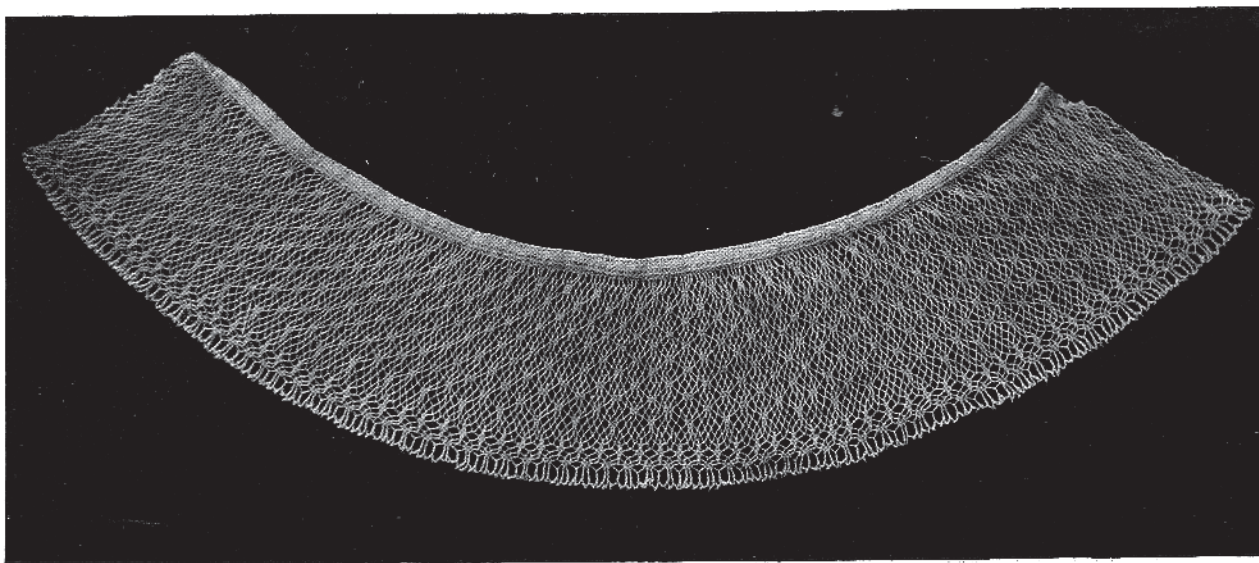

Afb. 44.

Bibliotheek „De Vrouw en haar Huis”

In deze bibliotheek verschenen reeds:

Deel I. Patronen in Kruis- en Platsteek. (2^e druk).

Met beschrijvenden tekst van Elis M. Rogge. Prijs f 2.50 in cartonnen band.

Deel II. Patronen voor Borduurwerk, ter versiering van huishoudelijke gebruikstukken en kleding. (2^e druk).

Met beschrijvenden tekst van Elis M. Rogge. Prijs f 2.50 in cartonnen band.

Deel III. Patronen voor Borduurwerk, Richelieu borduurwerk. Engelsch borduurwerk, enz.

Met beschrijvenden tekst van Elis M. Rogge. Prijs f 2.50 in cartonnen band.

Deel IV. Patronen voor kloskant met 27 werkteekeningen en 6 losse bijlagen.

Tekst van L. W. van der Meulen-Nulle en Elis M. Rogge. Prijs f 2.50.

Eerstdaags verschijnt:

Deel VI. Patronen voor Borduurwerk. (3^e serie).

Met beschrijvenden tekst van Elis M. Rogge. Prijs f 2.50.

KUNST-HANDWEVEN.

Geïllustreerde handleiding ten gebruike van school en huis voor het aanleeren van technieken van kunst- en spoolweven op den handweefstoel

door Elis. M. ROGGE
en Louise H. WILDT.

Prijs gecartonneerd f 1.90

KANTBREIWERK

NAAR OUDE PATRONEN

Handleiding voor het breien van kanten en tusschenzetsels naar oude patronen,

door Louise THOMSON
en Elis. M. ROGGE

Prijs f 2.25

Want juist door die teekeningen wordt niet alleen de werkwijze duidelijk aangegeven, maar worden de kanten levend voor ons. *Nieuwe Rotterd. Courant.*

Uitgaven van: **Van Holkema en Warendorf te Amsterdam.**

