

erforderliche Wärmemenge (f) necessary amount of heat 1 потребное количество (ср) тепла	quantité (f) de chaleur nécessaire quantità (f) necessaria di calore cantidad (f) necesaria / <i>quantitat</i> (f) necessaria / de calor	Wasserdunst (m) water vapour испарина (жр), туман (мр)	vapeur (f) d'eau vapore (m) acqueo vapor (m) acuoso / <i>aquós</i>	11
Trocknen (n) bei x Grad Wärme drying at a temperature of x degrees 2 просушивание (ср) при температурѣ воздуха в x градусах	séchage (m) à la température de x degrés essiccazione (f) alla temperatura di x gradi secado (m) a una temperatura de x grados / <i>assecat</i> (m) a una temperatura de x graus	verdunstete Wärmemenge (f) evaporated quantity of water испарившееся количество (ср) воды	quantité (f) d'eau évaporée quantità (f) d'acqua evaporata cantidad (f) de agua / <i>quantitat</i> (f) d'aigua / evaporada	12
Wärmequelle (f) source of heat 3 источник (мр) тепла	source (f) de chaleur sorgente (f) del calore fuente (f) / <i>font</i> (f) / de calor	Feuchtigkeitsgehalt (m) oder absolute Feuchtigkeit (f) der Luft absolute humidity or amount of moisture of the air количество (ср) влаги в воздухе, абсолютная влажность (жр) воздуха	teneur (f) en humidité ou humidité (f) absolue de l'air contenuto (m) in umidità o umidità (f) assoluta dell'aria cantidad (f) absoluta de humedad del aire / <i>quantitat</i> (f) absoluta d'humitat del aire	13
die Wärmemenge liefern to deliver the quantity of heat 4 развить количество тепла или теплоты	fournir la quantité de chaleur fornire la quantità di calore producir la cantidad de calor / <i>produir</i> la <i>quantitat</i> de calor	mit Wasserdampf gesättigte Luft (f) air saturated with moisture насыщенный водяными парами воздух (мр)	air (m) saturé de vapeur d'eau aria (f) saturata [di vapore] d'acqua aire (m) saturado de vapor de agua / <i>aire</i> (m) saturat de vapor d'aigua	14
Trockenwärmegrad (m), Trockentemperatur (f) drying temperature 5 температура (жр) сушки	température (f) de séchage temperatura (f) di essiccazione temperatura (f) de secado / <i>d'assecat</i>	die mit Feuchtigkeit gesättigte Luft abführen to remove the air saturated with moisture отводить насыщенный влагою воздух	entraîner l'air saturé d'humidité eliminar l'aria saturata d'umidità hacer salir el aire saturado de humedad / <i>treure</i> o <i>remoure</i> l'aire saturat d'humitat	15
Wärmeunterschied (m) difference in temperature 6 разница (жр) температур	différence (f) de température differenza (f) di temperatura diferencia (f) de temperatura	Lufterneuerung (f), Luftwechsel (m), Lüftung (f), [Ventilation (f)] change or renewal of air, ventilation обновление (ср) или обмен (мр) воздуха, проветривание (ср), вентиляция (жр)	changement (m) ou renouvellement (m) d'air, ventilation (f) cambiamento (m) o rinnovazione (f) dell'aria, ventilazione (f) cambio (m) o renovación (f) del aire, ventilación (f) / <i>canvi</i> (m) o renovació del aire, ventilació (f)	16
7 WE, Kal., Cal.	Wärmeeinheit (f), Kalorie (f) unit of heat, thermal unit, calorie единица (жр) теплоты, калория (жр) unité (f) de chaleur ou thermique, calorie (f) unità (f) di calore, caloria (f) unidad (f) / <i>unitat</i> (f) / <i>térmica</i> o de calor, caloria (f)	Wärmegrad (m) [oder Temperatur (f)] der Luft 8 temperature of the air степень (жр) теплоты или температура (жр) воздуха	température (f) de l'air temperatura (f) dell'aria temperatura (f) del aire	
mittlerer Wärmegrad (m), [mittlere Temperatur (f)], Durchschnittswärmegrad (m), [Durchschnittstemperatur (f)] average or mean temperature 9 средняя температура (жр)	température (f) moyenne temperatura (f) media temperatura (f) media / <i>mitja</i>	Lufterneuerung (f) durch Wärmeunterschiede renewal of air through temperature differences обновление (ср) или освежение (ср) воздуха помощью разницы температур	renouvellement (m) d'air par différences de température rinnovazione (f) dell'aria per differenze di temperatura renovació (f) del aire por diferències de temperatura / <i>renovació</i> (f) del aire per mitjà de diferències de temperatura	17
10 Verdunsten (n) [natural] evaporation испарение (ср)	évaporation (f) evaporazione (f) evaporación (f) / <i>evaporació</i> (f)	Trockenboden (m) drying room сушильня (жр), сушильная камера (жр)	séchoir (m) seccatoio (m) secadero (m), tendero (m) / <i>assegador</i> (m), <i>estenedor</i> (m)	18
		Umlufttrocknung (f), [Zirkulationstrocknung (f)] drying by circulating air сушка (жр) путем циркуляции воздуха	séchage (m) à circulation d'air essiccazione (f) a circolazione d'aria secado (m) por circulación de aire / <i>assecat</i> (m) per circulació d'aire	19

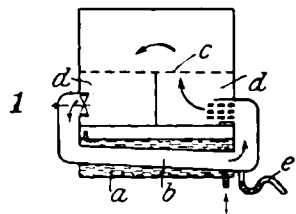

[Woll-]Trockenraum (m)
mit Dampfniederschlag-
vorrichtung
drying chamber with
steam condensing ap-
paratus
сушильная камера (жр)
с приспособлением для
конденсации пара
chambre (f) de séchage
avec condenseur de va-
peur
camera (f) d'essiccazione
con condensatore a va-
pore
secadero (m) con / asseca-
dor (m) amb / conden-
sador de vapor

Wasserbehälter (m)
water tank

2 a резервуар (мр) для воды
réservoir (m) d'eau
serbatoio (m) d'acqua
depósito (m) de agua / di-
pòsit (m) d'aigua

Dampfniederschlagrohr (n)
steam condenser pipe
труба (жр) для конденсации
пара

3 b tuyau (m) de condensation de
vapeur
tubo (m) di condensazione di
vapore
tubo (m) / tub (m) / condensa-
dor de vapor

Drahthorde (f)
wire hurdle
проволочная рѣшетка (жр)
claire (f) en fil métallique
graticcio (m) di filo metallico
bastidor (m) de tejido metálico
/ prestatge (m) de tela me-
tálica

4 c

Trockenkammer (f)
drying chamber
сушильная камера (жр)
chambre (f) de séchage
camera (f) d'essiccazione
cámara (f) de desecación, se-
cadero (m), estufa (f) /
cambra (f) d'assecatge, asse-
cador (m), estufa (f)

5 d

knieförmiges Ablastrohr (n)
bent outlet pipe
колѣчатая труба (жр) для
отвода или спуска
tuyau (m) de décharge coudé
tubo (m) di scarico a ginoc-
chio
tubo (m) de descarga o de
purga acodado / tub (m) de
descàrrega o de purga acol-
zat

6 e

Trockenkammer (f)
drying chamber
сушилка (жр), су-
шильная камера
(жр)
chambre (f) de séchage
camera (f) d'essicca-
zione
cámara (f) de deseca-
ción / cambra (f)
d'assecatge

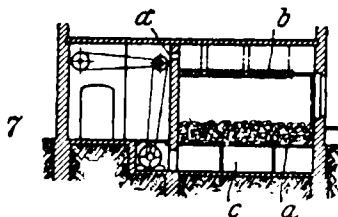

Wollauflegeboden (m)
stage for wool
пол (мр) для раскладки шер-
сти

a claie (f) pour laine 8
ripiano (m) per la lana
entarimado (m) para la lana
/ entarimat (m) per a la
llana

Rippenheizrohr (n)
ribbed heating pipe
ребристая нагрѣвательная
труба (жр)

b radiateur (m) à ailettes 9
radiatore (m) ad alette
radiador (m) de aletas /
d'aletes

Hohlraum (m)
hollow space
пустое мѣсто (ср) или про-
странство (ср)

c [espace (m)] vide (m) 10
spazio (m) vuoto
espacio (m) vacío / espai (m)
buil

Luftzutritt (m)
air admission
впуск (мр) воздуха

d accès (m) d'air 11
accesso (m) d'aria
acceso (m) o entrada (f) de
aire / entrada (f) d'aire

Trockenraum[ab]küh-
lung (f), Abkühlung
(f) des Trocken-
raumes
cooling of the drying
chamber
охлаждение (ср) су-
шильного помеще-
ния

refroidissement (m) de
la chambre de sé-
chage
raffreddamento (m)
della camera d'essic-
cazione
refrigeración (f) o en-
friamiento (m) del
secadero / refreda-
ment (m) o refrigera-
ció (f) del assecador

Wärmeentziehung (f)
abstraction of heat
отнятие (ср) тепла,
охлаждение (ср)

soustraction (f) de cha-
leur
sottrazione (f) di calore 13
sustracción (f) / pérdua
(f) / de calor

Wärmestrahlung (f)
radiation of heat
излучение (ср) тепла

rayonnement (m) de la
chaleur
radiazione (f) o irradia-
mento (m) di calore 14
radiación (f) o irradia-
ción (f) de calor /
radiació (f) o irradia-
ció (f) de calor

Wärmeleitung (f)
heat conduction
теплопроводимость
(жр)

conduction (f) de [la]
chaleur
conduzione (f) di calore 15
conducción (f) / conduc-
ció (f) / de calor

Wärmeersparnis (f)
economy of heat
сбережение (ср) тепла

économie (f) de cha-
leur
risparmio (m) di calore 16
economía (f) de calor
/ economía (f) del ca-
lor

	Abkühlungsfläche (f) des Trockenraums	surface (f) refroidis- sante de la chambre de séchage
	cooling surface of the drying chamber	superficie (f) refrige- rante della camera d'essiccazione
1	поверхность (жр) ох- лаждения сушиль- ного помещенія	superficie (f) de enfria- miento del secadero / superficie (f) de refredament de la estufa
	die Abkühlungsflächen (fpl) beschränken to limit the cooling surfaces	limiter les surfaces re- froidissantes
2	ограничить поверх- ность охлаждения	limitare le superfici refrigeranti reducir las superficies de enfriamiento / re- ducir les superficies de refredament

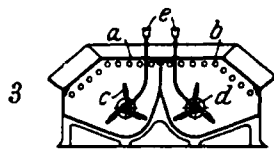

3	McNaughtsche Woll- trockenvorrichtung (f) McNaught's wool dryer шерстосушилка (жр) системы Мак Наут	séchoir (m) [mécanique] McNaught essiccatoio (m) mecca- nico McNaught secador (m) / assecador (m) / McNaught
---	---	--

4	a	Drahhürde (f), Drahttuch (n) wire hurdle, wire netting проволочная рѣшетка (жр), проволочное полотно (ср) claire (f) de fil métallique graticcio (m) di filo metallico, tela (f) metallica bastidor (m) de tejido metá- lico / prestatge (m) de tela metallica
---	---	---

5	b	Gruppe (f) von Heizrohren series of heating pipes группа (жр) нагрѣвательных труб série (f) de tuyaux de chauf- fage gruppo (m) di tubi di riscaldamento grupo (m) de tubos de calefac- ción / serie (f) de tubs de calefacció
---	---	---

6	c	blasender Lüfter (m) [oder Ventilator (m)] blowing fan нагнетательный вентилятор (мр) ventilateur (m) soufflant ventilatore (m) soffiante ventilador (m) inyector o im- pelente / ventilador (m) impel-lent
---	---	--

7		Ansaugen (n) trockener Luft suction of dry air присасывание (ср) или под- сасывание (ср) сухого воз- духа aspiration (f) d'air sec aspirazione (f) d'aria secca aspiración (f) de aire seco / aspiració (f) d'aire sec
---	--	--

8		trockene Luft ansaugen to draw-in or to suck dry air присасывать сухой воздух aspirer de l'air sec aspirare aria secca aspirar aire seco / sec
---	--	---

	kreisrunde Öffnung (f) circular opening круглое отверстие (ср) ouverture (f) circulaire apertura (f) circolare abertura (f) / abertura (f) / circular	9
--	---	---

	Schmierbüchse (f) oil cup масленка (жр) botte (f) à huile oliatore (m) caja (f) o copa (f) de aceite / untador (m) de tassa, embut (m) d'oli	10
--	---	----

	Trocknen (n) nach dem Gegenstromverfah- ren drying according to the counter-current principle сушка (жр) по спо- собу противотока	séchage (m) suivant le principe du contre- courant essiccazione (f) secon- do il principio della contracorrente secado (m) según el principio de contra- corriente / asseca- ment (m) segons el principi del contra- corrent	11
--	--	---	----

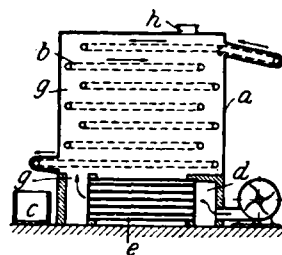

	Nortonsche Woll- trockenvorrichtung (f) Norton's wool dryer Нортоновская шер- стосушилка (жр) séchoir (m) Norton essiccatoio (m) mecca- nico Norton secador (m) / assecador (m) / de Norton	12
--	--	----

	Trockenkasten (m) drying box сушильный ящик (мр) botte (f) ou caisse (f) de séchage cassa (f) di essiccazione caja (f) de desecación / caixa (f) d'assecar	13
--	--	----

	langsam bewegte Drahhürde (f) slowly moving wire shelf or grid медленно двигающаяся про- волочная рѣшетка (жр) toile (f) métallique sans fin à mouvement lent staccio (m) girevole a movi- mento lento, tela (f) conti- nua di filo metallico a movi- mento lento tablero (m) metálico sin fin de movimiento lento / telera (f) metálica sens fi de movi- ment lent	14
--	--	----

	die Wolle fällt von Hürde auf Hürde herab the wool is dropped from one shelf to another шерсть (жр) падает с рѣшетки на рѣшетку la laine tombe d'un tablier sur l'autre la lana si scarica dalla tela superiore sulla inferiore la lana cae de un tablero a otro / la llana cau d'una te- lera a l'altra	15
--	--	----

- 1 c Wollammelkasten (m)
wool collecting box
приемный ящик (мр) для
шерсти
bac (m) collecteur de laine
cassa (f) raccogliatrice della
lana
caja (f) recogedora de la lana /
caixa (f) de recollida de la
llana
- 2 d Luftkammer (f)
air chamber
воздушная камера (жр)
chambre (f) d'air
recipiente (m) d'aria
cámara (f) de aire / cambra (f)
d'aire
- 3 e Röhrenkessel (m)
tubular boiler
трубчатый котел (мр)
chaudière (f) tubulaire
caldaia (f) tubolare
caldera (f) tubular
- 4 g Trockenkammer (f)
drying chamber
сушильное помещение (ср)
chambre (f) de séchage
camera (f) d'essiccazione
cámara (f) de desecación /
cambra (f) d'assecar
- 5 mit Feuchtigkeit durchsetzte
Luft (f)
air charged with moisture
воздух (мр), пропитанный
влажнью
air (m) chargé d'humidité
aria (f) carica di umidità
aire (m) cargado de humedad /
aire (m) carregat d'humitat
- 6 h Luftauslaß (m)
air outlet
выход (мр) воздуха
sortie (f) de l'air
uscita (f) dell'aria
salida (f) de aire / sortida (f)
de l'aire

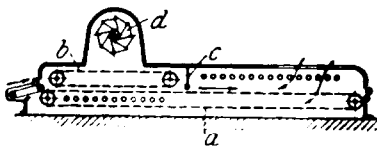

- 7 Snoecksche Wolltrockenvorrichtung (f)
Snoeck's wool dryer
шерстосушилка (жр) Снека
séchoir (m) Snoeck
essiccatoio (m) meccanico
Snoeck
secador (m) de Snoeck / asse-
cador (m) de Snoeck
- 8 a Drahthorde (f)
wire lattice
проволочное безконечное по-
лотно (ср)
tablier (m) [sans fin] en fil
métallique
tela (f) continua di filo me-
tallico
tablero (m) de tejido metálico
/ telera (f) de tela metálica

- b Deckhorde (f)
upper [travelling] lattice
прикрывающее безконечное
полотно (ср)
tablier (m) supérieur 9
tela (f) continua superiore
tablero (m) superior / telera (f)
superior
- Traghorde (f)
feed lattice
питательное полотно (ср)
tablier (m) alimentaire 10
tavola (f) alimentatrice
tablero (m) alimentador /
telera (f) alimentária
- c Zwischenwand (f)
partition
перегородка (жр)
paroi (f) ou cloison (f) inter-
médiaire 11
parete (f) intermedia, dia-
framma (m) intermedio
tabique (m) intermedio /
embà (m) intermedi
- Trockenluft (f)
drying air
сушильный воздух (мр)
air (m) de séchage 12
aria (f) d'essiccazione
aire (m) secador / aire (m)
assecador
- Sauger (m), Sauglüfter (m),
[Exhaustor (m)]
suction fan, exhaust fan
отсасывающий вентилятор
(мр), эксгаустер (мр) 13
- d aspirateur (m)
aspiratore (m)
aspirador (m), ventilador (m)
de aspiración / ventilador
(m) d'aspiració

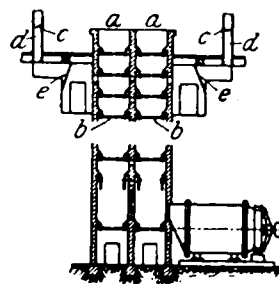

- Doppelwolltrocken-
vorrichtung (f)
double wool drying
apparatus
сдвоенная шерсто-
сушилка (жр)
appareil (m) double
pour le séchage de 14
la laine
apparecchio (m) doppio
per essiccare la lana
mecanismo (m) secador
doble para lana /
mecanisme (m) asse-
cador doble per a
llana
- Wolleinführung (f)
wool admission
вводная или загрузочная
отверстия (ср) для шерсти 15
entrée (f) de la laine
entrata (f) della lana
entrada (f) de la lana / de la
llana
- a Rechen (m)
grate
решетчатая полка (жр) 16
râteau (m)
rastrello (m)
rejilla (f) / engrallat (m)

1	die Wolle fällt von Stockwerk zu Stockwerk the wool falls from stage to stage шерсть (жр) падает с полки на полку la laine tombe d'étage en étage la lana si scarica dai piani superiori sugli inferiori la lana cae de un piso a otro / la llana cau d'un pis a l'altre	flüchtiges Lösungsmittel (n) volatile solvent летучий растворитель (мр)	dissolvant (m) volatil dissolvente (m) volatile disolvente (m) volátil / <i>disolvent (m) volátil</i>	10
2	die Luft steigt im Zick-zack nach oben the air travels upwards in a zigzag course воздух (мр) поднимается зигзагообразно кверху l'air venant d'en bas traverse en zig-zag l'aria (f) monta a zig-zag el aire sube en zig-zag / l'aire puja en zig-zag	entflammbar inflammable горючий	inflammable infiammabile inflamable	11
3	Drosselklappe (f) throttle valve дроссельный клапан (мр) papillon (m) valvola (f) a farfalla válvula (f) de mariposa / de papallona	plotzbar, [explosiv] explosive взрывчатый	explosif esplosivo explosivo / <i>explosiu</i>	12
4	Dunstkamin (m) vapour chimney труба (жр) для отвода паров cheminée (f) d'évent camino (m) per i vapori chimenea (f) / <i>xemenea (f) / de vapor</i>	(C ₂ H ₅) ₂ O	Äther (n) ether эфир (мр) éter (m) etere (m) éter (m) / <i>èter (m)</i>	13
5	Drahtgitter (n) wire grating проволочная рѣшетка (жр) grillage (m) en fil métallique griglia (f) di filo metallico rejilla (f) de alambre / <i>engraellat (m) de filferro</i>	C ₂ H ₅ OH	Alkohol (m) alcohol спирт (мр), алкоголь (мр) alcohol (m) alcohol (m) alcohol (m)	14
6	Wolltrockner (m) wool dryer, dryer hand сушильщик (мр) шерсти	C ₅ H ₁₁ OH	Amylalkohol (m) amyl alcohol амиловый алкоголь (мр) alcohol (m) amylique alcohol (m) amilico alcohol (m) amilico / <i>amilic</i>	15
7	e) Chemische Wollwäsche (f) Chemical Wool Washing мыть (ср) шерсть химическим способом	Benzin (n) petrol бензин (мр)	essence (f), benzine (f) benzina (f) bencina (f) / <i>benzina (f)</i>	16
8	die Wolle chemisch waschen to wash the wool chemically мыть шерсть химическим способом		Formaldehyd (n) formaldehyde формальдегид (мр) formaldéhyde (f), aldéhyde (f) formique formaldeide (m) formaldehido (m), aldehyde (m) fórmico / <i>formaldehyd (m), aldehyd (m) fórmic</i>	17
9	chemische Entfettung (f) chemical degreasing химическое обезжиривание (ср)	Fuselöl (n) fusel oil пригарь (жр), сивушное масло (ср)	huile (f) de pommes de terre olio (m) o essenza (f) di patate aguardiente (m) de patatas / <i>aiguardent (m) de patates</i>	18
		Naphtha (n) naphtha нефть (жр)	naphte (m) nafta (f) nafta (f)	19
			Schwefelkohlenstoff (m) bisulphide of carbon, carbon bisulphide сѣро-углерод (мр) sulfure (m) de carbone solfuro (m) di carbonio sulfuro (m) de carbono / <i>sulfur (m) de carboni</i>	20
			Tetrachlorkohlenstoff (m) tetrachloride of carbon, carbon tetrachloride четырёх-хлористый углерод (мр) tétrachlorure (m) de carbone tetracoloruro (m) di carbonio tetracoloruro (m) de carbono / <i>tetracolorur (m) de carboni</i>	21

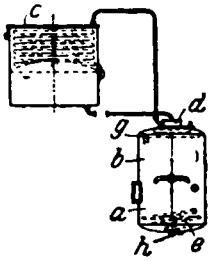

1		Entschweisser (m), Entschweißvorrichtung (f), [Extraktionsapparat(m)] grease extracting apparatus устройство (ср) для обезжиривания appareil (m) de dégraissage apparecchio (m) di sgrassamento aparato (m) desengrasador / aparel (m) desengreixador
2	a	Fettsammler (m) grease collector собиратель (мр) жира. жирособиратель (мр) collecteur (m) de graisse raccoltore (m) del grasso colector (m) de grasa / collector (m) de greix
3	b	Lösungsbehälter (m), [Extrakteur (m)] solution container, extractor сосуд (мр) для растворителя extracteur (m) recipiente (m) della soluzione, estrattore (m) depósito (m) de la solución, extractor (m) / dipòsit (m) de la solució, extractor (m)
4	c	Kühler (m), [Kondensator (m)] condenser холодильник (мр), конденсатор (мр) condenseur (m) condensatore (m) condensador (m)
5	d	Mannloch (n) manhole люк (мр) trou (m) d'homme passo (m) o buco (m) d'uomo agujero (m) de hombre / forat (m) d'home
6	e	Dampfschlange (f) steam coil паровой змеевик (мр) serpentin (m) à vapeur serpentino (m) a vapore serpentin (m) / serpenti (m) / de vapor
7	g	Rückfluskkühler (m) return flow cooler обратный охладитель (мр) réfrigérant (m) à reflux ou à liquide de retour refrigerante (m) a riflusso condensador (m) de retroceso / de return
8	h	Lösungsabfluß (m) outlet for the solution спуск (мр) раствора sortie (f) de la solution uscita (f) della soluzione salida (f) de la solución / sortida (f) de la solució

eine Probe ziehen
to draw or to take out
a sample

prendre un échantillon
prendere un campione
extrahieren a extraer una

gezogene Probe (f) drawn sample взятая проба (жр)	échantillon (m) pris campione (m) preso muestra (f) extraída / mostra (f) extreta 10
Eindampfen (n) oder Abdampfung(f) [oder Destillieren (n)] der Fettlösung distillation of the grease solution выпаривание (ср) или дестилляция (жр) жирового раствора	distillation (f) de la solution de graisse distillazione (f) della soluzione di grasso destilación (f) de la solución grasienta / destil·lació (f) de la solució greixosa 11
Spinnereiabfallreinigung (f) cleaning of spinning mill waste очистка (жр) прядильных угаров	nettoyage (m) des déchets de filature depurazione (f) dei cascami di filatura limpieza (f) de los desperdicios de hilatura / neteja (f) dels desperdics de filatura 12
öliger Krempelausputz (m) oily card waste маслянистый очес (мр) кардных машин	déchets (mpl) huileux de carde cascami (mpl) di carda unti di olio borras (fpl) aceitosas de carda, aceites (mpl) / borres (fpl) oliades de carda, olis (mpl) 13
Spinnenden (npl) hard ends, yarn waste концы (мр) прядильной	bouts (mpl) durs, déchets (mpl) de fils cascami (mpl) di filato cabos (mpl) duros, hilos (mpl) duros / caps (mpl) o fils (mpl) durs 14
den Ausputz mit Walkerde durchkneten to knead the waste with fuller's earth перемѣсить очес с валяльной глиной	malaxer les déchets (mpl) avec de la terre à foulon maneggiare i cascami con terra da follone o con terra di gualchiere macerar o amasar las borras con tierra de batán / les borres amb terra de bataner 15
die Walkerde mit Wasser ausspülen to wash out the fuller's earth with water выполаскивать валяльную глину водою	enlever la terre à foulon en lavant avec de l'eau eliminar la terra da follone lavando con acqua separar la tierra de batán por lavado en el agua / separar la terra de bataner per rentat en aigua 16
feingemahlener ungelöschter Kalk (m) unslaked lime powder негашеная известь (жр) в порошок	poudre (f) de chaux vive ou non éteinte polvere (m) di calce viva polvo (m) de cal viva / pols (m) de calç viva 17
Schlammkreide (f) whiting	blanc (m) de Meudon ou de Troyes ou d'Espagne creta (f) purgata, bianco (m) di Spagna tiza (f) en polvo blan- 18

f) Klärung (f) und weitere Verwendung (f) der Waschwasser Clarification and Utilization of the Washing Water	Clarification (f) et utilisation (f) des eaux de lavage	Rührer (m) stirrer, agitator м'шналка (жр)	agitateur (m) agitatore (m) agitador (m) / <i>agitador</i> (m), <i>remenador</i> (m)	10
1 Очистка (жр) и использование (ср) колючих вод	Chiarificazione (f) e utilizzazione dell'acqua di lavaggio	mit Torfgrus gefüllter Behälter (m) tank filled with peat dust	réservoir (m) rempli de poussière de tourbe recipiente (m) riempito di farina di torba	11
Wollwäschereiabwasser (n) waste water from wool washing 2 сточные воды (жр) с шерстомойки	Clarificación (f) y utilización (f) de las aguas de lavado / <i>Clarificació (f) i aprofitament (m) de les aigües de rentat</i>	резервуар (мр), заполненный торфяною мелочью	depósito (m) lleno de polvo de turba / <i>dipòsit (m) ple de pols de turba</i>	12
	eaux (fpl) résiduales du lavage de la laine acqua (f) di rifiuto dal lavaggio della lana aguas (fpl) residuales del lavado de lana, aguas (fpl) de churre / <i>aigües (fpl) residuales del rentat de la llana, aigües de suarda</i>	Siebplatte (f) sieve plate сито (ср), с'ётка (жр)	crible (m) staccio (m) tamiz (m) / <i>sedds</i> (m)	13
3 Fettgehalt (m) der gebrauchten Flotte grease contents of the used scouring bath содержание (ср) жира в отработанной мытьевой вод'е	teneur (f) en graisse du bain usé tenore (m) in grasso del bagno usato cantidad (f) de grasa del baño usado / <i>quantitat (f) de greix del bany usat</i>	Wollfettgewinnung (f), Wiedergewinnung (f) des Wollfettes wool grease recovery	récupération (f) ou régénération (f) de la graisse de laine ricavatura (f) o ricupero (m) del grasso della lana	14
4 die Wollwaschwässer (npl) verarbeiten to treat the suds обрабатывать сточные воды с шерстомойки	traiter les eaux de lavage trattare le acque di lavaggio tratar las aguas de lavado o de churre / <i>tractar les aigües de rentat o de suarda</i>	извлечение (ср) или добывание (ср) или регенерация (жр) шерстяного жира	recuperación (f) de la grasa de lana / <i>recuperació (f) del greix de la llana</i>	15
5 Verarbeitung (f) der Wollwaschwässer treating the suds обрабатывание (ср) сточных вод с шерстомойки	traitement (m) des eaux de lavage trattamento (m) delle acque di lavaggio tratamiento (m) de las aguas de lavado / <i>tractament (m) de les aigües de rentat</i>	Fett (n) aus Wollwaschwasser gewinnen to extract the grease from the suds извлекать или добывать жир из шерстомоечной воды	extraire la graisse des eaux de lavage ricavare o estrarre il grasso di lana dall'acqua di lavaggio extraer la grasa de las aguas de lavado / <i>extreure el greix de les aigües de rentat</i>	16
6 Klären (n) clarifying отстаивание (ср), осветление (ср)	clarification (f) chiarificazione (f) clarificación (f) / <i>clarificació (f)</i>	Fettgehaltsbestimmung (f) determination of the amount of grease опред'ление (ср) содержания жира	détermination (f) de la teneur en graisse determinazione (f) del tenore in grasso determinación (f) de la proporció de grasa / <i>determinació (f) de la proporció de greix</i>	17
7 die schmutzigen Abwässer (npl) klären to clarify the dirty waste water осветлять или отстаивать грязные сточные воды	clarifier les eaux souillées chiarificare le acque sudicie clarificar las aguas sucias / <i>les aigües brutes</i>	Fällungsverfahren (n) precipitation method способ (мр) или метод (мр) осаждения	méthode (f) de précipitation metodo (m) di precipitazione, sistema (m) precipitante método (m) de precipitación / <i>mètode (m) de precipitació</i>	18
8 Schmutzwasserkläranlage (f) waste water settling plant устройство (ср) для очистки грязных сточных вод	installation (f) de clarification d'eaux souillées impianto (m) di chiarificazione delle acque sudicie instalación (f) de clarificación de las aguas sucias / <i>instalació (f) de clarificació de les aigües brutes</i>	das Wollfett fällen to precipitate the wool grease осаждать шерстяной жир	précipiter la graisse de laine precipitare il grasso della lana precipitar la grasa de lana / <i>el greix de llana</i>	19
9 Schmutzwasserbehälter (m) waste water container резервуар (мр) для грязной воды	bassin (m) d'eaux résiduales souillées recipiente (m) per acque sudicie depósito (m) de las aguas de churre / <i>dipòsit (m) de les aigües de suarda</i>	den Fettstoff [oder die Fettsubstanz] abscheiden to separate the fatty substance выд'лять жировое вещество	séparer la matière grasse separare la materia grassa separar la substancia gras[ient]a / <i>greixosa</i>	20
		Klärkufe (f) settling tank, clarifying vat осадочный чан (мр)	cuve (f) de clarification tinozza (f) di chiarificazione depósito (m) de clarificación / <i>dipòsit (m) de clarificació</i>	21

Zersetzungsbottich (m) decomposing tank 1 чан (мр) для разложения .	bassin (m) de d�cantation tino (m) di decomposizione dep�sito (m) de descomposici�n / <i>dip�sit</i> (m) de descomposici�	$K_2Cr_2O_7$ doppelt-chromsaurer Kali (n), Kaliumbichromat (n) potassium bichromate двуххромокислый калий (мр), хромпик (мр) bichromate (m) de potassium bichromato (m) potassico bichromato (m) de potassa / <i>bicromat</i> (m) de potassa o <i>pot�ssic</i>	11	
Wollfettschlamm (m) grease scum 2 ил (мр) или осажденная грязь (жр) из жира шерсти	boues (fpl) de graisse de laine fango (m) del grasso di lana lodos (mpl) o posos (mpl) de grasa de lana / <i>llois</i> (mpl) o <i>solatges</i> (mpl) de <i>greix</i> de llana	$Na_2Cr_2O_7$ doppelt-chromsaurer Natron (n), Natriumbichromat (n) sodium bichromate двуххромокислый натрий (мр) bichromate (m) de soude bichromato (m) di sodio bichromato (m) de sosa / <i>bicromat</i> (m) s�dic o de sossa	12	
Suinter (m), Kalkfettmasse (f) suinter, wool grease precipitate 3 осадок (мр) в вид� см�си жира с известью, суинтер (мр)	suintine (f), pr�cipit� (m) de graisse de laine precipitato (m) di grasso di lana churrina (f), suintina (f), precipitado (m) de grasa de lana / <i>xurrina</i> (f), <i>suintina</i> (f), <i>precipitat</i> (m) de <i>greix</i> de llana	Fetts�ure (f) fatty acid жировая или жирная кислота (жр)	acide (m) gras, acide s�bacique acido (m) sebaceo o grasso �cido (m) seb�cico / <i>acid</i> (m) <i>sebact</i>	13
den Suinter schl�men 4 to wash the suinter взмучивать суинтер	laver la suintine lavare il precipitato di grasso di lana lavar / <i>rentar</i> / la <i>suintina</i>	das Fett spalten to resolve the fat расщеплять жир	d�doubler la graisse decomporre il grasso desdoblar o descomponer la grasa / <i>desdoblar</i> o <i>descomposar</i> el <i>greix</i>	14
geschl�mmter Suinter (m) 5 washed suinter отмученный суинтер (мр)	suintine (f) lav�e precipitato (m) di grasso di lana lavato suintina (f) lavada / <i>rentada</i>	fl�ssiges Wollfett (n) liquid wool grease жидкий жир (мр) шерсти	graisse (f) de laine liquide grasso (m) di lana liquido grasa (f) de lana líquida / <i>greix</i> (m) de llana líquid	15
Suintergas (n) suint[er] gas 6 газ (мр) суинтера	gaz (m) de suint[er] gas (m) proveniente dal precipitato di grasso di lana gas (m) de suintina	Erstarren (n) des Wollfettes congealing or solidifying of the wool grease застывание (ср) жира шерсти	congelation (f) ou solidification (f) de la graisse de laine solidificazione (f) del grasso di lana coagulaci�n (f) o solidificaci�n (f) de la grasa de lana / <i>coagulaci�</i> (f) o <i>solidificaci�</i> (f) del <i>greix</i> de la llana	16
7 SO_2	schweflige S�ure (f) sulphurous acid с�рнистая кислота (жр) acide (m) sulfureux acido (m) solforoso �cido (m) sulfuroso / <i>�cid</i> (m) <i>sulfor�s</i>	das Wollfett erstarrt the wool grease congeals or solidifies жир (мр) шерсти застывает	la graisse de laine cong�le ou se solidifie il grasso di lana si solidifica la grasa de lana / el <i>greix</i> de llana / se solidifica o se coagula	17
das Fett l�utern [oder raffinieren] 8 to purify or to refine the grease очищать или рафинировать жир	raffiner la graisse raffinare il grasso refinar la grasa / el <i>greix</i>	erstarrtes Wollfett (n) congealed or solidified wool grease застывший жир (мр) шерсти	graisse (f) de laine congel�e ou solidifi�e grasso (m) di lana solidificato grasa (f) de lana solidificada o coagulada / <i>greix</i> (m) de llana solidificat o coagulat	18
das Fett bleichen 9 to bleach the grease отб�ливать жир (мр)	blanchir la graisse sbiancare il grasso blanquear la grasa / <i>blanquejar</i> el <i>greix</i>	Bleichfl�ssigkeit (f) 10 bleaching liquor отб�льная или отб�льная жидкость (жр)	liqueur (f) de blanchiment l�quido (m) da sbianca l�quido (m) de blanqueo / <i>l�quid</i> (m) de <i>blanqueig</i>	19
		reines Wollfett (n), Lanolin (n) lanoline ланолин (мр)	lanoline (f) lanolina (f) lanolina (f)	

g) Chemisches Entkletten (n) oder Auskohlten (n) [oder Karbonisieren (n)] der Wolle	Échardonnage (m) ou épallage (m) chimique ou carbonisage (m) de la laine	Auskohlungsanlage (f), [Karbonisieranlage (f)] carbonising plant заведение (ср) для карбонизации, карбонизационная установка (жр)	installation (f) pour le carbonisage impianto (m) di carbonizzazione instalación (f) de carbonización / instalació (f) de carbonització	9
1 Bur[r] Extracting by Chemical Means, Carbonising of Wool Хімічний спосіб (мр) удалення репейника, карбонизация (жр)	Eliminazione (f) chimica della lappola, carbonizzazione (f) della lana	Auskohlen(n) der Wolle im Schweiß oder im Fett carbonising of the wool in the grease карбонизация (жр) потной шерсти	carbonisage (m) de la laine en suint carbonizzazione (f) della lana sudicia carbonización (f) de la lana suarda / carbonització (f) de la llana suarda	10
2 <u>a) Allgemeines (n)</u> <u>General Terms</u> <u>Общее (ср)</u>	<u>Généralités (f pl)</u> <u>Generalità (f pl)</u> <u>Generalidades (f pl)</u>	die Wolle im Schweiß oder im Fett auskohlten [oder karbonisieren] to carbonise the wool in the grease карбонизировать шерсть в поту	carboniser la laine en suint carbonizzare la lana sudicia carbonizar la lana suarda / carbonitzar la llana suarda	11
3 	Klettenwolle (f), klettige Wolle (f) bur[r] wool, burry wool, moity wool шерсть (жр) с репейником laine (f) chardonneuse ou pailleuse ou grateronneuse lana (f) carica di lappole o di sostanze vegetali lana (f) cargada de pajas / llana (f) carregada de palles o de pallofes	Auskohler (m), Karbonisierarbeiter (m), [Karboniseur (m)] carboniser [hand] рабочий (мр) при карбонизации	carboniseur (m) de laine [operaio (m)] carbonizzatore (m) della lana carbonizador (m) de lana / carbonizador (m) de llana	12
4 Entfernen (n) der pflanzlichen Beimengungen removal of the vegetable impurities удаление (ср) растительных засорений	élimination (f) des débris végétaux eliminazione (f) delle sostanze vegetali eliminación (f) de los residuos vegetales / eliminació (f) dels residus vegetals	Karbonisationswirkung (f) carbonising action действие (ср) карбонизации	effet (m) du carbonisage effetto (m) della carbonizzazione efecto (m) de la carbonización / efecte (m) de carbonització	13
5 Zerstörung (f) der Kletten durch chemische Wirkung destruction of the bur[r]s by chemical action разрушение (ср) репья химическим путем	destruction (f) des chardons par l'action chimique distruzione (f) della lappola per azione chimica destrucción (f) de los residuos vegetales por acción química / destrucció (f) dels residus vegetals per acció química	Zellstoff (m), Zellulose (f) cellulose клетчатка (жр), целлюлоза (жр) $C_{12}H_{10}O_{10}$ cellulose (f) cellulosa (f) celulosa (f) / cel-lulosa (f)		14
6 Auskohlten (n) der gewaschenen Wolle carbonising of the washed wool карбонизация (жр) мытой шерсти	carbonisage (m) de la laine lavée carbonizzazione (f) della lana lavata carbonización (f) de la lana lavada / carbonització (f) de la llana rentada	wasserhaltiger Zellstoff (m), Hydrozellulose (f) hydrocellulose целлюлоза (жр), содержащая воду; гидроцеллюлоза (жр)	hydrocellulose (f) idrocellulosa (f) hidrocelulosa (f) / hidrocel-lulosa (f)	15
7 Auskohlten (n) gekalkter Gerberwolle carbonising of slipe wool карбонизация (жр) обработанной известью дубильной шерсти	carbonisage (m) de la laine de peau traitée à la chaux carbonizzazione (f) della lana calcinata o di calcina carbonización (f) de la lana de piel tratada con cal / carbonització (f) de la llana de pell tratada amb calç	C Kohlenstoff (m) carbon углерод (мр) carbone (m) carbonio (m) carbono (m) / carboni (m)		16
8 Auskohlungsverfahren (n), [Karbonisationsverfahren (n)] carbonising method способ (мр) карбонизации	méthode (f) de carbonisation metodo (m) di carbonizzazione método (m) de carbonización / metode (m) de carbonització	H Wasserstoff (m) hydrogen водород (мр) hydrogène (m) idrogeno (m) hidrógeno (m) / hidrogen (m)		17
		O Sauerstoff (m) oxygen кислород (мр) oxygène (m) ossigeno (m) oxígeno (m) / oxigen (m)		18

Wasseraufsaugungsvermögen (n), Wasseraufnahmefähigkeit (f)	propriété (f) hygroscopique proprietà (f) igroscopica propiedad (f) / propiedad (f) / higroscópica	<u>β) Auskohlen (n) auf nassem Wege</u> <u>Carbonisation by the Wet Process</u> <u>Карбонизация (жр) мокрым способом</u>	<u>Carbonisage (m) par vole humide</u> <u>Carbonizzazione (f) in via umida</u> <u>Desmote (m) o carbonisación (f) por vía húmeda / Desmot (m) o carbonització (f) per via humida</u>	11
1 hygroscopic property гигроскопичность (жр), способность (жр) поглощать или впитывать влагу				
2 Salz (n) salt соль (жр)	sel (m) sale (m) sal (f)	Säureverfahren (n) acid process способ (жр) с применением кислоты, кислый способ (жр)	procédé (m) aux acides processo (m) acido procedimiento (m) al ácido / procedimiento (m) al acid	12
3 Säure (f) acid кислота (жр)	acide (m) acido (m) ácido (m) / acid (m)	zerstörender Einfluß (m) der Säuren auf Pflanzenstoffe	influence (f) destructive des acides sur les matières végétales	
4 das Wasser abspalten to set the water free, to split off the water отдѣлять или выдѣлять воду	enlever ou éliminer l'eau eliminare l'acqua quitar o eliminar el agua / treure o eliminar l'aigua	destructive effect of acids on vegetable matter разрушительное действие (жр) кислот на растительное вещество	influenza (f) distruttiva degli acidi alle materie vegetali efecto (m) destructor de los ácidos sobre las materias vegetales / efecto (m) destructor dels acids sobre les materies vegetals	13
5 das Wasser binden to bind the water связывать воду	fixer l'eau fissare l'acqua fijar el agua / fixar l'aigua	Schnelligkeit (f) der Säurewirkung rapidity of the action of the acid быстрота (жр) действия кислоты	rapidité (f) de l'action des acides rapidità (f) dell'azione degli acidi rapidez (f) de la acción de los ácidos / rapidez (f) de la acció dels acids	14
6 Verlust (m) der Festigkeit loss of resistance потеря (жр) крепости	perte (f) de la résistance perdita (f) di resistenza pèrdua (f) / pèrdua (f) / de la resistencia	Stärke (f) der Säurewirkung potency of the acid's action интенсивность (жр) или сила (жр) действия кислоты	intensité (f) de l'action des acides intensità (f) dell'azione degli acidi intensidad (f) de la acción de los ácidos / intensitat (f) de la acció dels acids	15
7 die Pflanzenteile (m pl) zerpulvern to pulverise the vegetable matter размельчать в порошок частицы (жр) растения	pulvériser les matières (fpl) végétales polverizzare le sostanze (fpl) vegetali pulverizar las materias vegetales / polvoritzar les matèries vegetals	schwächende Wirkung (f) des harten Wassers auf Säuren weakening effect of hard water on acids ослабляющее влияние (жр) жесткой воды на кислоты	effet (m) affaiblissant de l'eau dure sur les acides azione (f) d'indebolimento dell'acqua dura sugli acidi efecto (m) neutralizador del agua gorda en los ácidos / efecto (m) neutralitzador del aigua dura en els acids	16
8 mürbe Klette (f) brittle burr дряблый или хрупкий репей (жр)	chardon (m) friable lappola (f) friabile mota (f) o cadillo (m) quebradizo / mota (f) trencadissa, llapissó (m) trencadís	mineralische Säure (f) mineral acid минеральная кислота (жр)	acide (m) minéral acido (m) minerale ácido (m) / acid (m) / mineral	17
9 Verminderung (f) der Filzfähigkeit des Wollhaares reduction of the felting property of the wool уменьшение (жр) способности шерсти сваливаться	diminution (f) du pouvoir feutrant des filaments de laine diminuzione (f) della proprietà di feltratura della fibra di lana disminución (f) del poder fieltrante de la fibra de lana / reducció (f) de la força enfeltrant de la llana	schwefelsaures Bad (n) sulphuric acid bath сѣрнокислотная ванна (жр)	bain (m) à l'acide sulfurique bagno (m) d'acido solforico baño (m) de ácido sulfúrico / banys (m) d'acid sulfúric	18
10 die Filzfähigkeit vermindern to reduce the felting property уменьшить способность шерсти сваливаться	diminuer le pouvoir feutrant diminuire la proprietà di feltratura disminuir el poder fieltrante / reduir la força enfeltrant	H ₂ SO ₄ Schwefelsäure (f) sulphuric acid сѣрная кислота (жр)	acide (m) sulfurique acido (m) solforico ácido (m) sulfúrico / acid (m) sulfúric, oli (m) de vidriol	19

1	$H_2SO_4 + aq$	verdünnte Schwefelsäure (f) diluted sulphuric acid разбавленная водою или вод- ная серная кислота (жр) acide (m) sulfurique dilué acido (m) solforico diluito ácido (m) sulfúrico diluido / acid (m) sulfúric diluit	Säurebad (n), Säure- flotte (f), Einsäue- rungsbad (n) acid or acidulated bath, acid liquid кислая или окисли- тельная ванна (жр)	bain (m) acide bagno (m) acido baño (m) ácido o aci- dulado / bany (m) àcid o acidulat	10
2	53° Bé	Kammersäure (f) chamber acid камерная кислота (жр) acide (m) des chambres acido (m) solforico delle camere ácido (m) sulfúrico de fabri- cación sin concentrar / àcid (m) sulfúric de fabri- cació sense concentrar	Stärke (f) des Säure- bades strength of the acid bath крѣпость (жр) кислой ванны	force (f) du bain acide forza (f) del bagno acido fuerza (f) del baño ácido / força (f) del bany àcid	11
3	60° Bé	Pfannensäure (f) evaporated acid, pan acid выпаренная кислота (жр) acide (m) sulfurique con- centré par évaporation acido (m) solforico evaporato ácido (m) sulfúrico concen- trado por evaporación / àcid (m) sulfúric concentrat per evaporació	das Säurebad auf sei- nen Gehalt unter- suchen to test the contents of the acid bath опредѣлять крѣпость кислой ванны	essayer la teneur du bain acide esaminare il tenore del bagno acido comprobar el conteni- do del baño ácido / comprovar el contin- gut del bany àcid	12
4	66° Bé	wasserfreie Säure (f) anhydrous acid, acid free from water, pure acid безводная или крѣпкая кислота (жр) acide (m) anhydre acido (m) scevro d'acqua o anidrico ácido (m) anhidro / àcid (m) anhidre	Beaumésche Senk- wage (f), [Beaumé- sches Aräometer (n)] Beaumé hydrometer ареометр (мр) Бомэ	aréomètre (m) ou den- simètre (m) de Beumé areometro (m) di Beumé aréómetro (m) / areó- metre (m) / de Beumé	13
5	HNO_3	wassergefreie Säure (f) anhydrous acid, acid free from water, pure acid безводная или крѣпкая кислота (жр) acide (m) anhydre acido (m) scevro d'acqua o anidrico ácido (m) anhidro / àcid (m) anhidre	starkes Bad (n) strong bath крѣпкая ванна (жр)	bain (m) fort bagno (m) forte baño (m) fuerte / bany (m) fort	14
6	Na_2SO_4	Salpetersäure (f) nitric acid азотная кислота (жр) acide (m) azotique ou nitrique acido (m) nitrico ácido (m) nítrico, agua (m) fuerte / àcid (m) nítric, aigua (m) fort	Mindergehalt (n) an Säure inferior amount of acid недостаточное содер- жание (ср) кислоты	teneur (f) inférieure en acide tenore (m) inferiore d'acido contenido (m) o pro- porción (f) inferior en ácido / quantitat (f) o proporció (f) infe- rior d'àcid	15
7	$Na_2SO_4 \cdot 10 H_2O$	schwefelsaures Natron (n), Natriumsulfat (n) sodium sulphate сернонатриевая соль (жр), сернокислый натрий (мр) sulfate (m) de soude solfato (m) di sodio sulfato (m) de sodio / sulfat (m) sódic	durch Fett verunrei- nigtes Säurebad (n) acid bath polluted by fat кислая ванна (жр), загрязненная жи- ром	bain (m) acide souillé de graisse bagno (m) acido carico di grasso baño (m) ácido car- gado de grasa / bany (m) àcid carregat de greix	16
8	doppelschwefelsaures Kali (n) bisulphate of potas- sium двусернокислое кали (ср)	Glaubersalz (n) Glauber's salt глауберова соль (жр) sel (m) de Glauber sale (m) di Glauber sal (f) de Glauber	Auskohlvorrichtung (f), [Karbonisiervorrichtung (f)] carbonising apparatus устройство (ср) для кар- бонизации appareil (m) de carboni- sage apparecchio (m) di car- bonizzazione aparato (m) carbonizador / aparell (m) carbonitzador		17
9	$Al_2(SO_4)_3$	schwefelsaure Tonerde (f), Aluminiumsulfat (n) aluminium sulphate сернокислый алюминий (мр) sulfate (m) d'aluminium solfato (m) di alluminio sulfato (m) de aluminio / sulfat (m) d'alumini	Säurebehälter (m) acid container сосуд (мр) для кислоты a réipient (m) à acide recipiente (m) d'acido depósito (m) de ácido / dipòsit (m) d'àcid	18	
			um Gelenke drehbare Seiten- wand (f), Verschlussblenden (m) hinged side боковая стѣнка (жр), вра- щающаяся на петлях; за- творный щит (мр) b côté (m) à charnière parete (f) laterale a cerniera puerta (f) a charnela / porta (f) a xarnera	19	

1	c	Lattenkorb (m) lattice skip, lath basket решетчатый ящик (мр) panier (m) à lattes en bois gabbia (f) in legno jaula (f) o cesta (f) de listones / gàbia (f) o cistella (f) de listons	den Bottich beschicken to load the vat загружать чан	charger la cuve caricare il recipiente cargar o llenar la cuba 11 / <i>carregar o omplir el cubell</i>
2	d	aufgehängter Lattenkorb suspended lattice skip подвешенный решетчатый ящик (мр) panier (m) à lattes suspendu gabbia (f) sospesa jaula (f) suspesa / gàbia (f) suspesa	Säure (f) zusetzen to add acid прибавлять или под- мешивать кислоту mit Schwefelsäure an- gesäuertes Wasser (n) water acidulated with sulphuric acid вода (жр), скисленная сърною кислотою	ajouter de l'acide aggiungere acido 12 agregar o añadir ácido / <i>afegir àcid</i> eau (f) acidulée à l'acide sulfurique acqua (f) acidulata di acido solforico 13 agua (f) acidulada con ácido sulfúrico / <i>ai- gua (f) acidulada amb àcid sulfàric</i>
3		Hebevorrichtung (f) lifting tackle подъемное приспособ- ление (ср)	das Bad ergänzen to regenerate the bath дополнить ванну	régénérer le bain rigenerare il bagno regenerar el baño / 14 <i>regenerar el bany</i>
4		säurefeste Masse (f) für den Säurebehälter acidproof material for the acid container кислотоупорное веще- ство (ср) сосуда для кислоты	Säure (f) nachfüllen to add new acid to the bath подливать кислоту	rajouter de l'acide aggiungere dell'altro acido 15 añadir de nuevo ácido al baño / <i>afegir de nou àcid al bany</i>
5		hölzerne Kufe (f), Holzbottich (m) wooden vat деревянная бадья (жр), деревянный чан (мр)	die Wolle im Bade be- wegen to move the wool about in the bath двигать или перемъ- щать шерсть в ваннѣ	remuer la laine dans le bain rimuovere la lana nel bagno 16 remover la lana en el baño / <i>remoure la llana en el bany</i>
6		mit Blei ausgeschlage- ner Holzbottich (m) lead-lined wooden vat деревянный чан (мр), обитый внутри ли- стовым свинцом	gesäuerte Wolle (f) acidulated wool окисленная шерсть (жр)	laine (f) acidulée lana (f) acidulata 17 lana (f) / <i>llana (f) / acidulada</i>
7		Zementbottich (m) cement vat цементный чан (мр)	die Wolle von der über- schüssigen Säure be- freien to free the wool from the superfluous acid освобождать шерсть от избыточной кис- лоты	débarrasser la laine de l'excès d'acide liberare la lana dal- l'eccesso d'acido 18 quitar el exceso de ácido de la lana / <i>treure l'excés d'àcid de la llana</i>
8		Einweichbottich (m) aus Schieferplatten soaking vat of slate slabs мочильный чан (мр) из аспидных плит	die überflüssige Säure abtropfen lassen to drain off the super- fluous acid дать стечь избытку кислоты	égoutter l'excès (m) d'acide far gocciolare l'eccesso d'acido 19 escurrir el exceso de ácido / <i>escórrer l'ex- cés d'àcid</i>
9		Glasbottich (m) glass vat стеклянный чан (мр)	die überschüssige Säure ausschleudern to throw off the super- fluous acid by a hydroextractor отцентрофужить из- быток кислоты	essorer l'excès d'acide rimuovere l'eccesso d'acido coll'idro- estrattore eliminar el exceso de ácido en un hidro- extractor / <i>treure l'excés d'àcid en un hidroextractor</i>
10		Sandsteinbottich (m) sand stone vat чан (мр) из песчаника	innen verbleite Schlei- der (f) [oder Zentri- fuge (f)] lead-lined hydro- extractor внутри или изнутри освинцованная центрофуга (жр)	essoreuse (f) à panier à garniture en plomb à l'intérieur idroestrattore (m) pi- ombato all'interno 21 hidro-extractor (m) re- vestido con plomo / <i>forrat amb plom / interiormente</i>
			säurebeständige Legie- rung (f) acidproof alloy кислотостойкий или кислотоупорный сплав (мр)	alliage (m) résistant aux acides lega (m) resistente agli acidi 22 aleación (f) resistente a los ácidos / <i>aleació (f) resistant als àcids</i>

1	Beschickung (f) der Schleuder mit Wolle feeding or filling the hydro-extractor with wool заправка (жр) центрофуги шерстью	alimentation (f) de l'essoreuse avec de la laine carica (f) dell'idro-estrattore con lana carga (f) del hidro-extractor con lana / <i>càrrega (f) del hidro-extractor amb llana</i>	δ) Neutrales Verfahren (n) Neutral Process Нейтральный процесс (мр)	Procédé (m) neutre Procedimento (m) neutro Procedimiento (m) neutro / <i>Procediment (m) neutre</i>	11
2	Entleerung (f) der Schleuder emptying the hydro-extractor опоражнивание (ср) центрофуги	vidange (f) de l'essoreuse scarico (m) dell'idro-estrattore descarga (f) o vaciado (m) / <i>descàrrega (f) o buidada (f) / del hidro-extractor</i>	Auskohlen (n) mit Salzlösungen carbonisation with salt solutions карбонизация (жр) растворами солей	carbonisage (m) par solutions salines carbonizzazione (f) con soluzioni di sale carbonización (f) con soluciones de sal / <i>carbonització (f) amb solucions de sal</i>	12
3	 umlaufender Korb (m) revolving cage вращающаяся корзина (жр) или коробка (жр) panier (m) tournant cesto (m) girante cesto (m) giratorio / <i>cistell (m) giratori</i>		neutrale Lösung (f) neutral solution нейтральный раствор (мр)	solution (f) neutre soluzione (f) neutra solución (f) / <i>solució (f) / neutra</i>	13
4	γ) Auskohlen (n) auf trockenem Wege Carbonisation by the Dry Process Карбонизация (жр) сухим способом	Carbonisage (m) au sec Carbonizzazione (f) in via secca Carbonización (f) en seco / <i>Carbonització (f) en sec</i>	mit Salzlösung behandelte Wolle (f) wool treated with salt solution шерсть (жр), обработанная раствором соли	laine (f) traitée par une solution saline lana (f) trattata con una soluzione di sale lana (f) tratada con solución de sal / <i>llana (f) tractada amb solució de sal</i>	14
5	H Cl Salzsäure (f), Chlorwasserstoffsäure (f) hydrochloric acid, muriatic acid соляная кислота (жр) acide (m) chlorhydrique ou muriatique ácido (m) clorídrico o muriático ácido (m) clorhídrico o muriático / <i>ácid (m) clorhídric, saifumant (f)</i>		Chlorverbindung (f) chlorine compound соединение (ср) хлора или с хлором	composé (m) du chlore composto (m) del cloro compuesto (m) del cloro / <i>compost (m) del clor</i>	15
6	salzsaures Bad (n) hydrochloric acid bath ванна (жр) соляной кислоты	bain (m) d'acide chlorhydrique bagno (m) d'acido clorídrico baño (m) de ácido clorhídrico / <i>banu (m) d'acid clorhídric</i>	Al ₂ Cl ₆ Chloraluminium (n), Aluminiumchlorid (n), salzsaure Tonerde (f) chloride of aluminium, aluminium chloride хлористый алюминий (мр) chlorure (m) d'aluminium cloruro (m) di alluminio cloruro (m) de aluminio / <i>clorur (m) d'alumini</i>		16
7	wässrige Salzsäurelösung (f) aqueous hydrochloric acid solution водная соляная кислота (жр), водный раствор (мр) соляной кислоты	solution (f) aqueuse d'acide chlorhydrique soluzione (f) acquosa di acido clorídrico solución (f) acuosa de ácido clorhídrico / <i>solució (f) acuosa o feble d'acid clorhídric</i>	Mg Cl ₂ Chlormagnesium (n), Magnesiumchlorid (n) magnesium chloride хлористый магний (мр) chlorure (m) de magnésium cloruro (m) di magnesio cloruro (m) de magnesio / <i>clorur (m) magnésic</i>		17
8	Säuredampf (m) acid vapour пары (мр) кислоты, кислотные пары	vapeur (f) d'acide vapore (m) d'acido vapor (m) ácido / <i>vapor (m) acid</i>	Eindampfen (n) der Lösung concentration of the solution by vaporisation выпаривание (ср) раствора	concentration (f) de la solution par vaporisation concentrazione (f) della soluzione per vaporizzazione concentración (f) de la solución por vaporización / <i>concentració (f) de la solució per vaporització</i>	18
9	salzsaurer Dampf (m) hydrochloric acid vapour пары (мр) соляной кислоты	vapeur (f) d'acide chlorhydrique vapore (m) d'acido clorídrico vapor (m) de ácido clorhídrico / <i>vapor (m) d'acid clorhídric</i>	Zersetzung (f) der Chlorverbindung decomposition of the chlorine compound разложение (ср) хлористого соединения	décomposition (f) du composé du chlore decomposizione (f) del composto di cloro descomposició (f) del compuesto de cloro / <i>descomposició (f) del compost de clor</i>	19
10	gasförmige Säure (f) gaseous acid газообразная или сульфурная кислота (жр)	acide (m) gazeux ácido (m) gasoso ácido (m) gaseoso / <i>acid (m) gasós</i>	Salzrückstand (m) salt residue остаток (мр) [нерастворенной] соли	résidu (m) de sel residuo (m) di sale residuo (m) de sal / <i>residu (m) de sal</i>	20
			die Wolle ausschleudern to centrifuge the wool отцентрофужить шерсть	essorer ou centrifuger la laine centrifugare la lana centrifugar la lana / <i>la llana</i>	21

e) Auskohlungsanlagen
(f pl), Карбонизационные
устройства (ср) или
установки (жр)

1 Carbonising Plants

Карбонизационные
устройства (ср) или
установки (жр)

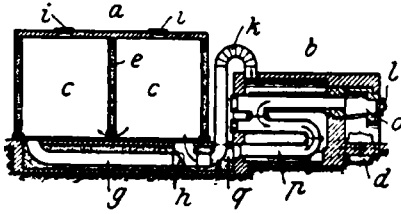

Auskohlungsanlage (f) mit unmittelbarer Beheizung
carbonising plant with direct heating

карбонизационное устройство (ср) с прямым нагреванием от собственной топки

installation (f) de carbonisation à chauffage direct

impianto (m) di carbonizzazione a riscaldamento diretto

instalación (f) de carbonización con calefacción directa / instal·lació (f) de carbonització amb calefacció directa

Auskohlungsraum (m), [Karbonisationsofen (m)]
carbonising stove

карбонизационная печь (жр)
four (m) de carbonisation
forno (m) di carbonizzazione
estufa (f) de carbonizació / de carbonització

Luftherhitzer (m), [Kalorifer (m)]

calorifere
воздухонагреватель (мр),
калорифер (мр)
calorifere (m)
calorifero (m)
calorifero (m) / calorifer (m),
escalfador (m)

Karbonisiertemperatur (f)
carbonising temperature
температура (жр) карбонизации

température (f) de carbonisation
temperatura (f) di carbonizzazione
temperatura (f) de carbonizació / de carbonització

Auskohlungskammer (f), [Karbonisierkammer (f)]
carbonising chamber
карбонизационная камера (жр)

chambre (f) de carbonisation
camera (f) di carbonizzazione
cámara (f) de carbonizar / cambra (f) de carbonitzar

Lüfter (m), [Ventilator (m)]
fan

вентилятор (мр)
ventilateur (m)
ventilatore (m)
ventilador (m)

Installations (fpl) de
carbonisation

Impianti (mpl) di carbonizzazione

Instalaciones (fpl) de carbonización / Instal·lacions (fpl) de carbonització

Trennungswand (f)
dividing partition
перегородка (жр)

cloison (f) 8
parete (f) intermedia
tabique (m) intermedio /
embà (m) intermedi

gemauerter Kanal (m)
brickwork duct

каменный канал (мр)
canal (m) maçonné 9
canale (m) di muratura
canal (m) de mamposteria /
canal (m) d'obra

Klappenventil (n)
flap valve

створный или шарнирный
клапан (мр)

[soupape (f) à] clapet (m) 10
valvola (f) a cerniera
válvula (f) de charnela / registre (m) d'aire

Luftabzugsklappe (f)
air outlet valve

клапан (мр) для выходящего
воздуха

valve (f) de sortie de l'air 11
valvola (f) per l'uscita dell'aria
válvula (f) de salida del aire /
válvula (f) o registre (m) de
sortida de l'aire

Luftrohr (n)
air pipe

воздушная труба (жр)
tuyau (m) d'air 12
tubo (m) d'aria
tubo (m) de aire / tub (m) o
conduite (m) d'aire

Vorsatzplatte (f)
door plate

топочная дверца (жр)
porte (f) du foyer 13
porta (f) del focolare
puerta (f) del hogar / porta (f)
de la fogaina

Feuerung (f)
fire box

топка (жр)
foyer (m) 14
focolare (m)
hogar (m) / fogaina (f)

Rippen[heiz]rohr (n)
ribbed pipe

ребристая труба (жр)
radiateur (m) 15
radiatore (m)
[tubo (m)] radiador (m)

Sammelkanal (m) der Rauchgase
smoke flue

сборный канал (мр) для топочных газов 16
carneau (m)
camino (m) per il fumo
conducto (m) de humos, humero (m) / fumental (m)

handtrockenes Material (n)

hand-dry material

сухой на ощупь материал (мр)

matière (f) sèche à la main

materiale (m) secco al tatto

material (m) seco al tacto / material (m) sec al tacte 17

Dauer (f) der Auskohlung
duration of the carbonising process
1 продолжительность (жр) карбонизации

durée (f) de la carbonisation
durata (f) della carbonizzazione
duración (f) de la carbonización / durada (f) del procés de carbonització

die Klette wird schwarz
2 the burr becomes black
репей (мр) чернѣет

le chardon devient noir
la lappola diventa nera
el cadillo se vuelve negro / el llapissó se torna negre

die Klette verkohlt
the burr carbonises
3 репей (мр) обугливается

le chardon se carbonise
la lappola si carbonizza
el cadillo se carboniza / el llapissó se carbonitza

schwarze Klette (f)
4 black burr
черный репей (мр)

chardon (m) noir
lappola (f) nera
cadillo (m) negro / llapissó (m) negre

verkohlte Klette (f)
5 carbonised burr
обуглившийся репей (мр)

chardon (m) carbonisé
lappola (f) carbonizzata
cadillo (m) carbonizado / llapissó (m) carbonitzat

Auskohlungssofen (m)
mit Wagen
carbonising stove with carriage
карбонизационная печь (жр) с вагонетками или телѣжками

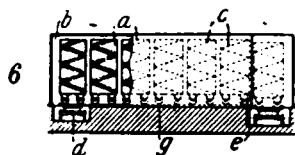

6 four (m) de carbonisation à chariot
forno (m) di carbonizzazione con carrello
horno (m) de carbonización con vagoneta / forn (m) de carbonització amb vagoneta

kastenförmige Kammer (f)
7 boxlike chamber
ящикообразная камера (жр)
chambre (f) en forme de boîte
camera (f) a guisa di cassa
cámara (f) en forma de caixa / cambra (f) en forma de caixa

Hürdenwagen (m pl)
8 hurdle carriage
рѣшетчатая телѣжка (жр)
chariot (m) à claies
carrello (m) a graticci
vagoneta (f) con estantes de rejilla / vagoneta (f) amb prestatges d'engraellat

Kasten (m) aus Eisenblech
9 sheet iron casing
ножух (мр) из листового желѣза
enveloppe (f) en tôle
involucro (m) di lamiera di ferro
caja (f) de charpa de hierro / caixa (f) de llauna

Hürde (f)
10 hurdle
клетка (жр), полка (жр)
claire (f)
graticcio (m)
enrejado (m) / engraelat (m), enretxat (m)

Förderwagen (m) für den Hürdenwagen
supporting runner for the hurdle carriage
11 платформа (жр) для подачи вагонеток

d support (m) courant pour le chariot à claies
sopperto (m) mobile per il carrello a graticci
carro (m) porta-vagonetas

e bewegliches Schienenstück (n)
movable rail piece
подвижная часть (жр) рельса
morceau (m) de rail mobile
pezzo (m) di rotaia mobile
trozo (m) de rail móvil / troc (m) de rail móvil

[Hürdenwagen-] Schiene (f)
12 rail [for hurdle carriage]
рельс (мр) для вагонеток
rail (m) [pour le chariot à claies]
rotaia (f) [per il carrello a graticci]

g rail (m) o carril (m) [para las vagonetas de estantes de rejilla] / rail (m) [per les vagonetes de prestatges d'engraellat]

Auskohlungssofen (m)
mit Schubladen
13 carbonising stove with drawers
карбонизационная печь (жр) с выдвигаемыми ящиками

four (m) de carbonisation à tiroirs
forno (m) di carbonizzazione con cassetti
estufa (f) de carbonizar de cajones / estufa (f) de carbonitzar de calaixos

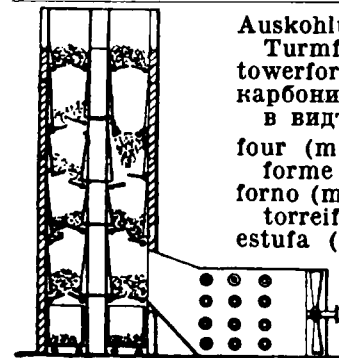

Auskohlungssofen (m) in Turmform
towerformed carbonising stove
карбонизационная печь (жр) в видѣ башни
15 four (m) de carbonisage en forme de tour
forno (m) di carbonizzazione torreforme
estufa (f) de carbonización / de carbonització / en forma de torre

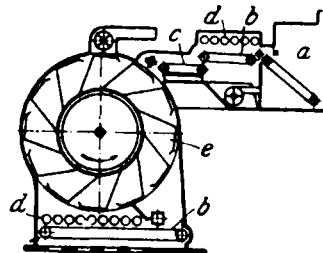

Auskohlungssofen (m) für ununterbrochenen Betrieb
16 carbonising stove with continuous feed and delivery
карбонизационная печь (жр) непрерывнаго дѣйствія или с безконечными питательными рѣшетками
four (m) de carbonisage à alimentation et livraison continues
forno (m) di carbonizzazione con alimentazione e consegna continua
estufa (f) de carbonizar [con entrega y salida] continua / estufa (f) de carbonitzar [amb alimentació i sortida] continua

1 a Einwurfkasten (m)
feed hopper
загрузочный ящик (жр)
botte (f) d'alimentation
tramoggia (f) di alimentazione
tolva (f) de alimentaci6n /
tremuja (f) alimentaria

2 b endloses F6rdertuch (n)
endless lattice
бесконечное питательное по-
лотно (ср)
tablier (m) sans fin
tela (f) senza fine
tablero (m) sin fin / telera (f)
sens fi

3 c Einf6hrtuch (n), Speisetuch
(n)
feed lattice, feeding apron
подводящее полотно (ср)
tablier (m) alimentaire
tavola (f) di alimentazione
tablero (m) de alimentaci6n /
telera (f) alimentaria

4 d Heizrohr (n)
heating pipe
нагрывательная труба (жр)
tuyau (m) de chauffage
tubo (m) di riscaldamento
tubo (m) de calefacci6n / tub
(m) de calefacci6

5 e einseitig belasteter Trommel-
korb (m)
cylinder cage charged on one
side
односторонне нагруженная
барабанная коробка (жр)
cage (f) cylindrique charg6e
d'un c6t6
gabbia (f) cilindrica caricata
da una parte
tambor (m) cargado por un
lado / b6ta (f) carregada per
un costat

6 Auskohlen (n) mit be-
wegter HeiBluft
carbonisation with cir-
culating hot air
карбонизация (жр)
посредством движу-
щегося горячего
воздуха
carbonisage (m) a cir-
culation d'air chaud
carbonizzazione (f) me-
diante aria calda cir-
colante
carbonizaci6n (f) con
circulaci6n de aire
caliente / carbonit-
zaci6 (f) amb circu-
laci6 d'aire calent

7 Dampfheizung (f)
steam heating
паровое отопление
(ср)
chauffage (m) a vapeur
riscaldamento (m) a
vapore
calefacci6n por vapor
/ calefacci6 (f) per
vapor

8 Feuergesahr (f)
danger of fire
огнеопасность (жр)
danger (m) d'incendie
pericolo (m) del fuoco
peligro (m) de incendio
/ perill (m) de foc

9 ausgekohlte [oder kar-
bonisierte] Wolle (f)
carbonised wool
карбонизированная
шерсть (жр)
laine (f) carbonis6e
lana (f) carbonizzata
lana (f) carbonizada /
llana (f) carbonitzada

5) Ausscheiden (n) der
zerst6rten Kletten
aus der Wolle

Removal of the Des-
troyed Burrs from
the Wool

Удаление (ср) разру-
шенного репья из
шерсти

Zerreiben (n) der aus-
gekohlten Kletten
zu Staub
pulverising the carbo-
nised burrs
измельчение (ср) или
растигание (ср) ре-
пья в пыль

zerriebene Pflanzen-
stoffe (mpl)
pulverised vegetable
matter
измельченные расти-
тельные вещества
(ср)

Elimination (f) des
chardons d6truits de
la laine

Eliminazione (f) delle
lappole distrutte
dalla lana

Extracci6n (f) del ca-
dillo destruido de la
lana / Extracci6 (f)
del llapiss6 destruit
de la llana

pulv6risation (f) des
chardons carbonis6s
polverizzamento (m)
delle lappole carbo-
nizzate
pulverizaci6n (f) del
cadillo carbonizado
/ polvoritzaci6 (f) del
llapiss6 carbonizat

matieres (fpl) v6g6ta-
les pulv6ris6es
materia (f) vegetale
polverizzata
materias (fpl) vegeta-
les pulverizadas /
mat6ries (fpl) vegetals
polvoritzades

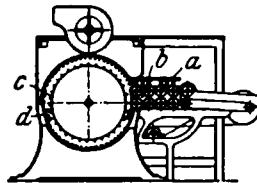

Zerreibwolf (m)
pulverising or crushing
machine
раздробительный
волчек (жр)

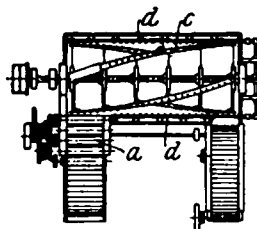

loup (m) broyeur
lupo (m) pulverizzatore
abridor (m) pulveriza-
dor, abridora (f) mo-
ledora / obridora (f)
polvoritzadora o crui-
xidora

a HartguBriffelwalze (f)
chilled fluted roller
рифленый валик (жр) из
твердого чугуна
cylindre (m) cannel6 fondu en
coquille
cilindro (m) scanalato di ghisa
dura
cilindro (m) acanalado de
fundici6n endurecida / corr6
(m) ratllat de fundici6 en-
durida

b Zwischenraum (m)
space
промежуточное простран-
ство (ср)
espace (m)
spazio (m)
ecartamiento (m) / ecarta-
ment (m)

1	<p>Differentialgeschwindigkeit (f) der Walzen differential speed of rollers дифференциальная скорость (жр) вращения валиков vitesse (f) différentielle des cylindres velocità (f) differenziale dei cilindri velocidad (f) diferencial de los cilindros / <i>velocitat</i> (f) <i>diferencial dels cilindres</i></p>	<p>Soda (f), kohlen-saures Natron (n), Natriumkarbonat (n) soda, carbonate of sodium сода (жр), углекислый натр (мр)</p>	Na_2CO_3	<p>soude (f), carbonate (m) neutre de sodium soda (f), carbonato (m) di soda sosa (f), carbonato (m) de sodio / <i>sosa</i> (f), <i>carbonat</i> (m) <i>sòdic</i></p>	10
2	c	<p>Trommel (f) mit spiralförmig angeordneten Flügeln cylinder with spirally arranged blades барабан (мр) с расположенными по спирали крыльями volant (m) à réglettes disposées en spirale cilindro (m) ad alette disposta in spirale tambor (m) con reglas dispuestas en espiral / <i>bóta</i> (f) <i>amb regles disposades en espiral</i></p>	<p>chemisch reine wasserfreie Soda (f) chemically pure anhydrous soda химически-чистая безводная сода (жр) soude (f) anhydre chimiquement pure soda (f) anidra chimicamente pura sosa (f) anhidra quimicamente pura / <i>sosa</i> (f) <i>anhidra quimicamente pura</i></p>	11	
3	d	<p>verstellbarer Rechen (m) adjustable cross bar переставная обрѣшетка (жр) barreaux (mpl) ajustables barra (f) regulabile barrote (m) de rejilla ajustable / <i>barreta</i> (f) <i>d'engraelat ajustable</i></p>	<p>gebrannte [oder kalzinierte] Soda (f) calcined soda кальцинированная сода (жр) soude (f) calcinée soda (f) calcinata sosa (f) calcinada</p>	12	
4	<p>7) <u>Entsäuern (n) [oder Neutralisieren (n)] der Wolle</u> <u>Neutralising the Acid in the Wool</u> <u>Обезкисление (ср) или нейтрализация (жр) шерсти</u></p>	<p>Neutralisation (f) des acides dans la laine Neutralizzazione (f) degli acidi nella lana Neutralización (f) de los ácidos en la lana / <i>Neutralització</i> (f) <i>dels àcids en la llana</i></p>	<p>Ammoniaksoda (f), Solvaysoda (f), ammonia soda аммиачная сода (жр) soude (f) ammoniacale soda (f) ammoniacale, soda (f) Solvay sosa (f) amoniacal</p>	13	
5	<p>sauer wirken [oder reagieren] to show an acid action, to react as acid реагировать на кислоту</p>	<p>avoir une réaction acide avere una reazione acida dar reacció (f) àcida / <i>donar reacció</i> (f) <i>àcida</i></p>	<p>Leblancsoda (f), Sulfatsoda (f) Leblanc soda сода (жр) Леблана, сульфатная сода soude (f) Leblanc, soude sulfatée soda (f) Leblanc sosa (f) sulfatada o de Leblanc</p>	14	
6	<p>roter Lackmusfarbstoff (m) red litmus красное вещество (ср) лакмуса</p>	<p>tourne-sol (m) rouge tornasole (m) rosso tornasol (m) rojo / <i>tornassol</i> (m) <i>vermell</i></p>	<p>Glaubersalz (n) Glauber's salt глауберова соль (жр) sel (m) de Glauber sale (m) di Glauber sal (f) de Glauber</p>	15	
7	<p>blauer Lackmusfarbstoff (m) blue litmus синее вещество (ср) лакмуса</p>	<p>tourne-sol (m) bleu tornasole (m) azzurro tornasol (m) azul / <i>tornassol</i> (m) <i>blau</i></p>	<p>Auswaschen (n) des schwefelsauren Natrions washing out the sulphate of soda отмывание (ср) сернокислого натра enlèvement (m) par le lavage du sulfate de soude eliminazione (f) del solfato di sodio per lavaggio eliminación (f) del sulfato de sosa por el lavado / <i>eliminació</i> (f) <i>del sulfat de sosa per rentat</i></p>	16	
8	<p>Lackmuspapier (n) litmus paper лакмусовая бумага (жр)</p>	<p>papier (m) de tourne-sol carta (f) di laccamuffa o di tornasole papel (m) de tornasol / <i>paper</i> (m) <i>de tornasol</i></p>	<p>Sodamenge (f) amount of soda количество (ср) соды quantité (f) de soude quantità (f) di soda cantidad (f) / <i>quantitat</i> (f) / de sosa</p>	17	
9	<p>Alkalilösung (f) alkaline solution щелочной раствор (мр)</p>	<p>solution (f) alcaline soluzione (f) alcalina solución (f) / <i>solució</i> (f) / alcalina</p>	<p>lauwarme Sodalösung (f) lukewarm or tepid soda solution тепловатый или слабо подогрѣтый раствор (мр) соды solution (f) de soude tiède soluzione (f) di soda tiepida solución (f) de sosa tibia / <i>solució</i> (f) <i>de sosa tèbia</i></p>	18	
			<p>alkalisches Sodabad (n) alkaline soda bath щелочная содовая ванна (жр) bain (m) de soude alcalin bagno (m) di soda alcalina baño (m) de sosa alcalino / <i>banu</i> (m) <i>de sosa alcalí</i></p>	19	
			<p>Waschen (n) mit Walk-erde washing with fuller's earth промывание (ср) посредством валяльной глины lavage (m) à la terre à foulon lavaggio (m) con terra da follone lavado (m) con tierra de batán / <i>rentat</i> (m) <i>amb terra de bataner</i></p>	20	

Entsäuern (n) auf Waschmaschinen removal of acid by washing machines	enlèvement (m) des acides par des la- veuses mécaniques eliminazione (f) del- l'acido con macchine di lavaggio extracción (f) del ácido por medio de lava- doras mecánicas / extracció (f) del acid per mitjà de renta- dors mecàniques	trocken woflen to willow dry обработать на волч- кѣ в сухом видѣ	battre à sec battere a secco abrir o pasar por el batuar en seco / obrir o passar per el batuar en sec	11
1 обезкисление (ср) в мойкѣ или в мытье- вой машинѣ	Säurerückstand (m) acid residue остаток (мр) кислоты	zusammengeballte Wolle (f) wool in lumps комовая шерсть (жр)	laine (f) en plocs lana (f) in bioccoli lana (f) en mechones / llana (f) en floques	12
3 Alkalirückstand (m) alkaline residue остаток (мр) щелока	résidu (m) acide residuo (m) acido residuo (m) de ácido / residu (m) d'acid	Zupfen (n) oder Zausen (n) oder Plüsen (n) oder Pflücken (n) od. Verlesen (n) der Wolle pulling or picking or plucking the wool щипка (жр) или рас- щипывание (ср) или растаскивание (ср) шерсти	épluchage (m) de la laine pulitura (f) a mano della lana limpieza (f) o batido (m) a mano de la lana / neteja (f) o batiment (m) a mà de la llana	13
4 Entsäuern (n) der Wolle mit Schlamm- kreide removal of the acid in the wool by whitening	enlèvement (m) des acides de la laine par le blanc de Meudon eliminazione (f) del- l'acido nella lana con bianco di Spagna extracción (f) del ácido de la lana mediante blanco de España / extracció (f) del acid de la llana mitjan- çant el blanc d'Es- panya	die Wolle auflockern to loosen the wool разрыхлять шерсть	ouvrir la laine sciogliere la lana desagregar o abrir la lana / desagregar o obrir la llana	14
5 Unschlittseife (f), Talgseife (f) tallow soap сальное мыло (ср)	savon (m) de suif sapone (m) di sego jabón (m) de sebo / sabó (m) de seu	die Wollflocken (fpl) aufzupfen oder zer- teilen to pick the wool flocks расщипывать или раз- дроблять ключья шерсти	ouvrir les flocons de laine sciogliere i fiocchi di lana abrir los mechones de lana / obrir les flo- ques de llana	15
6 Niederschlag (m) von schwefelsaurem Kalk, Gipsniederschlag (m) precipitate of sulphate of lime or of gypsum сѣрноокислый осадок (мр) извести, оса- док гипса	précipité (m) de sulfate de chaux ou de gypse precipitato (m) di sol- fato di calce o di gesso precipitado (m) de sul- fato de cal o de yeso / precipitat (m) de sulfat de calç o de guix	das Wollhaar zerreißen to tear the wool fibre разъединять или рас- таскивать волокно шерсти	déchirer la fibre de laine rompere o strappare la fibra di lana romper la fibra de lana / trençar la fibra de llana	16
7 h) Auflösen und Mi- schen (n) der Wolle Opening and Mixing of the Wool	Ouvraison (f) et mé- lange (m) de la laine Scioglimento (m) e miscela (f) della lana Abertura (f) y mezcla (f) de la lana / Obertura (f) i barreja (f) de la llana	Mischen (n) verschie- dener Wollsorten blending or mixing va- rious sorts of wool смѣшивание (ср) раз- ных сортов шерсти	mélange (m) de di- verses sortes de laine miscela (f) di qualità diverse di lana mezcla (f) de varias calidades o suertes de lana / barreja (f) o mescla (f) de varies qualitats de llana	17
8 Vorbereitung (f) der Wolle für das Krem- peln preparation of wool for carding приготовление (ср) шерсти для кардо- чесанія	préparation (f) de la laine pour le cardage preparazione (f) della lana pel cardaggio preparación (f) de la lana para cardado / preparació (f) de la llana per al cardat	Wollmischung (f) wool blend мѣшка (жр) или смѣсь (жр) шерсти	mélange (m) de laine mischia (f) di lana mezcla (f) de lana / barreja (f) de llana	18
9 gewollte Wolle (f) willowed wool шерсть (жр), пропу- щенная через волч- чек	laine (f) battue lana (f) battuta lana (f) pasada por el batuar / llana (f) passada per el batuar	innige Durchmischung (f) thorough blending основательное пере- мѣшивание (ср)	mélange (m) intime miscela (f) intima mezcla (f) / barreja (f) / perfecta o completa	19
10 woflen to willow обработать на волч- кѣ	battre battere abrir, pasar por el ba- tuar / obrir, passar per el batuar	Farben (fpl) mischen, [mellieren] to blend by colour смѣшивать шерсть разных окрасок	mélanger par couleurs mischiare lane divers- amente colorate mezclar por colores / barrejar o mesclar per colors	20
9 Herstellen (n) von Farbenmischungen preparation of colour blends приготовление (ср) цвѣтных мѣшек	laine (f) battue lana (f) battuta lana (f) pasada por el batuar / llana (f) passada per el batuar	Farbenmischung (f), [Melange (f)] colour blending, colour mixture смѣшивание (ср) шер- сти разных окра- сок, меланж (мр)	mélange (m) de cou- leurs miscela (f) di lane di- versamente colorate, miscela di colori mezcla (f) de colores / mescla (f) de colors	21
10 woflen to willow обработать на волч- кѣ	battre battere abrir, pasar por el ba- tuar / obrir, passar per el batuar	Herstellen (n) von Farbenmischungen preparation of colour blends приготовление (ср) цвѣтных мѣшек	préparation (f) de mé- langes de couleurs preparazione (f) di miscela di colori preparación (f) de mez- clas de color / pre- paració (f) de mes- cles de color	22

noppenfreie Farbmischung (f)	mélange (m) de couleurs exempte de boutons
1 colour blend free from neps цветная смесь (жр) или мѣшка (жр) без шишек	miscela (f) di colori libera di bottoni combinación (f) de color libre de motas / combinació (f) de color sense notes
gleichmäßiges Farben-gemisch (n)	mélange (m) uniforme de couleurs
2 uniform colour blend однородная или равномерная смесь (жр) цветных шерстей	miscela (f) di colori uniforme mezcla (f) / mescla (f) / uniforme de color
Mellerwolle (f)	laine (f) de mélange
3 blending wool шерсть (жр) для подцветки	lana (f) di mischia lana (f) de mezcla / llana (f) de mescla
Grundton (m), Grundfarbe (f)	nuance (f) de fond
4 ground tint основной цвет (мр)	colore (m) madre o di base color (m) base o matriz / color (m) base o matriu
Stichfarbe (f), Bildfarbe (f)	couleur (f) pour nuancer
5 shade tint цвет (мр) для оттенка, оттеняющий цвет	colore (m) per nuanzare tono (m) o color (m) para combinar / to (m) o color (m) per a combinar
Wollbett (n)	pile (f) de laine
6 built-up stack of wool мѣшка (жр) разноцветных слоев шерсти	mucchio (m) di lana montón (m) o pila (f) de mezcla / pila (f) de mescla
aufgebettete Wolle (f)	laine (f) empilée
7 stacked wool шерсть (жр), сложенная для мѣшки слоями	lana (f) ammucchiata lana (f) / llana (f) / apilada
das Wollbett abschlagen oder abstechen	couper les piles de laine verticalement
8 to rake the wool stack down vertically откалывать или брать вертикальными стѣнками мѣшку	tagliare i mucchi di lana verticalmente cortar la lana de la pila por capas verticales / tallar la llana de la pila per capes verticals
Entmischen (n)	chute (f) du mélange, séparation (f) du mélange par l'action du loup
falling-out of the blend	separazione (f) della miscela per l'azione del lupo
разстройство (ср) мѣшки	desaparición (f) de la mezcla en el batuar por diferencias de densidad en las calidades mezcladas / desfeta (f) de la barreja en el batuar per diferencies de densitat en les qualitats barrejades
9	
Wolf (m), Schlagwolf (m), Klopfwolf (m)	lupo (m) battitore
10 willow, willew волчек (мр) loup (m), loup (m) batteur	batuar (m), willow (m), lobo (m), abridor (m) / llop (m), obridora (f), batuar (m), vilof (m)

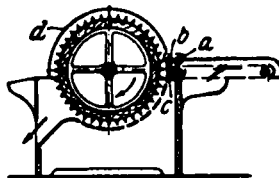

Reißwolf (m)
teaser, teazer
щипальный барабан (мр)
loup (m) ouvreur, loup 11
déméleur
lupo (m) sfibratore
diablo (m) / diable (m)

	Schutzwalze (f), Eindruckwalze (f)	
	protecting roller	
	предохранительный или подающий валик (мр)	
a	cylindre (m) entasseur 12 cilindro (m) di protezione cilindro (m) protector, cilindro de entrega a la alimentación / corró (m) protector, corró d'entrega als alimentaris	
	beweglich gelagerte obere Speisewalze (f)	
	movable top feed roller	
	верхний питательный валик (мр), вращающийся в подвижных подшипниках	
b	cylindre (m) alimentaire supérieure mobile 13 cilindro (m) superiore d'alimentazione spostabile cilindro (m) de alimentación superior móvil / corró (m) d'alimentació superior móvil	
	festgelagerte untere Speisewalze (f)	
	fixed bottom feed roller	
	нижний питательный валик (мр), вращающийся в неподвижных подшипниках	
c	cylindre (m) alimentaire inférieure fixe 14 cilindro (m) inferiore d'alimentazione fisso cilindro (m) de alimentación inferior con cojinetes fijos / corró (m) alimentari inferior amb daus fixos	
	Schutzdeckel (m)	
	cover	
	предохранительная крышка (жр), предохранительный кожух (мр) или колпак (мр)	15
d	couvercle (m) involuppo (m) tapa (f) / coberta (f)	
	Klemmstelle (f) der Speisewalzen	ligne (f) de pinçage des cylindres alimentaires
	nip of the feed rollers	linea (f) d'afferramento tra i cilindri di alimentazione
	мѣсто (ср) защемления (шерсти) питательными валиками	linea (f) de retención de los cilindros alimentadores / línea (f) de retenció dels corròns alimentaris 16
	festgeklemmte Wolle (f)	laine (f) pincée
	firmly held wool	lana (f) afferrata
	крепко защемленная шерсть (жр)	lana (f) retenida / llana (f) retinguda 17
	Zahnteilung (f) der Trommel	écartement (m) des dents du tambour
	pitch of cylinder spikes	scartamento (m) delle punte sul tamburo
	плотность (жр) расpredѣления игл или зубьев барабана	distancia (f) entre los clavos del tambor / ecartament (m) dels claus de la bóta 18

ausgewuchtete [oder ausbalanzierte] Trommel (f)	tambour (m) équilibré tamburo (m) equili- brato
1 balanced cylinder уравновешенный или вывешенный или выбалансирован- ный барабан (мр)	tambor (m) equilibra- do / bota (f) equili- brada

Wollauswurf (m)	orifice (m) de décharge de la laine
wool outlet	bocca (f) di scarico della lana
2 выкидной лоток (мр) шерсти	[boca (f) de] salida (f) de la lana / boca (f) de descàrrega de la llana

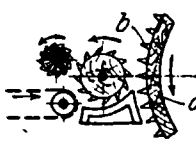
3		Muldenzuführung (f) mit fester Mulde für lange Wollen fixed dish feed for long wool подводка (жр) посредством неподвижного питатель- ного желоба для длинной шерсти
		alimentation (f) à auge fixe pour laine longue alimentazione (f) a canale per lana lunga alimentación (f) de placa fija para lana larga / alimenta- ció (f) de placa fixa per a llana llarga

4	a	Trommel (f) cylinder барабан (мр) tambour (m) tamburo (m) tambor (m) / bota (f)
---	---	--

5	a	Holzbelag (m) wood lagging деревянная обшивка (жр) revêtement (m) ou soubasse- ment (m) en bois rivestimento (m) di legno revestimiento (m) de madera / / revestiment (m) de fusta
---	---	---

6	b	eingeschraubter Stift (m) oder Zahn (m) screwed-in pin or spike ввинченный зуб (мр) или штифт (мр) dent (f) vissée dente (m) avvitato diente (m) o clavo (m) ator- nillado / dent (f) roscada, clau (m) rosca
---	---	--

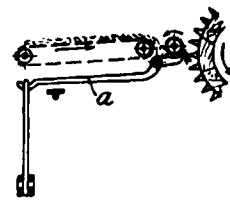
7		Klaviermuldenzuführung (f) pedal feed motion рычажно-желобчатая под- водка (жр) или питание (ср) alimentation (f) à auges à pédales regolatore (m) d'alimentazione a pedale regulador (m) de pedales / de pedals
---	---	---

8	a	Muldenhebel (m), Taste (f) pedal lever рычаг (мр) с желобчатым клавишем auge (f) à pédale tasto (m) palanca (f) del pedal, plano (m)
---	---	---

Spiralreiß- und Klopff-
wolf (m), Schrauben-
wolf (m), Flügelwolf
(m)

spiral bladed opening
and beating willow,
screw beater opener
спиральный разрых-
лительный и битель-
ный волчек (мр),
винтообразный или
крыльчатый волчек

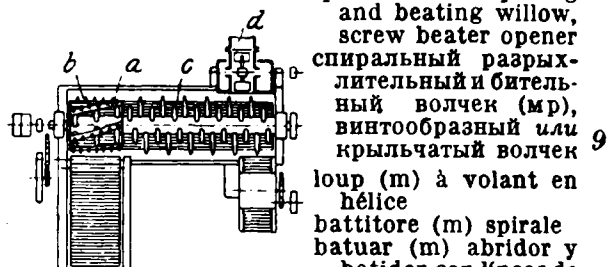

9
loup (m) à volant en
hélice
battitore (m) spirale
batuar (m) abridor y
batidor con líneas de
dientes en espiral /
batuar (m) obridor i
batidor amb línies de
nassos en espiral

Zahnleiste (f)
toothed strip
зубчатая планка (жр)
a barre (f) ou barreau (m) à
dents
sbarra (f) a denti
regla (f) con dientes / amb
dents

Zahn (m)
spike, pin
зуб (мр)

b dent (f) 11
dente (m)
diente (m), clavo (m) / dent (f),
clau (m)

spiralförmig angeordnete
Schlagstäbe (m pl)
blades in spiral order
расположенные по спирали
колотильные планки (жр)
règles (f pl) disposées en spirale 12
alette (f pl) disposte elicoidal-
mente
barras (f pl) dispuestas / ba-
rretes (f pl) dispuestas / en
espiral

Siebmulde (f)
dust grid
ситчатая колосниковая рѣ-
шетка (жр)

c crible (m) à poussières 13
griglia (f) per polvere
rejilla (f) para el polvo / en-
graellat (m) per a la pols

Haube (f) mit Schlagleisten
oder Längsschienen
cover with longitudinal
blades

кожух (мр) или крышка (жр)
с колотильными планками
или продольными рейками 14

couvercle (m) avec bandes
longitudinales
coperchio (m) con lame longi-
tudinali
tapa (f) con cuchillos longi-
tudinales / coberta (f) amb
ganivetes longitudinals

Ausblaseöffnung (f) des Sau-
gers

outlet of suction fan
выдувное отверстие (ср) вен-
тилятора

d tuyau (m) de sortie du venti-
lateur 15
uscita (f) del ventilatore
salida (f) / sortida (f) / del
ventilador

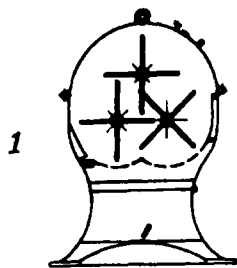

Mischwolf (m), [Mellerwolf (m)]
mixing willow
смѣшивающій волчек (мр)
loup (m) mélangeur
lupo (m) mescolatore
batuar (m) mezclador /
mesclador (m)

2



stumpfer Mischstift (m)
blunt pointed mixing pin
тупой штифт (мр) для пере-
мѣшивания
broche (f) émoussée à mé-
langer
spina (f) o perno (m) a punta
smussata per mescolare
clavo (m) de punta roma para
mezclar / clau (m) xato per
a mesclar

3

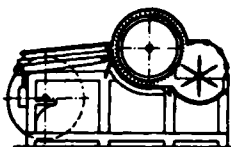

Verbundwolf (m), [Kom-
binationswolf (m)]
combined willow
комбинированный волчек
(мр)
loup (m) combiné
lupo (m) combinato
diablo (m) combinado /
diabla (m) combinat

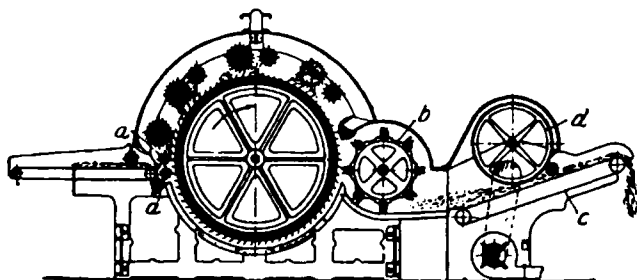

Krempelwolf (m)
fearnought, carding willow
кардный волчек (мр)
loup (m) cardeur
lupo (m) cardatore, battitore
(m) cardatore
batuar (m) fearnought, batuar
cardador

4

5

a

Stachelwalze (f)
toothed feed roller
игольчатый валик (мр)
cylindre (m) d'alimentation à
dents
cilindro (m) di alimentazione
a denti
cilindro (m) de alimentació
guarnecido / corró (m) ali-
mentari amb guarnició

6

b

Läuferwalze (f), Schnellwalze
(f), Ausheber (m)
runner
съемный бѣгун (мр)
volant (m)
cilindro (m) distaccatore
llebador

Vorrichtung (f) zur Verhin-
derung des Entmischens
apparatus to impede falling-
out of the blend
приспособление (ср) для пред-
отвращения разстройства
мѣшки

dispositif (m) pour éviter les
chutes de mélange
dispositivo (m) per evitare la
separazione della miscela
aparato (m) para impedir la
desaparición de la mezcla
aparell (m) per a impedir la
desfeta de la mescla

Ausgangstisch (m)
delivery lattice
приемный стол (мр) [на вы-
ходѣ]

c

tablier (m) délivreur
tavola (f) d'uscita
tablero (m) de entrega / telera
(f) de sortida

8

d

Siebtrommel (f)
cylindrical cage
ситчатый барабан (мр)
tambour (m) métallique
cilindro (m) d'aspirazione
tambor (m) metálico de aspi-
ración / gàbia (f) d'aspira-
ció

9



gerader Wolfstift (m)
straight willow pin
прямой зубец (мр) или штифт
(мр) волчка
dent (f) droite du loup
dente (m) dritto del lupo
diente (m) recto / dent (f)
recta / del batuar

10



gebogener Wolfstift (m)
curved willow pin
изогнутый штифт (мр)
волчка
dent (f) courbée du loup
spina (f) del lupo foggjata ad
uncino
diente (m) curvado / dent (f)
corbada / del batuar

11

die abgenutzten Stifte
(mpl) ersetzen
to replace the worn
pins
замѣнить износившие-
ся штифты

remplacer les dents
usées
rimpiazzare le spine
logorate
sustituir los clavos
gastados / canviar els
claus gastats

12

1) Einölen (n) oder
Einfetten (n) oder
Schmälzen (n) oder
Spicken (n) der Wolle
Wool Oiling
Промасливание (ср)
шерсти

Ensmage (m) ou
graisage (m) de la
laine
Ollatura (f) o ingrassa-
tura (f) della lana
Engrasado (m) o ensi-
mado (m) de la lana
/ Ensmat (m) de la
llana

13

die Wolle ölen oder
einfetten oder
schmälzen oder spik-
ken
to oil or to lubricate
the wool
промасливать или
просаливать шерсть

ensimer ou graisser ou
lubrifier la laine
oilare o ingrassare o
lubrificare la lana
engrasar o ensimar la
lana / ensimar la
llana

14

die Wolle sättigt sich mit Öl	la laine se sature d'huile	Pflanzenöl (n) vegetable oil	huile (f) végétale
1 the wool impregnates itself with oil	la lana si impregna d'olio	растительное масло (ср)	olio (m) vegetale
шерсть (жр) напитывается или насыщается маслом	la lana se impregna de aceite / la llana s'impregna d'oli		aceite (m) / oli (m) / vegetal
Öl (n) aufsaugen [oder absorbieren]	absorber l'huile (f)	Rüböl (n) rape oil	huile (f) de colza
2 to absorb oil	assorbire olio (m)	сурьпное масло (ср)	olio (m) di ravizzone
всасывать или поглощать масло (ср)	absorber aceite (m) / xuclar l'oli (m)		aceite (m) / oli (m) / de colza
die Wollfaser saugt Fettstoff auf	la fibre de laine absorbe de la matière grasse	geläutertes [oder raffiniertes] Rüböl (n) refined rape oil	huile (f) de colza raffinée
3 the wool fibre absorbs fatty substances	la fibra di lana assorbe la materia grassa	очищенное или рафинированное сурьпное масло (ср)	olio (m) di ravizzone raffinato
волос (мр) шерсти всасывает жировое вещество	la fibra de lana absorbe las substancias grasas / la fibra de llana absorbeix les substancies grasses		aceite (m) de colza refinado / oli (m) de colza refinat
das Wollhaar geschmeidig machen	assouplir la fibre de laine	Schwarzöl (n) black rape oil	huile (f) noire de colza
4 to soften the wool fibre	rendere pastosa la fibra di lana	темное масло (ср)	olio (m) di ravizzone nero
придать гибкость волося шерсти	suavizar la fibra de lana / suavitzar la fibra de llana		aceite (m) negro / oli (m) negre / de colza
geschmälzte Wolle (f)	laine (f) ensimée	Mohnöl (n) poppy oil	huile (f) de pavot
5 oiled wool	lana (f) oliata	маковое масло (ср)	olio (m) di papavero
промасленная шерсть (жр)	lana (f) engrasada / llana (f) ensimada		aceite (m) de adormidera / oli (m) de cascall
Schmälzer (m), Wollschmälzer (m)	engraisneur (m) ou engraisseur (m) ou huileur (m) de laine	Rizinusöl (n) castor oil	huile (f) de ricin
6 wool oiler	oliatore (m) della lana	касторовое масло (ср)	olio (m) di ricino
промасливающий (мр) шерсти	encargado (m) del engrasado o untador (m) de la lana / encargarat (m) del ensimatge, ensimador (m) de llana		aceite (m) de ricino / oli (m) de ricí
Schmälzvorgang (m)	procédé (m) d'ensimage	Sonnenblumenöl (n) sun flower oil	huile (f) de tournesol
7 oiling process	processo (m) d'ingrassamento	подсолнечное масло (ср)	olio (m) di tornasole
способ (мр) промасливания	procedimiento (m) de engrasado / procés (m) d'ensimat		aceite (m) de tornasol / oli (m) de gira-sol
Schmälzmasse (f), Schmälze (f), Wollschmiere (f)	[produit (m) d'ensimage (m), lubrifiant (m)]	Baumwollsaamenöl (n) cotton seed oil	huile (f) de coton
8 softening material, softener	produto (m) lubrificante, liquido (m) per oliare	хлопковое масло (ср)	olio (m) di [semi di] cotone
вещество (ср) для промасливания	substancia (f) suavizadora, suavizador (m), suavizante (m), rectificador (m) / substancia (f) / suavizant (m), suavizador (m), rectificador (m)		aceite (m) de algodón / oli (m) del cotó
Schmälzöl (n), Spicköl (n)	huile (f) d'ensimage	Olivenöl (n), Baumöl (n) olive oil	huile (f) d'olive
9 wool oil	olio (m) per l'ingrasso della lana	оливковое масло (ср)	olio (m) di oliva
масло (ср) для промасливания	aceite (m) para engrasar la lana / oli (m) d'ensimat		aceite (m) de oliva / oli (m) d'oliva
fettes Öl (n)	huile (f) grasse	vergälltes [oder denaturiertes] Olivenöl (n) denaturated olive oil	huile (f) d'olive dénaturée
10 fatty oil	olio (m) grasso	денатурированное оливковое масло (ср)	olio (m) di oliva denaturato
жирное масло (ср)	aceite (m) graso / oli (m) gras		aceite (m) de oliva desnaturalizado / oli (m) d'oliva desnaturalizat
		Rosmarinöl (n) oil of rosemary	essence (f) de romarin
		розмариновое масло (ср)	olio (m) di rosmarino
			aceite (m) de romero / oli (m) de romaní
		Kienöl (n) pine oil	essence (f) de pin
		сосновое масло (ср)	olio (m) di pino
			aceite (m) de pino / oli (m) de pi
		Terpentinöl (n) oil of turpentine	essence (f) de térébenthine
		терпентиновое масло (ср), скипидар (мр)	olio (m) di trementina
			aceite (m) de trementina / oli (m) de trementina
		tierisches Öl (n) animal oil	huile (f) animale
		масло (ср) животного происхождения	olio (m) animale
			aceite (m) / oli (m) / animal

1	Schmalz (n) lard, hog fat сало (ср)	saindoux (m) strutto (m) grasa (f) derretida, manteca (f) de cerdo / sagi (m) fos	tierisches Fett (n), Tierfett (n) animal fat животный жир (мр)	graisse (f) animale grasso (m) animale grasa (f) / greix (m) / animal	12
2	Tran (m) fish oil, train oil ворвань (жр)	huile (f) de poisson olio (m) di pesce o di balena aceite (m) de pescado o de ballena / oli (m) de peix o de balena	flüssiges Fett (n) liquid fat жидкий жир (мр)	graisse (f) liquide grasso (m) liquido grasa (f) líquida / greix (m) líquid	13
3	Erdöl (n), Mineralöl (n) mineral oil минеральное или ископаемое масло (ср)	huile (f) minérale olio (m) minerale aceite (m) / oli (m) / mineral	natürliches Fett (n), Naturfett (n) natural fat естественный жир (мр)	graisse (f) naturelle grasso (m) naturale grasa (f) / greix (m) / natural	14
4	(C ₁₈ H ₃₃ O ₂) C ₃ H ₅ O ₂	Olein (n), Elain (n) olein[e] олеин (мр) oléine (f) oleina (f) oleina (f)	säurehaltiges Fett (n) acid fat жир (мр), содержащий кислоту	graisse (f) acide grasso (m) contenente acido grasa (f) ácida / greix (m) àcid	15
5	rohe Ölsäure (f) crude oleic acid сырая олеиновая кислота (жр)	acide (m) oléique brut acido (m) oleico crudo ácido (m) oléico en bruto / àcid (m) oleic en brut	neutrale Fett (n) neutral fat нейтральный жир (мр)	graisse (f) neutre grasso (m) neutro grasa (f) neutra / greix (m) neutre	16
6	Schwefelsäuregehalt (m) der rohen Ölsäure sulphuric acid contents of crude oleic acid содержание (ср) серной кислоты в сыром олеинѣ	teneur (f) en acide sulfurique de l'acide oléique brut contenido (m) in acido solforico dell'acido oleico crudo cantidad (f) de ácido sulfúrico contenida en el ácido oléico en bruto / quantitat (f) d'acid sulfúric del àcid oleic en brut	ölartige Flüssigkeit (f) oily liquid маслообразная жидкость (жр)	liquide (m) huileux liquido (m) oleoso liquido (m) aceitoso / líquid (m) oliós	17
7	Kokosnußöl (n), Palmöl (n) coco-nut oil кокосовое масло (ср)	huile (f) de palme ou de coco ou de coprah olio (m) di cocco aceite (m) / oli (m) / de coco o de palma	verseifbares Öl (n) saponifiable oil масло (ср), способное обмыливаться	huile (f) saponifiable olio (m) saponificabile aceite (m) / oli (m) / saponificable	18
8	Glyzerinzusatz (m) glycerine addition, addition of glycerol примѣсь (жр) глицерина	addition (f) de glycérine aggiunta (f) di glicerina adición (f) / addició (f) / de glicerina	das Öl verseifen to saponify the oil обмылить масло (ср)	saponifier l'huile (f) saponificare l'olio (m) saponificar el aceite / l'oli (m)	19
9	Verseifung (f) des Fettes saponifying of the fat обмыливание (ср) жира	saponification (f) de la graisse saponificazione (f) del grasso saponificación (f) de la grasa / saponificació (f) del greix	harzhaltiges Öl (n) resinous oil масло (ср), содержащее смолу	huile (f) résineuse olio (m) resinoso aceite (m) resinoso / oli (m) resinós	20
10	verseifbares Fett (n) saponifiable fat обмыливающийся жир (мр)	graisse (f) saponifiable grasso (m) saponificabile grasa (f) / greix (m) / saponificable	glyzerinhaltiges Öl (n) oil containing glycerine масло (ср), содержащее глицерин	huile (f) contenant de la glycérine olio (m) contenente glicerina aceite (m) que contiene glicerina / oli (m) que porta glicerina	21
11	pflanzliches Fett (n), Pflanzenfett (n) vegetable fat растительный жир (мр)	graisse (f) végétale grasso (m) vegetale grasa (f) / greix (m) / vegetal	unverfälschtes Öl (n) unadulterated oil нефальсифицированное масло (ср)	huile (f) non falsifiée olio (m) non adulterato aceite (m) puro o no falsificado / oli (m) pur	22
			verfälschtes Öl (n) adulterated oil фальсифицированное или поддельное масло (ср)	huile (f) falsifiée olio (m) adulterato aceite (m) falsificado o adulterado / oli (m) falsificat o adulterat	23
			verschnittenes Öl (n) blended oil смѣшанное масло (ср)	huile (f) mélangée olio (m) mescolato o tagliato aceite (m) mezclado / oli (m) barrejat o copejat	24

	geringwertiges Öl (n) poor oil	huile (f) inférieure ou de basse qualité olio (m) di bassa qualità	Ölersatz (m) oil substitute	succédané (m) de l'huile sostituente (m) d'olio	12
1	малоцѣнное масло (ср)	aceite (m) bajo o de calidad inferior / oli (m) baix o de mala qualitat	суппорт (мр) масла	substituto (m) de aceite / substitutiu (m) d'oli	
2	weiße Seife (f) white soap бѣлое мыло (ср)	savon (m) blanc sapone (m) bianco jabón (m) blanco / sabó (m) blanc	Abkochung (f) schleimgebender Pflanzen decoction of gelatinous plants	décoction (f) de plantes gélatineuses bollitura (f) di piante gelatinose	13
3	schwarze Seife (f), grüne Seife (f), Schmierseife (f) black soap, soft soap черное мыло (ср)	savon (m) noir ou vert ou mou sapone (m) verde o molle, sapone di potassa jabón (m) blando o negro o de lavandera / sabó (m) safreig o negre o tou o verd	отвар (мр) растений, выделяющих слизь	cocimiento (m) de plantas gelatinosas / coccio (m) de plantes gelatinoses	
4	Milch (f) milk молоко (ср)	lait (m) latte (m) leche (f) / llet (f)	Fucus crispus	Carrageen (n), Knorpeltang (m), Perlmoos (n), Irländisches Moos (n) Carrageen moss, Irish moss ирландский мох (мр) carrag[ah]jeen (m), mousse (f) perlée ou d'Irlande carrageen (m) musgo (m) de Irlandia, alga (f) marina / molsa (f) d'Irlandia, llot (m) verd	14
5	K_2CrO_4	chromsaurer Kali[um] (n), Chromkali (n), Kaliumchromat (n) potassium chromate хромокислое кали (ср) chromate (m) de potasse cromato (m) di potassio cromato (m) de potasa / cromat (m) potassic	Leinsamen (m) linseed льняное сѣмя (ср)	graine (f) de lin seme (m) di lino semilla (f) o simiente (f) de lino, linaza (f) / llavor (m) de lli, llinosa (f)	15
6	NH_4Cl	Salmiak (m), Chlorammonium (n), Ammoniumchlorid (n) ammonium chloride, sal ammoniac нашатырь (мр), хлористый аммоний (мр) sel (m) ammoniac, chlorure (m) d'ammonium cloruro (m) di ammonio, sale (m) ammoniacale sal (f) amoníaca, cloruro (m) amónico / sal (f) amoniac, clorur (m) amónic	Seifenwurzel (f) root of soapwort мыльный корень (мр)	racine (f) de la saponaire radice (f) della saponaria raíz (f) de la saponaria / arrel (f) de la saponera	16
7	$C_{10}H_7OH$	Naphthol (n) naphthol нафтол (мр) naphthol (m) naftolo (m) naftol (m)	Erstarren (n) der Schmäle solidification of the softener застывание (ср) промасливающего вещества	solidification (f) de l'ensimage solidificazione (f) del liquido per oliare solidificació (f) del suavizante / solidificació (f) del suavitzant	17
8	$CH_2O + H_2O$	Formalin (n), Formol (n) formalin Формалин (мр) formaline (f), formol (m) formalina (f) formalina (f), formol (m)	erstarrte Schmäle (f) solidified softener застывшее промасливающее вещество (ср)	ensimage (m) solidifié liquido (m) per oliare solidificato suavizante (m) o rectificador (m) solidificado / suavitzant (m) o rectificador (m) solidificat	18
9	$Na_2B_4O_7 + 10H_2O$	Naphthol (n) naphthol нафтол (мр) naphthol (m) naftolo (m) naftol (m)	Niederschlagwasser (n), [Kondensationswasser (n)] water of condensation конденсационная вода (жр)	eau (f) de condensation acqua (f) di condensazione agua (f) de condensación / aigua (f) de condensació	19
10	Sodalösung (f) soda solution раствор (мр) соды	Formalin (n), Formol (n) formalin Формалин (мр) formaline (f), formol (m) formalina (f) formalina (f), formol (m)	Regenwasser (n) rain water дождевая вода (жр)	eau (f) de pluie acqua (f) piovana agua (f) de lluvia / aigua (f) de pluja	20
11	Walkfett (n), Extraktöl (n) grease from felting water валяльный жир (мр)	borax (m) borax бура (жр), борнокислый натрий (мр) borax (m) borace (m) bórax (m), borato (m) de sosa / borraix (m), borat (m) de sosa	Schmäle (f) auftragen to apply the softener наносить промасливающее вещество (ср)	appliquer l'ensimage (m) applicare il liquido per oliare aplicar el rectificador, rectificar	21
		Sodalösung (f) soda solution раствор (мр) соды	gleichmäßiges Tränken (n) der Wolle mit dem Schmälmateriäl uniform impregnation of the wool with the softening material равномерное пропитывание (ср) шерсти промасливающим веществом	impregnation (f) uniforme de la laine par l'ensimage impregnatura (f) uniforme della lana col liquido per oliare impregnación (f) uniforme de la lana con el [material] suavizador / impregnació (f) uniforme de la llana amb el [material] suavitzador	22

1	Einschmälzen (n) mit der Hand oiling by hand промасливание (ср) вручную	ensimage (m) à la main oliatura (f) a mano engrase (m) a mano / <i>ensimatge (m) a mà</i>
2	Schmälzkasten (m) softening tank, oil tank ящик (мф) для промасливания	cuve (f) d'ensimage capsula (f) di oliatura deposito (m) de aceite o de suavizante / <i>dipòsit (m) de suavitzant o d'oli</i>
3	Benetzen (n) mit Seifenwasser sprinkling with soap water смачивание (ср) мыльной водой	arrosage (m) à l'eau de savon inaffiamiento (m) con acqua di sapone rociado (m) con agua jabonosa / <i>ruixat (m) amb aigua sabonosa</i>
4	Einsprengen (n) der Wolle mittels Gießkanne sprinkling the wool with a watering can обрызгивание (ср) шерсти лейкой	arrosage (m) ou humectage (m) de la laine avec un arrosoir spruzzamento (m) della lana con un inaffiatore rociado (m) de la lana con una regadera / <i>ruixat (m) de la llana amb una regadora</i>
5	Einsprengen (n) mit Besen sprinkling with a broom спрыскивание (ср) метлой	arrosage (m) au moyen d'un balai spruzzamento (m) con una scopa rociado (m) con una escoba / <i>ruixat (m) amb una escombra</i>
6	schichtenweises oder lagenweises Schmälzen (n) softening by sprinkling in layers последнее промасливание (ср), промасливание (ср) слоями	ensimage (m) par couches ingrasso (m) a strati engrasado (m) regando a capas / <i>ensimat (m) ruixant a capes</i>
7	aufgeschichteter Wollhaufen (m) stack of wool in layers уложенная слоями партия (жр) шерсти 	tas (m) de laine en couches mucchio (m) di lana a strati pila (f) de lana en capas / <i>pila (f) de llana en capes</i>
8	hölzerne Gabel (f) wooden rake деревянные вилы (жр)	râteau (m) en bois rastrello (m) di legno rastrillo (m) de madera / <i>rascle (m) o rastell (m) de fusta</i>
9	die Wolle durchgabeln to rake the wool through ворошить или перекидывать или перевертывать шерсть вилами	râtisser la laine rastrellare la lana rastrillar la lana / <i>rastellar la llana</i>
10	Durcharbeiten (n) der besprengten Wolle thorough mixing of the sprinkled wool обработка (ср) сыпанутой шерсти	mélange (f) à fond de la laine arrosée mescolamento (m) completo della lana spruzzata mezcla (f) completa de la lana engrasada / <i>barreja (f) a fons de la llana ensimada</i>



durchelnandergearbeiteter Wollhaufen (m)
thorough mixed-up stack or pile of wool
основательно перемешанная партия (жр) шерсти
tas (m) de laine mélangée à fond
mucchio (m) di lana bene mescolata
pila (f) de lana completamente mezclada / *pila (f) de llana completament barrejada*

Selbstentzündungsgefahr (f) der geschmälzten Wolle
danger of spontaneous combustion of the oiled wool
опасность (жр) самовоспламенения или самовозгорания промасленной шерсти

danger (m) d'inflammation spontanée de la laine ensimée
pericolo (m) d'accensione spontanea della lana oliata
perill (m) de combustió espontània de la llana ensimada

12

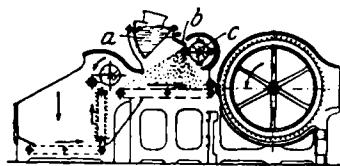

Ölwolf (m), Schmälzwolf (m), Schmierwolf (m)
oiling willow
волчек (мр) для промасливания
ensimeuse (f)
lupo (m) ingrassatore, battitore (m) da oliare
untadora (f), aparato (m) engrasador, batuar (m) ensimador / *batuar (m) ensimador*

13

bewegliches Schmälzgefäß (n)
movable oiling trough
подвижной сосуд (мр) для промасливания

a

réservoir (m) mobile du lubrifiant
tino (m) d'ingrasso spostabile
artesa (f) de engrase mòvil / *pastera (f) d'ensimar mòbil*

14



abtropfende Schmelze (f)
dropping oil
стекающее масло (ср)
lubrifiant (m) égouttant
olio (m) sgocciolante
aceite (m) que gotea / *oli (m) vessat*

15

schräge Kante (f)
inclined edge
наклонный край (мр)
rebord (m) incliné
spigolo (m) inclinato
borde (m) inclinado / *vora (f) inclinada*

b

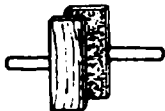
16

	Ölzerteilbürste (f) oil distributing brush щетка (жр) для разбрызгивания масла brosse (f) de distribution de l'huile spazzola (f) per distribuire l'olio cepillo (m) rociador o distribuidor de aceite / raspall (m) ruixador o distribuidor d'oli				
1	c		Leistung (f) oder Ausbeute (f) [oder Rendement (n)] der Krempel output or turn-off of the card выход (жр) прочесанного на кардах волокна	rendement (m) de la carde produzione (f) o rendimento (m) della carda producción (f) / producción (f) / de la carda	12
	geschmälzte Wolle (f) spinnen 2 to spin the oiled wool прясть промасленную шерсть	filer la laine ensimée filare la lana oliata hilar la lana engrasada / hilar la llana ensimada		Handkratze (f), Handkardätsche (f) hand card ручная каретка (жр) или карда (жр), чесалка (жр) carde (f) à main, carde plate carda (f) a mano carda (f) a mano / a mà	13
	trockene Wolle (f) spinnen 3 to spin the dry wool прясть сухую шерсть	filer la laine sèche filare la lana secca hilar la lana seca / hilar la llana seca		Krempelroß (n) tummy or carding stock скамья (жр) с каретками, возел (жр) с чесалками banc (m) à carder banco (m) di carda a mano banco (m) de carda a mano / banc (m) de carda a mà	14
	k) Krempeln (n) der Wolle 4 Carding of Wool Кардочесание (ср) шерсти	Cardage (m) de la laine Cardatura (f) della lana Cardado (m) de la lana / Cardat (m) de la llana		festliegendes Handbrett (n) fixed hand card закрепленная ручная чесалка (жр) plateau (m) à aiguilles sur bois fixe carda (f) a mano fissa placa (f) de carda fija / collada o fixa	15
	α) Allgemeines (n) 5 General Terms Общее (ср)	Généralités (f pl) Generalità (f pl) Generalidades (f pl)	a	bewegliches Handbrett (n) loose hand card подвижная ручная чесалка (жр) plateau (m) à aiguilles sur bois mobile carda (f) a mano libera carda (f) a mano móvil / carda (f) a mà mòbil	16
	die Wolle krempeln oder streichen 6 to card the wool прочесывать на кардах шерсть	carder la laine cardare la lana cardar la lana / la llana		Schafwollkrempel (f) sheep's wool card кардочесальная (жр) для овечьей шерсти	17
	Auflösen (n) der Wollbüschel in Einzel Fasern 7 separation of the wool tufts into individual fibres разрыхление (ср) ключев шерсти на волокна	démêlage (m) des flocons de laine en leurs fibres élémentaires scioglimento (m) dei fiocchi di lana nei loro elementi desagregado (m) de los mechones de lana en fibras sueltas / desfeta (f) dels flocs de llana en fibres elementals	b	Streichwollkrempel (f) woollen card[er], woollen carding engine кардочесальная (жр) для аппаратной шерсти	18
	inniges Mischen (n) intimate or thorough mixing 8 основательное или полное смѣшивание (ср)	mélange (m) intime miscela (f) intima mezcla (f) íntima o completa / barreja (f) íntima o completa		Walzenkrempel (f), Rollerkrempel (f) roller and clearer card, worker and stripper card валичная кардочесальная (жр)	19
	gekrempeelte Wolle (f) 9 carded wool шерсть (жр), прочесанная на кардах	laine (f) cardée lana (f) cardata lana (f) / llana (f) / cardada		Krempelarbeit (f) 10 carding action работа (жр) чесальной, чесание (ср) на кардах	20
	Wollkrempeler (m) wool carder 11 чесальщик (жр) на шерстяной фабрике	cardeur (m) de laine cardatore (m) di lana cardador (m), encargado (m) del surtido de cardas / encarregat (m) del assortiment de cardes		Krempelsatz (m), [Krempelsortiment (n)] set of cards набор (жр) или ассортимент (жр) чесальных машин	20

Zweikrempelsatz (m)	assortiment (m) de deux cardes
two card set	assortimento (m) a due cardes
1 двухкардный набор (мр) или состав (мр)	surtido (m) de dos cardas / assortiment (m) de dues cardes
Dreikrempelsatz (m)	assortiment (m) de trois cardes
three card set	assortimento (m) a tre cardes
2 трехкардный набор (мр) или состав (мр)	surtido (m) de tres cardas / assortiment (m) de tres cardes
einfache Krempel (f)	carde (f) simple
3 single card	carda (f) semplice
одинарная чесальная (жр)	carda (f) sencilla / senzilla
Doppelkrempel (f)	carde (f) double
4 double card	doppia carda (f)
двоянная чесальная (жр)	carda (f) doble
Vorkrempel (f), Reißkrempel (f)	carde (f) en gros, grosse
5 breaker card, scribbler, first breaker	carda (f) in grosso o di rottura, prima carda
подготовительная или грубая чесальная (жр)	carda (f) abridora o emborradora / carda (f) obridora o emborradora
Peizkrempel (f), Vlieskrempel (f)	carde (f) à tambour
6 second breaker	enrouleur
холстовая чесальная (жр)	carda (f) a falda
Vorspinnkrempel (f)	carda (f) repasadora / carda (f) repassadora
condenser card, finisher card	carde (f) fileuse
7 чесальная (жр) с дѣлителем холста или с конденсором	carda (f) a filare in grosso, carda continua [americana]
Krempelart (f)	carda (f) mechera o condensadora o acabadora / carda (f) metxera o filadora o condensadora
8 type of card	type (m) de cardes
тип (мр) или вид (мр) чесальной машины	tipo (m) di carda
β) Krempelspeisung (f)	tipos (m) / tipus (m) / de carda
Card Feed	Alimentation (f) de la cardes
9 Питание (ср) чесальной	Alimentazione (f) della carda
ной	Alimentación (f) / Alimentació (f) / de la carda
Vorlegen (n), Speisen (n)	alimentation (f)
10 feeding	alimentazione (f)
заправка (жр), подвода (жр)	alimentación (f) / alimentació (f)
von Hand vorlegen oder speisen	alimentar à la main
11 to feed by hand	alimentare a mano
заправлять вручную	alimentar a mano / a mà
Wollaufleger (m)	alimenteur (m) ou chargeur (m) de laine
wool supplier	alimentatore (m) di lana
12 накладчик (мр) шерсти	alimentador (m) o cargador (m) de lana / alimentador (m) o carregador (m) de llana

Wollauflegerin (f)	alimenteuse (f) ou chargeuse (f) de laine	
wool supplier	alimentatrice (f) di lana	13
накладчица (жр) шерсти	alimentadora (f) de lana / de llana	
Abwiegen (n) der Wollmenge	pesage (m) de la quantité de laine	
weighing-off the quantity of wool	pesatura (f) della quantità di lana	14
взвѣшивание (ср) или отвѣшивание (ср) количества шерсти	pesado (m) de la cantidad de lana / pesat (m) de la quantitat de llana	
abgewogene Fasermenge (f)	quantité (f) de fibres pesée	
weighed-off quantity of fibres	quantità (f) di lana pesata	15
отвѣщенное количество волокон [шерсти]	cantidad (f) de fibras pesadas / quantitat (f) de fibres pesades	
gleichmäßige Auflage (f)	alimentation (f) ou étalage (m) uniforme	
uniform feed	carica (f) uniforme	16
равномерная накладка (жр)	alimentación (f) / alimentació (f) / uniforme	

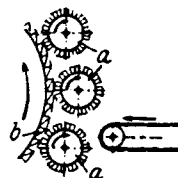

a

Speisevorrichtung (f)
feeding apparatus
питательное приспособление (ср)

17

appareil (m) d'alimentation
apparato (m) di alimentazione
aparato (m) / aparell (m) / alimentador

Speisewalze (f), Tischwalze (f), Einführwalze (f)
feed roller
питательный или настольный или подводный валик (мр)

18

rouleau (m) alimentaire
cilindro (m) alimentare
cilindro (m) de alimentació, entrador (m) / corró (m) d'alimentació, entrador (m)

Durchrutschen (n) des Spinnstoffes
gliding through of the spinning material
проскальзывание (ср) [обрабатываемого продукта]

19

échelonnement (m) de la matière textile, passage (m) de la matière textile sans être retenue par les dents du cylindre alimentaire
passaggio (m) della materia tessile senza essere afferrata dai denti del cilindro alimentare
resbalamiento (m) de la materia de hilar / rellicament (m) de la matèria a filar

Klettenreinigungswalze (f), Klettenwalze (f), Vorwalze (f), Übertragungswalze (f)
burring roller, taker-in, lick-in
валик (мр) для репья

20

roule-ta-bosse (m), briseur (m) échardeur, cylindre (m) échardeur ou égrateronneur ou chasseur
cilindro (m) anteriore
cilindro (m) limpiador o expulsor o desmotador / lladre (m), corró (m) desmotador

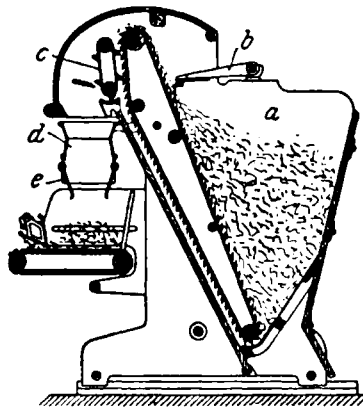

1 selbsttätige Speisevorrichtung (f), Selbstaufleger (m)
automatic feed, automatic hopper feeder, auto-feed
самодѣйствующий питательный аппарат (мр), автоматический накладчик (мр)
chargeuse (f) automatique
apparato (m) di alimentazione automatica
cargadora (f) automática / carregadora (f) automática

2 a Vorratsraum (m), Vorratsbehälter (m)
feed hopper
загрузочный ящик (мр), загрузочная коробка (жр), ящик для запаса

bolte (f) ou trémie (f) d'alimentation
cassa (f) alimentare
tolva (f) de alimentació / tremuja (f) d'alimentació

3 b schwingender Abstreifkamm (m)
oscillating evener comb
регулирующая качающаяся гребенка (жр)

peigne (m) égaliseur oscillant
pettine (m) egualizzatore oscillante
peine (m) regulador o igualador / serreta (f) reguladora o igualadora

4 c Abstreiftisch (m)
stripping lattice
подающее или съемочное безконечное полотно (ср)
tablier (m) détacheur
graticcio (m) spogliatore
tablero (m) descargador / telera (f) descarregadora

5 d Wage (f)
scale pan, receptacle of weighing arrangement
чашка (жр) вѣсов
auge (f) peseuse
recipiente (m) alimentatore o di pesatura
artesa pesadora / tremuja (f) pesadora

6 e Klappboden (m)
hinged bottom
створчатое дно (ср)
fond (m) formant bascule
fondo (m) unito da cerniera
fondo (m) basculante / fons (m) basculant o a xarnera

Ausschlagen (n) der Wage
going-down or swinging back of the scale pan

отклонение (ср) стрѣлки вѣсов

descente (f) de l'auge
discesa (f) del recipiente

caída (f) / caiguda (f) / de la pesadora

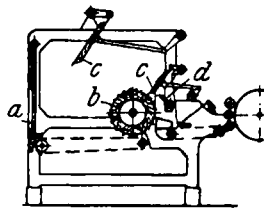

Lemairescher Krempelspeiser (m)
Lemaire's card feeding apparatus

питательный аппарат (мр) чесальных системы Лемэра

8 appareil (m) d'alimentation de la cardes Lemaire

apparato (m) di alimentazione per cardes Lemaire

aparato (m) / aparell (m) / alimentador de cardes sistema Lemaire

9 bewegliche Rückenwand (f)
movable back board
передвижная задняя стѣнка (жр)

a planche (f) arrière mobile
parete (f) posteriore spostabile

plancha (f) posterior móvil / planxa (f) de darrera móvil

Hakenwalze (f)

spiked roller
зубчатый валик (мр)

b rouleau (m) à pointes
cilindro (m) a punte
cilindro (m) de puntas / corró (m) amb puntas

Abstreifkamm (m)

evener comb

регулирующая гребенка (жр)

c peigne (m) égaliseur
pettine (m) egualizzatore
peine (m) igualador / serreta (f) igualadora

auf- und niederschnellender

Kamm (m)

stripper comb

12 быстро движущаяся вверх и вниз съемочная гребенка (жр)

d peigne (m) basculant
pettine (m) pulitore
peine (m) descargador / serreta (f) descarregadora

abfahrbar
withdrawable, mounted on wheels
приспособленный к отводу

déplaçable

spostabile

13 separable, móvil / separable

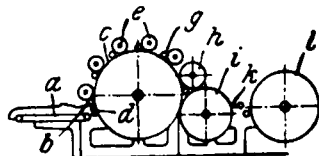

14 γ) Vorkrempel (f), Reißkrempel (f), Schrubbelmaschine (f)

Carde (f) briseuse

Breaker Card, Scribbler, First Breaker

Carda (f) in grosso

Подготовительная или грубонадиричная чесальная машина (жр)

Carda (f) abridora / carda (f) obridora

		Vorlegtuch (n), Speisetuch (n), Tisch (m) feeding cloth питательная рѣшетка (жр) 1 a tolle (f) alimentaire tavola (f) continua di alimentazione, tela (f) fornitrice tablero (m) alimentador / telera (f) alimentaria
		Klettenreinigungswalze (f) burring roller репьеочистительный валик (жр) 2 b cylindre (m) échardeur cilindro (m) anteriore cilindro (m) desmotador / corró (m) desmotador
		Trommel (f), große Trommel (f), Haupttrommel (f) swift, drum, [main] cylinder [большой или главный] барабан (жр) 3 c [grand] tambour (m) tamburo (m) [principale] gran tambor (m) / bóta (f)
		Einziehwalze (f), Einlaßwalze (f), Speisewalze (f) feed[ing] roller питательный или вводящий валик (жр) 4 d cylindre (m) alimentaire rullo (m) di alimentazione cilindro (m) alimentador / corró (m) d'alimentació
		Arbeiter (m), Arbeitswalze (f) worker, roller рабочий валик (жр) 5 e [cylindre (m)] travailleur (m) cilindro (m) operatore o pettinatore cilindro (m) trabajador / cilindret (m)
		Wender (m), Wendewalze (f) clearer stripper, stripping roller бѣгун (жр), сѣмо-передаточный валик (жр) 6 g cylindre (m) nettoyeur ou déchargeur ou balayeur ou déboureur cilindro (m) spogliatore cilindro (m) limpiador o descargador o escobador / [corró (m)] pelador (m) o descarregador (m)
		doppeltwirkende Wendewalze (f) double acting stripping roller бѣгун (жр), работающий на двѣ стороны 7 cylindre (m) nettoyeur à double action cilindro (m) spogliatore a doppia azione cilindro (m) descargador de doble acción / pelador (m) de doble acción
		Schnellwalze (f), Bürstenwalze (f), Läufer (m), Ausheber (m), [Volant (m)] fancy [roller], fly roller волан (жр), ершик (жр) 8 h volant (m) cilindro (m) rapido, volante (m) volante (m) / volant (m)

		Abnehmer (m), Kämmwalze (f), Sammler (m) doffer, doffing cylinder вальян (жр), пеньер (жр) 9 i peigneur (m) cilindro (m) scaricatore o pettinatore, piccolo tamburo (m), tamburo raccogliore llebador (m) Hacker (m) doffing comb [съемная] гребенка (жр) 10 k peigne (m) détacheur ou nacteur pettine (m) distaccatore peine (m) descargador / serrreta (f)
		Felltrommel (f), Vliestrommel (f), Pelztrommel (f), Aufroller (m) lap drum барабан (жр) для навивания ваточного холста, холстовой барабан 1 l tambour (m) enrouleur de nappe tamburo (m) a falda o d'avvolgimento tambor (m) formador de la tela o del colchón, tambor napador / bombo (m) formador del matalàs o de la tela, bombo napador
		Beschwerungsrolle (f) press roller уплотнительный валик (жр) 12 cylindre (m) de pression cilindro (m) di pressione cilindro (m) prensador / corró (m) premsador
		den Pelz brechen to break the lap вскрывать или разрывать холст 13 déchirer ou couper la nappe stracciare la falda rasgar o cortar el colchón o la tela / estripar o tallar el matalàs o la tela
		Abtrennen (n) des Pelzes von der Trommel breaking the lap from the drum отдѣление (жр) холста от барабана 14 enlèvement (m) de la nappe du tambour distaccamento (f) della falda dal tamburo desgarrado (m) / estripar (m) / de la tela
		Pelzbrecher (m), Pelzreißer (m), Florbrecher (m) lap breaker разрыватель (жр) или вскрыватель (жр) холста 15 coupeur (m) de nappe rompi-tela (m), aparato (m) per stracciare automaticamente la falda cortador (m) / tallador (m) / de la tela
		Klappenwinkel (m) angular flap lever шарнирный угольник (жр) 16 a levier (m) coudé du battant leva (f) ad angolo del battente palanca (f) angular de la compuerta / del batiport
		Krempel (f) mit Vorwalze oder Vortrommel card with breast roller чесальная (жр) с передним барабаном 17 carda (f) à avant-train carda (f) ad avantreno carda (f) con avantrén / carda (f) amb avant-tren

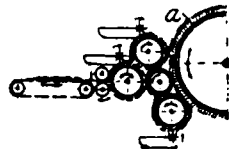
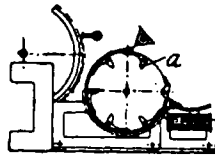

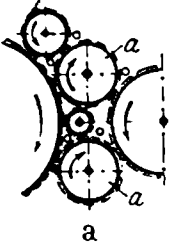
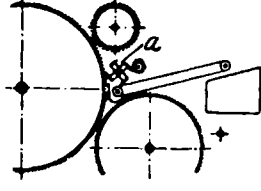
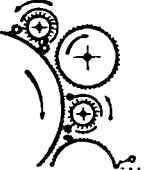
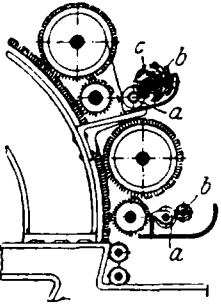
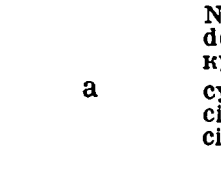
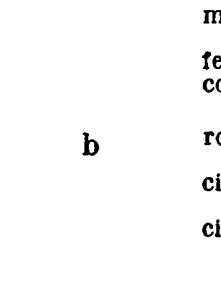
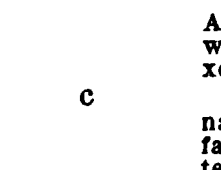
1	a	Vorwalze (f), Vortrommel (f) breast [roller], first swift передний барабан (мр) premier ou petit tambour (m) primo tamburo (m) tambor (m) pequeño / bóta (f) <i>petita</i>	die Wolle auswerfen to throw the wool out выбрасывать шерсть	rejeter la laine scaricare la lana arrojar la lana / llençar la llana	9
			Flug (m) absetzen to deposit fly снимать пух	déposer le duvet depositare il pulviscolo depositar la borrilla / <i>dipositar el borriassol</i>	10
2		 Übertragungswalzen (fpl) transferring rollers передаточные валики (мр) [cylindres (mpl)] transporteurs (mpl) cilindri (mpl) trasportatori cilindros (mpl) transportadores / <i>corrns (mpl) transportadors</i>		Krempel (f) mit Stichelhaarausscheidevorrichtung card with dog hair extractor чесальная (жр) с приспособлением для вычески жесткого волоса carde (f) à extracteur des jarres carda (f) con estrattore dei peli rigidi carda (f) con extractor de pelo cabrudo / carda (f) amb extractor de pel cant	11
3		 Messerwalze (f) knife roller вал (мр) с ножами cylindre (m) à couteaux cilindro (m) a coltelli cilindro (m) de cuchillos / <i>corró (m) de ganivetes</i>		Krempel (f) mit zwei Abnehmern, Zweisammlerkrempel (f) two doffer card чесальная (жр) с двумя вальнянами carde (f) à deux peigneurs carda (f) a due tamburi pettinatori carda (f) de dos llevadores o de doble llevador / carda (f) de dos llevadors o de doble llevador	12
4		 Zweiabnehmeranordnung (f), Zweipeignersystem (n) double doffer system двухвальнянная система (жр) système (m) à double peigneur sistema (m) a due scaricatori sistema (m) de doble llevador		Trommelputzvorrichtung (f) clearing apparatus for the swift приспособление (ср) для очистки барабана appareil (m) de débouillage du tambour dispositivo (m) spazzatamburo aparato (m) limpiador para el tambor principal / <i>aparell (m) netejador per a la bóta</i>	13
5		 Krempel (f) mit Wollflugsammler card with fly collector чесальная (жр) с собирателями шерстяного пуха carde (f) à collecteur des duvets du volant carda (f) con raccoglitori dei pulviscoli di lana carda (f) con recogedor de borrilla / carda (f) amb <i>recollidor de borriassol</i>		Eindringen (n) der Fasern in den Trommelbelag penetration of fibres into the cylinder covering проникание (ср) волокон в кардную обивку барабана pénétration (f) des fibres dans la garniture du tambour penetrazione (f) delle fibre nella guarnizione del tamburo penetración (f) de las fibras en la guarnición del tambor / <i>penetració (f) de les fibres en la guarnició de la bóta</i>	14
6	a	 Nasenwalze (f) detaching roller кулачный валик (мр) cylindre (n) à nez cilindro (m) a naso cilindro (m) desprendedor / <i>corró (m) desprendedor</i>		den Flor herausheben to lift out the sheet of fibres приподнять ватку détacher le voile de fibres levar fuori il velo di fibre levantar la capa de fibras / <i>aixecar la capa de fibres</i>	15
7	b	 mit rauhem Stoff bezogene Sammelwalze (f) felt covered collecting roller сорный валик (мр), обитый грубым сукном rouleau (m) collecteur recouvert de feutre cilindro (m) raccoglitore ricoperto di feltro cilindro (m) recogedor revestido de fieltro / <i>corró (m) recollidor revestit de feltre</i>		die Schnellwalze tief in die Zähne der Trommel einstellen to set the fancy deep into the cylinder wires подвести волан вплотную faire entrer le volant profondément dans la garniture du tambour mettere il volante profondamente nella guarnizione del tamburo hacer entrar el volante profundamente dentro la guarnición / <i>galgar el volant profundament dins de la guarnició</i>	16
8	c	 Abfallpelz (m) waste lap холст (мр) из очесочного пуха nappe (f) de déchets falda (f) di cascame tela (f) de borra		die Schnellwalze nach dem Gehör einstellen to set the fancy by ear устанавливать или подводить волан на слух régler le volant à l'ouïe regolare il volante per l'orecchio ajustar el volante al oïdo / <i>galgar el volant a la oïda</i>	17

<p>mit der Schnellwalze kreisender Luftzug (m) draught of air caused 1 by the fancy roller вихревое движение (ср) воздуха, вы- зываемое воланом</p>	<p>appel (m) d'air occa- sionné par le volant corrente (f) d'aria pro- dotta dal volante corriente (f) de aire causada por el vo- lante / corrent (f) d'aire produida per el volant</p>
<p>2 Luftzutritt (m) admission of air приток (мр) воздуха</p>	<p>entrée (f) de l'air entrata (f) d'aria entrada (f) de aire / d'aire</p>
<p>3 die Schnellwalze über- läuft die Trommel oder läuft schneller als die Trommel the fancy roller has a higher surface speed than the swift волан (мр) опережает барабан</p>	<p>le volant a une vitesse circonférentielle plus élevée que le tam- bour il volante ha una velo- cità periferica mag- giore del tamburo el volante tiene una mayor velocidad superficial que el gran tambor / el vo- lant té una velocitat circumferencial major que la bóta</p>
<p>4 die Schnellwalze wik- kelt the fancy roller beco- mes covered with fibres волан (мр) засоряется или наматывает на себя</p>	<p>le volant se charge de fibres il volante si copre di fibre el volante llega a ves- tirse con fibras / el volant arriva a vestir- se amb fibres</p>
<p>5 der Volant wirft oder kotzt the fancy roller throws off [the fibres] волан (мр) сбрасы- вает увлеченную им шерсть</p>	<p>le volant crache ou se décharge il volante getta via le fibre el volante expulsa [las fibras] / el volant llença [les fibres]</p>

<p>6 </p>	<p>Schnellwalzenband (n) travelling fancy sleeve лентообразный волан (мр) volant (m) en forme de tablier sans fin volante (m) in forma di nastro continuo volante (m) en forma de ta- blero sin fin / volant (m) en forma de telera sens fi</p>
--	---

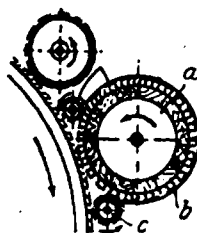
<p>7 </p>	<p>Schnellwalze (f) mit geschlos- sener Haube fancy with closed-in cover волан (мр) с глухим кожу- хом volant (m) avec couvercle fermé volante (m) con coperchio chiuso volante (m) con tapa cerrada / volant (m) amb coberta ajustada</p>
--	--

<p>8 a</p>	<p>Schnellwalze (f) fancy [roller] волан (мр) volant (m) volante (m) volante (m) / volant (m)</p>
<p>9 b</p>	<p>Schnellwalzenhaube (f) cover to fancy, fancy casing кожух (мр) или колпак (мр) волана couvercle (m) du volant coperchio (m) o involucro (m) del volante tapa (f) o cubierta (f) del vo- lante / coberta (f) del volant</p>

	<p>Flugwender (m), Fangwalze (f) angle [roller], angle stripper Обрун (мр) для пуха cylindre (m) de duvets, ra- masseur (m) C rullo (m) raccogliatore del pul- viscolo 10 cilindrito (m) de ángulo, ci- lindrito arrollador de borri- lla / cilindret (m) d'angle, cilindret enroillador de bo- rrissol</p>
--	---

<p>Kratzenbeschlag (m) card covering or cloth- ing кардная обтяжка (жр) или обшивка (жр) или покрывка (жр) или гарнитура (жр)</p>	<p>garniture (f) de cardé guarnizione (f) di carda guarnición (f) / guarni- ció (f) / de carda 11</p>
---	---

<p>der Beschlag bewegt sich in der Zahn- richtung the covering moves in the direction of the wire points кардная покрывка (жр) работает по направлению иголь- ных острий</p>	<p>la garniture se déplace dans le sens des pointes la guarnizione si mu- ove nel senso della dentatura la guarnición se mueve en la dirección de las puntas de las púas / la guarnició es mou en la direcció de les puntes de les pues 12</p>
--	--

<p>der Beschlag bewegt sich entgegengesetzt zur Zahnrichtung the covering moves in the opposite direc- tion of the wire points кардная покрывка (жр) работает про- тив направления игольных острий</p>	<p>la garniture se déplace en sens inverse des pointes la guarnizione si mu- ove nel senso con- trario della denta- tura la guarnición se mueve en dirección opuesta a las puntas de las púas / la guarnició es mou en direcció contrària a les puntes de les pues 13</p>
--	---

<p>Streichfläche (f) oder Arbeitsfläche (f) der Krempelwalzen working surface of the card rollers надирочная или че- шущая рабочая по- верхность (жр) кардных валиков</p>	<p>surface (f) travaillante des cylindres de cardé zona (f) di lavoro dei cilindri cardatori superficie (f) de tra- bajo de los cilindros de carda / superficie (f) de treball dels co- rrons de carda 14</p>
---	---

<p>abnehmende Kratze (f) card with doffing ac- tion съемочная карта (жр)</p>	<p>cardé (f) déboureuse carda (f) spogliatrice o spazzatrice carda (f) descargadora / carda (f) descarrega- dora 15</p>
--	---

<p>mit Fasern beladene Walze (f) roller covered with fibres покрытый волокнами валик (мр)</p>	<p>cylindre (m) couvert de fibres cilindro (m) carico di fibre cilindro (m) cargado de fibras / corró (m) vestit de fibres 16</p>
---	---

Einstellung (f) der
Krempelwalzen
setting of the card
rollers

1 установка (жр) или
подводка (жр) ва-
ликов на чесальной

réglage (m) des cy-
lindres de cardé
regolazione (f) dei ci-
lindri della carda
ajuste (m) de los cilin-
dros de carda / gal-
gat (m) dels corròns
de carda

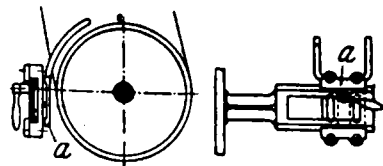

verstellbares Zapfenlager (n)
der Arbeitswalze
adjustable pivot bearing of
worker

переставной подшипник (мр)
для цапфы или шипа ра-
бочаго валика

palier (m) réglable du pivot
du travailleur

sopporto (m) regolabile del
perno del cilindro lavora-
tore

soporte (m) de pivote ajusta-
ble del cilindro trabajador /
suport (m) de torrió ajus-
table del cilindret

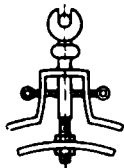

Krempelabsteller (m)

strap fork of card
ременная отводка (жр) кард-
ной машины

fourche (f) de commande de la
courroie de la cardé 9

forca (f) disbracatrice della
carda

horquilla (f) de la correa de
la carda / forquilla (f) de la
corretja de la carda

Zapfenlager (n) des Wenders
pivot bearing of stripper

подшипник (мр) для цапфы
или шипа бѣгуна

palier (m) du pivot du nettoy-
eur

sopporto (m) del perno del
cilindro spogliatore

soporte (m) del pivote del
cilindro descargador / suport
(m) del torrió del pelador



Schlitten (m) der Riemengabel
strap fork slide

салазки (жр) ременной вил-
ки

glissière (f) de la fourche
scorritoio (m) della forca

corredera (f) de la horquilla /
culissa (f) de la forquilla 10

amerikanisches Lager (n)
American [bearing] bracket
американский подшипник
(мр)

palier (m) américain
sopporto (m) americano
soporte (m) americano / suport
(m) americana

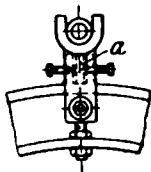

δ) Feinkrempel (f),
Pelzkrempel (f),
Vlieskrempel (f),
Fellmaschine (f)

Second Breaker, Inter-
mediate Card

[Настилочно-] Хол-
стовая [кардо-]
чесальная (жр)

Carde (f) à tambour
enrouleur ou à toile
sans fin

Carda (f) ripassatrice
o a falda, seconda
carda 11

Carda (f) intermedia o
repasadora, segunda
carda / Carda (f)
intermedia o repasa-
dora, segona carda

Lagerrippe (f)

bracket rib
ребро (ср) подшипника

nervure (f) du palier
nervatura (f) del sopporto
costilla (f) del soporte / cos-
tella (f) o encaix (m) del
suport

geschlossenes Lager (n)
closed bearing, bush
bearing

6 закрытый подшипник
(мр)

palier (m) fermé
sopporto (m) chiuso
soporte (m) cerrado o
con casquillo o con
collarín / suport (m)
tancat o amb dolla o
amb casquillo

Krempelkette (f)
card [driving] chain

цѣпь (жр) кардной машины

chapelet (m)
catena (f) per l'azionamento
della carda

cadena (f) de / per a / carda

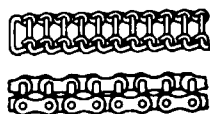

Speisung (f) mit Pelzen
oder Vliesen oder
Decken, Pelzüber-
tragung (f), Vlies-
übertragung (f)
feeding in lap form
питание (ср) холстами

alimentation (f) sous
forme de nappe
alimentazione (f) o tras-
porto (m) con falde
alimentación (f) o
transporte (m) / ali-
mentació (f) o trans-
port (m) / en forma
de tela 12

Wenderriemen (m)
clearer strap, stripper strap
ремень (мр) для бѣгунов

courroie (f) des nettoyeurs
cinghia (f) dei cilindri spo-
gliatori

correa (f) de los cilindros des-
barradores / corretja (f) dels
peladors

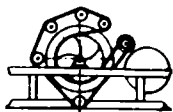

durch Florwicklung
gebildeter Pelz (m)

fleece formed by lapp-
ing the webs

холст (мр), образо-
ванный навиванием
ватки

nappe (f) formée par
des voiles enroulés
en spirale

falda (f) formata per
avvolgimento del
velo 13

colchón (m) formado
arrollando el velo /
matalàs (m) format
per l'enroillament del
vel

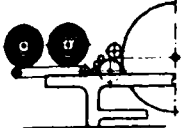
durch Florlegung gebildeter Pelz (m)	nappe (f) formée par des superpositions de voiles sans fin pliés	Stoßstelle (f) der Pelze	brisure (f) ou soudure (f) des nappes	
fleece formed by superimposing the webs	falda (f) formata sovrappoendo i veli colchón (m) formado por la superposición del velo / matalàs (m) format per la superposició del vel	joint of laps	giuntura (f) delle falde	11
1 полстина (жр), образованная накладыванием ватки		место (ср) стыка холстов	uniones (fpl) de las telas / unions (fpl) de les teles	
	Speisung (f) mit Pelzen vom Blamireschen Pelzbildner feeding with laps from Blamire's lap forming apparatus	Speiserichtung (f)	direction (f) de l'alimentation	
	питание (ср) полстиной системы Бламира	direction of feed	direzione (f) dell'alimentazione	12
	alimentation (f) à nappes du système Blamire	направление (ср) питания	dirección (f) de la alimentación / direcció (f) de l'alimentació	
2 	alimentazione (f) con falde prodotte coll'apparecchio Blamire	Übertragung (f) ohne Kreuzung	alimentation (f) sans croisement	
	alimentación (f) con telas formadas con el aparato Blamire / alimentació (f) amb teles fetes amb l'aparell Blamire	straight feed	trasporto (m) senza incrociamiento	13
		продольное питание (ср)	transporte (m) sin cruzar / transport (m) sense creuar	
		die Fasern (fpl) liegen in der Laufrichtung	les fibres (fpl) sont placées dans la direction du mouvement	
		the fibres lie in the direction of the feed	le fibre restano nella direzione dell'alimentazione	14
		волокна (ср) расположены по направлению движения	las fibras quedan en la dirección de la alimentación / les fibres queden en la direcció de l'alimentació	
3 Pelz (m), Vlies (n), Decke (f), Fell (n)	nappe (f)	Laufrichtung (f) der Fasern	direction (f) de marche des fibres	
lap	falda (f)	direction in which the fibres move forward	direzione (f) di marcia delle fibre	15
полстина (жр), ваточный холст (мр)	tela (f), colchón (m) / tela (f), matalàs (m)	направление (ср) движения волокон	dirección (f) de las fibras al avanzar / direcció (f) de les fibres al avançar	
4 Rohpelz (m)	nappe (f) de la carda en gros	Bildungsrichtung (f) des Pelzes	direction (f) de formation de la nappe	
scribbler lap	falda (f) della carda in grosso	direction of formation of the lap	direzione (f) di formazione della falda	16
сырая или грубая полстина (жр)	tela (f) de la carda emborradora	направление (ср) образования полстины	dirección (f) de formación / direcció (f) de formació / de la tela	
5 Feinpelz (m)	nappe (f) de la carda en fin	den Pelz quer vorlegen oder mit Kreuzung übertragen	alimentar la nappe avec des fibres posées perpendiculairement au mouvement ou parallèlement aux axes de la carda	17
lap from the finisher card	falda (f) della carda in fino	to transfer the lap with the fibres lying in a crosswise direction	trasportare la falda con incrociamiento	
отдвоочная или тонкая полстина (жр)	tela (f) de la carda acabadora	наслаивать полстину поперек направления передачи	transportar la tela con cruzado / amb creuat	
6 Längsfaserpelz (m)	nappe (f) à fibres placées dans le sens de l'alimentation	ins Kreuz gelegtes Vlies (n)	nappe (f) posée en travers ou posée parallèlement aux axes de la carda	
lap with fibres in the direction of the feeding	falda (f) a fibre disposte nel senso dell'alimentazione	lap laid in a crosswise direction	falda (f) alimentata nella direzione trasversale	18
полстина (жр) вдоль волокна	tela (f) de fibras dispuetas en la dirección de la alimentación / tela (f) de fibres dispostes en la direcció de l'alimentació	поперечная полстина (жр)	tela (f) dejada en una dirección transversal / tela (f) disposada en una direcció transversal	
7 Querfaserpelz (m)	nappe (f) à fibres croisées	Wiegen (n) der Pelze	pesage (m) des nappes	
cross fibre lap	falda (f) a fibre incrociate	weighing of the laps	pesatura (f) delle falde	
полстина (жр) поперек волокна	tela (f) de fibras cruzadas / tela (f) de fibres creuades	толщина (жр) полстины	espesor (m) o grueso (m) / grossària (f) o gruix (m) / de la tela	19
8 Pelzdicke (f)	grosesse (f) della falda	Pelzgewicht (n)	poids (m) de la nappe	
thickness of lap	espesor (m) o grueso (m) / grossària (f) o gruix (m) / de la tela	weight of lap	peso (m) della falda	
толщина (жр) полстины		вѣс (мр) полстины	peso (m) / pes (m) / de la tela	
9 Wiegen (n) der Pelze	pesage (m) des nappes	die Fasern quer einführen	alimentar les fibres (fpl) en travers	
weighing of the laps	pesatura (f) delle falde	to feed the fibres across	alimentare le fibre trasversalmente	
10 провѣрка (жр) вѣса полстины	pesada (f) de las telas / les teles	вводить волокна поперек	alimentar las fibras / les fibres / de través	

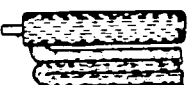
die Fasern (fpl) liegen quer zur Laufrichtung	les fibres (fpl) se placent à angle droit par rapport au mouvement de la nappe
the fibres lie in a position at right angles to the movement of the lap	le fibre restano ad angolo retto col movimento della falda
1 волокна (ср) расположены поперек направления питания	las fibras están dispuestas en ángulo recto del movimiento de la tela / les fibres están disposades en una posició a angle recte del moviment de la tela
Speisung (f) durch unmittelbare Übertragung	alimentation (f) directe
2 direct feed	alimentazione (f) per trasporto diretto
питание (ср) путем непосредственной передачи	alimentación (f) / alimentació (f) / directa
Floraufschichtung (f)	superposition (f) du voile
3 superposition of web	sovrapposizione (f) del velo
наслоение (ср) ватки	superposición (f) del velo / superposició (f) del vel
schichtenweise Aufeinander-täfelung (f) des Flors	superposition (f) du voile par couches
4 superimposing the web in layers	sovrapposizione (f) del velo a squame
накладывание (ср) ватки слоями	plegado (m) del velo en capas / plegat (m) del vel en capes
Florschicht (f)	couche (f) de voile
5 layer of web	strato (m) di velo
слой (жр) ватки	capa (f) de velo / de vel
Abführen (n) der Faserschichten	sortie (f) des couches de fibres
6 delivery of the fibrous layers	uscita (f) degli strati fibrosi
отводка (жр) слоев волокон	salida (f) de las capas fibrosas / sortida (f) de les capes fibroses
Bandübertragung (f)	alimentation (f) à rubans
7 ribbon feed	trasporto (m) a nastro
передача (жр) лентой	alimentación (f) por mechas / alimentació (f) per metxes
	Bandübertragung (f) ohne Kreuzung, ungekreuzte Auflage (f)
	straight or uncrossed ribbon feed
	передача (жр) лентой без перекреста, продольное накладывание (ср)
8 	alimentation (f) en rubans à fibres en long
	trasporto (m) à nastro senza incrociamiento, carica (f) non incrociata
	alimentación (f) longitudinal de mechas o sin cruzar / alimentació (f) longitudinal de metxes o sense creuar
	Bandübertragung (f) mit Kreuzung
	cross ribbon feed, crossed feed
	передача (жр) лентой накрест, крестовое накладывание (ср)
9 	alimentation (f) en rubans à fibres en travers
	trasporto (m) a nastro con incrociamiento, carica (f) incrociata
	alimentación (f) de mecha cruzada / alimentació (f) de metxa creuada

halbgekreuzte Auflage (f),
Diagonalaufgabe (f)
half crossed or diagonal feed
диагональное накладывание (ср)



10 alimentation (f) en diagonale
carica (f) disposta diagonalmente
alimentación (f) diagonal o semi-cruzada / alimentació (f) diagonal o semi-creuada o a biaix

Schrägspeisung (f),
Diagonalspeisung (f)
diagonal feed
11 alimentation (f) en diagonale
alimentazione (f) a giacitura diagonale
диагональное питание (ср)
alimentación (f) / alimentació (f) / diagonal

Querfaserband (n)
ribbon of crossed fibres
лента (жр) [с чесальной] с поперечным расположением волокон
12 ruban (m) de fibres en travers
nastro (m) di fibre trasversali
cinta (f) de fibras cruzadas / veta (f) de fibres creuades

Bandleger (m)
transference arrangement
приспособление (ср) для укладывания ленты
étaleur (m)
13 apparato (m) alimentatore a nastro
aparato (m) alimentador de cintas / aparell (m) alimentador de vetes

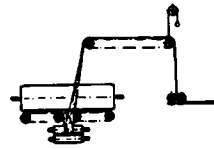

Krempelflor (m)
card web, card film
ватка (жр) чесальной
14 voile (m) de carde
velo (m) di carda
velo (m) / vel (m) / de carda

gleichmäßig starker Flor (m)
uniform or even web
ватка (жр) равномерного строения
15 voile (m) uniforme
velo (m) uniforme
velo (m) uniforme / vel (m) uniforme

einfacher Flor (m),
Einzelflor (m)
single web
одинарная ватка (жр)
16 voile (m) simple
velo (m) singolo
velo (m) sencillo / vel (m) senzill

Doppelflor (m)
double web
двойная ватка (жр)
17 voile (m) double
velo (m) doppio
velo (m) / vel (m) / doble

mehrfacher Flor (m)
multiple web
многослойная ватка (жр)
18 voile (m) multiple
velo (m) multiplo
velo (m) múltiple / vel (m) múltiple

ausgleichende Doppelung (f)
equalising doubling
выравнивающее сдвигание (ср)
19 doublage (m) égalisant
addoppiatura (f) egualiante
doblado (m) / doblat (m) / igualador o compensador

den Florabzug regeln
to regulate the tension of the web
регулировать прием ватки
20 régler la tension du voile
regolare la tensione del velo
regular la tensión del velo / la tensió del vel

der Flor sackt
the web sags
ватка (жр) провисает
21 le voile pend
il velo si piega
el velo cuelga / el vel penja

der Flor bildet Beutel
the web forms pockets
ватка (жр) образует м'шки
22 le voile forme des poches
il velo forma tasche
el velo forma bolsas / el vel fa bosses

1	Beutelbildung (f) formation of pockets образование (ср) мешков	formation (f) de poches formazione (f) di tasche formación (f) de cavidades o de bolsas / <i>formació (f) de bosses</i>
2	Spannung (f) des Flors tension of the web натяжение (ср) или выправка (жр) ватки	tension (f) du voile tensione (f) del velo tensión (f) del velo / <i>tensió (f) del vel</i>
3	den Flor spannen to tension the web натянуть или выправить ватку	tendre le voile tendere il velo tender el velo / <i>tivar el vel</i>
4	Nachlassen (n) des Flors slackening of the web слабина (жр) ватки	relâchement (m) du voile allentamento (m) del velo aflojado (m) del velo / <i>afloixament (m) del vel</i>
5	der Flor läßt nach the web slackens ватка (жр) слабеет или сдает	le voile lâche il velo allenta el velo se afloja / <i>el vel s'afloixa</i>
6	Zusammenlegen (n) oder Verdichten (n) des Flors condensing the web усадка (жр) или уплотнение (ср) ватки	condensation (f) du voile condensamento (m) del velo condensación (f) del velo / <i>condensació (f) del vel</i>
7	den Flor verdichten to condense the web уплотнить ватку	condenser le voile condensare il velo condensar el velo / <i>el vel</i>
8	Kreuzung (f) der Flore crossing the webs скрещивание (ср) слоев ватки	croisement (m) des voiles incrociamento (m) dei veli cruzado (m) de los velos / <i>creuat (m) dels vels</i>
9	Bildung (f) langer Pelze mit Kreuzung formation of long laps with crossing образование (ср) длинных полстин с крестовой накладкой	formation (f) de rubans longs avec croisement des voiles formazione (f) di lunghe falde con incrociamento formación (f) de telas largas con cruzado / <i>formació (f) de teles llargues amb creuat</i>

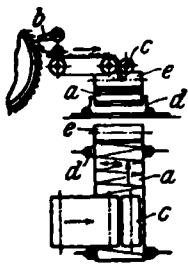

10		Legevorrichtung (f) von Blamire, Florquerleger (m) Blamire's feed, batt or blanket feed раскладочный аппарат (мр) системы Бламира appareil (m) de transport et d'alimentation de Blamire apparato (m) ad alimentazione trasversale di Blamire alimentación (f) cruzada Blamire / <i>alimentació (f) creuada Blamire</i>
11	a	Lattentuch (n) lattice безконечное полотно (ср) tablier (m) tavola (f) continua alimentare tablero (m) / <i>telera (f)</i>
12	b	Hacker (m) stripper [съемная] гребенка (жр) peigne (m) détacheur pettine (m) distaccatore peine (m) descargador / <i>se-rreta (f)</i>

Legevorrichtung (f)
layering apparatus
питатель (мр) раскладочного аппарата

c	appareil (m) de pose meccanismo (m) per la disposizione delle falde mecanismo (m) formador de capas / <i>mecanisme (m) formador de capes</i>	13
d	Wagen (m) carriage тележка (жр) chariot (m) transporteur carrello (m) carro (m)	14
	Falten (n) des Flors folding the web складка (жр) ватки plissage (m) du voile piegamento (m) del velo plegado (m) del velo / <i>plegat (m) del vel</i>	15
	die Haare (npl) liegen rechtwinklig zur Längsrichtung des Flors the fibres lie at right angles to the length of the web волокна (ср) лежат перпендикулярно к продольной оси ватки les fibres (fpl) se présentent à angle droit dans la longueur du voile le fibre riposano ad angolo retto nella lunghezza del velo las fibras se depositan en ángulo recto con la longitud del velo / <i>les fibres es depositen en angle recte amb la llargada del vel</i>	16
e	selbsttätige Aufwickelvorrichtung (f) automatic lapping apparatus самодвижущее навивающее приспособление (ср) appareil (m) automatique d'enroulement apparecchio (m) automatico d'avvolgimento aparato (m) automático formador de telas / <i>aparell (m) atelador automatic</i>	17

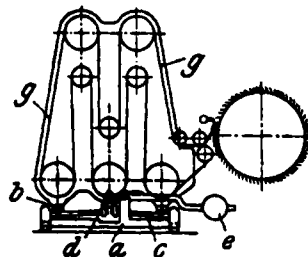

	Langpelzvorrichtung (f) long lap apparatus аппарат (мр) для получения расправленной полстины appareil (m) pour rubans longs dispositivo (m) per formare lunghe falde mecanismo (m) para formar telas largas / <i>mecanisme (m) per a fer teles llargues</i>	18
--	--	----

1	a	fahrbares Gestell (n) travelling frame катающаяся станина (жр) bâti (m) déplaçable telaio (m) spostabile bancada (f) móvil / móbil
2	b	Mulde (f) tray гнѣздо (ср) auge (f) cavità (f) cavidad (f) / cavitat (f)
3	c	Wagehebel (m) balance lever рычаг (мр) вѣсов levier (m) de balance leva (f) a contrappeso palanca (f) de contrapeso / de contrapès
4	d	Verbindungsklammer (f) connecting clamp соединительный зажим (мр) goupille (f) de jonction, ge- nouillère (f) fermaglio (m) di congiunzione grapa (f) de unión / d'unió
5	e	Ausgleichgewicht (n), Gegen- gewicht (n) balance weight уравнительный вѣс (мр), противовѣс (мр) poids (m) de balance, contre- poids (m) contrappeso (m) contrapeso (m) / contrapès (m)
6	g	endloses Tuch (n), [Flor-] Deckentuch (n) endless cloth бесконечное полотно (ср), полотно для полстины toile (f) sans fin tela (f) continua tela (f) sin fin / sens fi

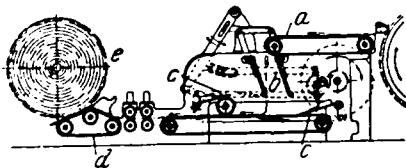

7		Deckenbildevorrichtung (f) mit Florstreifenschichtung web overlapping apparatus аппарат (мр) для навивания полстины с приспособле- нием для наслоения полосок ватки appareil (m) de transformation du voile en nappe apparecchio (m) per trasfor- mare il velo in falda aparato (m) formador de telas por plegado del velo / apa- rell (m) formador de teles per plegat del vel
8	a	Gurtband (n) web sleeve бесконечное полотно (ср) toile (f) sans fin tela (f) continua tela (f) sin fin conductora del velo / tela (f) sens fi con- ductora de vel

b	Legetrichter (m) layering funnel раскладочная воронка (жр) canal (m) de dépôt imbuto (m) forma-strati embudo (m) para formar las capas / embut (m) per a fer les capes	9
c	Abtrennmesser (n) cutter, detaching flap отдѣлительный нож (мр) couteau (m) séparateur tagliatore (m), distaccatore (m) cortador (m), desprendedor (m) / tallador (m), desprene- dor (m)	10
d	Förderband (n) lap lattice питательное полотно (ср) tablier (m) de la nappe graticcio (m) per falda tablero (m) para la tela / telera (f) per a la tela	11
e	Wickel (m) lap полстина (жр), ваточный холст (мр) nappe (f) falda (f) tela (f), para (f)	12

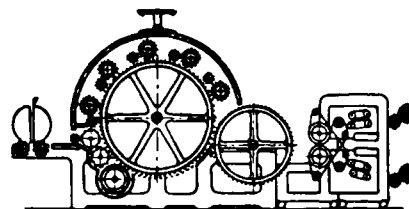

e) Vorspinnkrempe (f)	Carde (f) boudineuse ou à boudin	
Condenser Card, Finisher Card	Carda (f) a filare in grosso, carda conti- nua [americana]	13
Чесальная (жр) с дѣлителем ватки или с конденсором	Carda (f) mechera o condensadora o aca- badora / Carda (f) metxera o conden- sadora o acabadora	
Vorspinnen (n) preparation of the con- densed sliver приготовительное прядение (ср)	préparation (f) du bou- din filatura (f) in grosso preparación (f) de la mecha / preparació (f) de la metxa	14
Lunte (f) der Vor- spinnkrempe condensed sliver лента (жр) с чесаль- ной приготовитель- ного прядения	boudin (m) stoppino (m) sfregato mecha (f) condensada por frotación / metxa (f) condensada per frotació	15
die Fasern (fpl) lang zuführen to feed the fibres end on	alimentar les fibres (fpl) en long alimentare le fibre in senso parallelo alla lunghezza	16
подводить волокна вдоль их оси	alimentar las fibras de punta o longitudinal- mente / alimentar les fibras de punta o lon- gitudinalment	

Längsfaserspeisung (f) end-on feeding of the fibres, long fibre feed	alimentation (f) des fibres en longueur alimentazione (f) delle fibre in senso paral- lelo alla lunghezza alimentación (f) de las fibras longitudinal- mente / <i>alimentació</i> (f) de les fibres longi- tudinalment
1 питание (ср) по длине волоконна	
Längsfaserband (n) long-fibre ribbon	ruban (m) de fibres placées parallèle- ment au ruban nastro (m) di fibre dis- poste in senso paral- lelo alla lunghezza cinta (f) de fibras dis- puestas longitudi- nalmente / <i>veta (f) de</i> <i>fibras dispostes longi- tudinalment</i>
2 лента (жр) с располо- жением волокон по длине	
3 Krempelflor (m) card web ватка (жр) чесальной	voile (m) de cardé velo (m) di carda velo (m) / <i>vel (m) / de</i> carda
4 glatter Flor (m) smooth web гладкая ватка (жр)	voile (m) lisse velo (m) liscio velo (m) liso / <i>vel (m)</i> <i>llis</i>
5 haariger oder rauher Flor (m) rough web ворсистая ватка (жр)	voile (m) duveteux velo (m) ruvido velo (m) rugoso / <i>vel</i> (m) <i>irregular</i>
6 Zerlegen oder Teilen (n) des Flors in Streifen division of the web into strips разрѣзание (ср) или раздѣление (ср) ватки на ленты	division (f) du voile en bandes recisione (f) o divisione (f) del velo in striscie división (f) del velo en tiras / <i>divisió (f) del</i> <i>vel en tires</i>
7 den Flor teilen to divide the web дѣлить ватку	diviser le voile recidere o dividere il velo dividir el velo / <i>el vel</i>
8 Florstreifen (m) strip or strand of web лента (жр) из ватки, полоска (жр) ватки	bande (f) du voile striscia (f) del velo tira (f) de velo / <i>del vel</i>

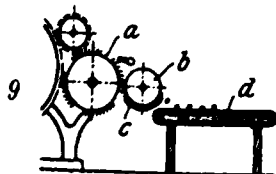

Lockenkrempe (f),
Lockenmaschine (f)
cross strip card
чесальная (жр) для об-
рывной ватки, локо-
ная чесальная
cardé (f) à loquettes
carda (f) a loquettes
carda (f) de tiras trans-
versales o de bucles /
carda (f) de tires trans-
versals o de rulls

Teilung (f) des Flors in Quer-
streifen
dividing the web into trans-
verse strips
раздѣление (ср) ватки на
поперечныя полоски
division (f) du voile en lo-
quettes transversales
divisione (f) del velo in striscie
trasversali
división (f) del velo en tiras
transversales / *divisió (f)*
del vel en tires transversals

10

Lockenband (n), Lok-
ken (fpl) ohne Ende
sliver formed by end
to end piecing of
transversely cut
strips
локоная ровница
(жр)

loquettes (fpl) conti-
nues
stoppino (m) continuo
di loquettes
cinta (f) formada anu-
dando los extremos
de las tiras / *veta*
(f) *formada en coman-
tant els caps dels*
rulls

Beschlaglücke (f) im Sammler
blank space in the doffer
clothing
прогал (жр) или прогалина
(жр) обтяжки или кардной
обивки вальяна

a espace (m) en blanc dans la 11
garniture du peigneur
vuoto (m) nella guarnizione
del cilindro pettinatore
espacio (m) liso en la guarni-
ción del peinador / *espai (m)*
*llis en la guarnició del penti-
nador*

Locke (f)
roll
скатанная лента (жр) ватки,
локон (жр), завиток (жр)

loquette (f), ploque (f) 12
striscia (f) arrotolata, loquette
(f)
bucle (m), tira (f) transversal
/ *rull (m)*

Lockentrommel (f)
fluted roller
барабан (жр) для скатывания
локона

b cylindre (m) à nervures 13
cilindro (m) scanalato
cilindro (m) acanalado / *ci-
lindre (m) ratllat*

Lockenkasten (m), Locken-
schüssel (f), Lockenmulde
(f)

roll box, shell
корыто (ср) для скатывания
локона

c auge (f) à loquettes 14
canale (m) del cilindro scan-
alato
mesa (f) cóncava de formació
de bucles, mesa curvada de
arrollado / *taula (f) cóncava*
de rotllar

Lockentisch (m)
strip table
бесконечное полотно (ср)
для локонов

d table (f) à ploques 15
tavola (f) per loquettes
tablero (m) de entrega de los
bucles / *telera (f) d'entrega*
dels rulls

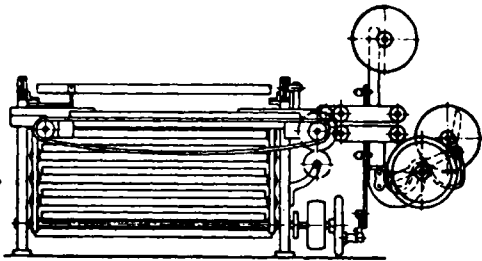

Anstückelmaschine (f) machine (f) pour former une mèche continue

piecing machine, sliver forming machine

1 присучальная машина (жр)

apparato (m) a collegare le estremità degli stoppini
máquina (f) de anudar o de formar la cinta / máquina (f) d'encomanar o de fer la veta

teilweise mit Kratzen beschlagener Abnehmer (m), Abnehmer mit Ringbeschlag ring doffer, doffer with ring fillets



2

вальян (мр), обтянутый кольцевою кардою с промежулками

peigneur (m) à garniture placée en anneaux ou à garniture annulaire

cilindro (m) pettinatore con guarnizione ad anelli
llevador (m) de anillos / d'anells

vollbeschlagener Hacker (m) completely toothed doffing comb



3

[съемная] гребенка (жр) со сплошными зубьями
peigne (m) complètement denté

pettine (m) interamente fornito di denti

peine (m) de todo el ancho / serreta (f) de tota l'amplada

Hacker (m) mit Zahnücken doffer comb with blank spaces
зубчатая гребенка (жр) с прогалами



4

peigne (m) avec interruption des dents ou avec segments dentés

pettine (m) con spazi vuoti
peine (m) seccional / serreta (f) seccional

Florteller (m) [web] divider

diviseur (m) du voile
divisore (m) del velo,
apparato (m) di recisione o di divisione del velo

5

дѣлитель (мр) ватки

divisor (m) o condensador (m) del velo / del vel

Zerschneiden (n) des Flors

coupage (m) du voile
recisione (f) del velo
corte (m) del velo / tall (m) del vel

6

cutting the web
разрѣзание (ср) ватки

Riemchenflorteller (m)

diviseur (m) à lanières, condensateur (m) à courroies

leather tape divider, tape condenser, Belgian condenser

apparato (m) di divisione a cigna, divisore (m) belgio

7

ремешковый дѣлитель (мр)

divisor (m) de correhuelas, condensador (m) de cintas / divisor (m) de corretjons

Kreuzung (f) der Riemen
crossing the leather tapes
перекрещивание (ср) ремешков

croisement (m) des lanières
incrocio (m) delle cinghie
cruzado (m) de las correhuelas / creuat (m) de les corretjons

8

gekreuzte Riemen (mpl)
crossed leather tapes
перекрещенные ремешки (мр)

lanières (fpl) croisées
cinghie (fpl) incrociate
correhuelas (fpl) cruzadas / corretjons (mpl) creuats

9

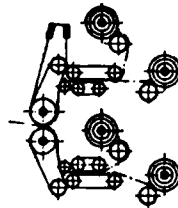

Einriemchenflorteller (m) single tape divider

одноремешковый дѣлитель (мр)

10

diviseur (m) à lanière simple
divisore (m) a una sola cinghia
divisor (m) sencillo / senzill

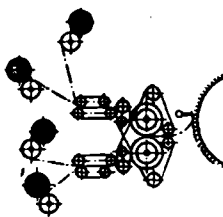

Vielriemchenflorteller (m) multiple tape divider
многоремешковый дѣлитель (мр)

diviseur (m) à lanières multiples
divisore (m) a cinghie multiple
divisor (m) múltiple

11

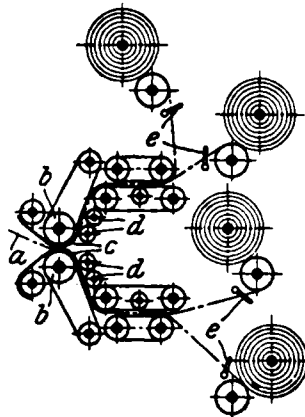

Stahlbandflorteller (m) steel tape divider, steel tape condenser

дѣлитель (мр) ватки со стальными пластинками

diviseur (m) à bandes d'acier
divisore (m) a nastro d'acciaio
divisor (m) de cintas de acero / lames d'acer

12

abgekämmter Flor (m) doffed web

снятая с вальня ватка (жр)
voile (m) détaché
velo (m) distaccato
velo (m) / vel (m) / del llevador

a

13

Tellungswalze (f) dividing roller

разрѣзывающий или дѣлительный валик (мр)

b

rouleau (m) diviseur
cilindro (m) divisore
cilindro (m) / corró (m) / divisor

14

		Stahlband (m) steel tape, steel band стальная пластинка (жр)
1	c	bande (f) d'acier nastro (m) o lama (f) o lamina (f) d'acciaio cinta (f) de acero / lama (f) o cinta (f) d'acer
		Führungswalze (f) guide roller направляющий валик (жр)
2	d	rouleau-guide (m) cillndro (m) di guida cillndro (m) guía / corró (m) <i>guiador</i>
		Führungsrechen (m) guide fork направляющая гребенка (жр)
3	e	fourche-guide (f) forca (f) di guida peine (m) guía-mechas, arañero (m) / pinte (m) <i>guiametxes, aranyer (m)</i>
		gehärtetes Stahlband (n) hardened steel tape закаленная стальная пластинка (жр)
4		lanière (f) en acier durci nastro (m) d'acciaio temperato cinta (f) de acero endurecido / cinta (f) d'acer <i>tremptat</i>
		feststehendes Stahlband (n) fixed steel tape закрепленная стальная пластинка (жр)
5		lanière (f) fixe en acier nastro (m) d'acciaio fisso cinta (f) de acero fija / cinta (f) d'acer <i>fixa</i>
		bewegliches Stahlband (n) movable or travelling steel tape подвижная стальная пластинка (жр)
6		lanière (f) mobile en acier nastro (m) d'acciaio spostabile cinta (f) de acero móvil / lama (f) <i>móvil</i>
		die Stahlbänder (npl) nutzen sich ab the steel tapes wear out
7		les lanières (fpl) d'acier s'usent i nastri d'acciaio si consumano o si logorano las cintas de acero se desgastan / les lames se <i>desgastan</i>
		Abnutzung (f) der Stahlbänder wearing of the steel tapes изнашивание (жр) стальных пластинок
8		usure (f) des lanières d'acier consumo (m) o logoramento (m) dei nastri d'acciaio desgaste (m) de las cintas de acero / <i>desgast (m) de les lames</i>
		Zusammenrollen (n) der Florbänder rubbing or rounding the strips of web наматывание (жр) друга на друга смежных лент ватки
9		dressage (m) des rubans de volle addensamento (m) dei nastri di velo frotado (m) de las tiras del velo / <i>frotat (m) de les tires del vel</i>
		vorübergehende oder falsche Drehung (f) geben to give a false twist дать временную или ложную крутку
10		donner une fausse torsion dare una torsione falsa dar una torsión falsa / <i>donar una torsió falsa</i>
		falscher oder vorübergehender Draht (m) false twist ложная или временная крутка (жр)
11		fausse torsion (f), torsion passagère torsione (f) falsa torsión (f) / <i>torsió (f) / falsa</i>
		Nitscheln (n), Würgeln (n)
12		frottage (m) sfregamento (m) frotado (m) / <i>frotat (m)</i>

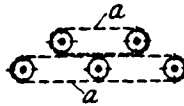

a

Nitschelzeug (n), Würgelwerk (n)
rubber gear, rubbing leathers, rubber condenser
скатывающее приспособление (жр)
appareil (m) frotteur, cuirs (mpl) de frottage, [rota (m)] frotteur (m), condenseur (m) **13**
dispositivo (m) o cuoi (mpl), di sfregamento, [cuoio (m)] sfregatore (m)
cueros (mpl) o manguitos (mpl) frotadores / *cuiros (mpl) frotadors, bosses (fpl) / rotafrotor (m)*

Nitschelhose (f), Nudelhose (f), Reibband (n)
rubber [leather]
скатывающий рукав (жр), скатывающая безконечная лента (жр) **14**
manchon (m), frottoir (m)
nastro (m) di sfregamento
manguito (m) / *mánega (f), bossa (f)*

glatte Lederhose (f) cuir (m) de frottage lisse
smooth rubbing leather cuoio (m) di sfregamento liscio **15**
гладкий кожаный рукав (жр) manguito (m) de cuero liso / *bossa (f) de cuiro llis*

aufgerauhte Lederhose (f) cuir (m) de frottage rugueux
roughened rubbing leather cuoio (m) di sfregamento ruvido **16**
замшелый или ворсованный кожаный рукав (жр) manguito (m) de cuero áspero o rugoso / *bossa (f) de cuiro aspre o rugós*

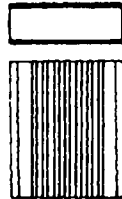

gerippte Nitschelhose (f) ribbed rubbing leather
скатывающий рукав (жр) с острыми ребрышками **17**
cuir (m) de frottage cannelé
cuoio (m) di sfregamento con scanalature
manguito (m) de cuero acanalado / *bossa (f) de cuiro ratllat*



gefräste Nitschelhose (f) rubbing leather with scraped surface
скатывающий рукав (жр) с фрезерованными углублениями **18**
cuir (m) de frottage fraisé
cuoio (m) di sfregamento con superficie raschiata
manguito (m) con / *bossa (f) amb / la cara raspada*

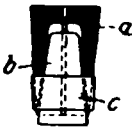
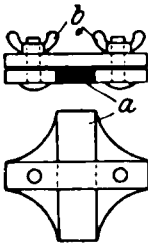

geschnittene Nitschelhose (f) rubbing leather with cut or indented surface
скатывающий рукав (жр) с прорваами **19**
cuir (m) de frottage avec surface piquetée
cuoio (m) di sfregamento con superficie intagliata
manguito (m) con entallas / *bossa (f) amb entalles / en la cara*

1		kreuzgerippte Nitschelhose (f) cross ribbed rubbing leather крестообразно-рифленый скатывающий рукав (мр) cuir (m) de frottage à surface quadrillée et losangée cuoio (m) di sfregamento con scanalature incrociate manguito (m) con acanalado cruzado / bossa (f) amb ratllat creuat	Reibwirkung (f) der Nitschelhosen rubbing effect of the rubbing leathers эффeкт (мр) трeния скатывающих рука- вов	effet (m) de frottage des frotoirs effetto (m) di sfrega- mento degli sfrega- tori efecto (m) frotador de los manguitos de cuero / efecto (m) fro- tador de les bosses de cuero	11	
2	Nitschelleder (n), Reibleder (n), Lauf- leder (n) leather for rubbers кожа (жр) для скаты- вающих рукавов	cuir (m) pour man- chons cuoio (m) per sfrega- tori cuero (m) para man- guitos frotadores / cuero (m) per a bosses	Anspannen (n) der Nitschelhose tension of the rubbing leather натяжка (жр) скаты- вающих рукавов	tension (f) du cuir de frottage tensione (f) del cuoio di sfregamento tensión (f) del man- guito de cuero / tensió (f) de la bossa de cuero	12	
3	Büffelreibleder (n) buffalo rubber leather буйволовая кожа (жр) для скатывающих рукавов	manchon (m) en peau de buffle cuoio (m) di sfrega- mento di pelle di buffalo manguito (m) / bossa (f) / de búfalo		Spannvorrichtung (f) für ge- waschene Ledermuffen tightening arrangement for washed rubber leathers приспособление (ср) для ра- стягивания мытых кожа- ных рукавов	13	
4	Leder (n) aus Eichen- lohgrubengerbung oak tanned leather кожа (жр), дубленая дубовой корою в чанах	cuir (m) tanné au chêne cuoio (m) conciato alla quercia cuero (m) curtido al roble / cuero (m) cur- tit amb roure			dispositif (m) de tension pour les cuirs lavés dispositivo (m) di tensione per cuoi sfregatori lavati mecanismo (m) tensor para manguitos de piel lavados / / mecanisme (m) tensor per a bosses de cuero rentades	13
5	Fleischseite (f) des Leders flesh side of the leather мяздровая сторона (жр) кожи	côté (m) chair du cuir carniccio (m), parte (f) carnosa del cuoio parte (f) carnosa del cuero, carnaza (f) / part (f) carnosa del cuero, carnassa (f)		a geschlitzter Kegel (m) split cone пропъзанный конус (мр) cône (m) fendu cono (m) spaccato cono (m) hendido / con (m) tallat	14	
6	Haarseite (f) oder Nar- benseite (f) des Le- ders hair or grain side of the leather волосяная сторона (жр) кожи	côté (m) poil du cuir parte (f) granitica del cuoio flor (f) del cuero / del cuero		b Keil (m) wedge клин (мр) coin (m) cuneo (m) cuña (f) / falca (f)	15	
7	Nitschelhose (f) aus Filz und Leder rubber of felt and leather скатывающий рукав (мр) из войлока и кожи	manchon (m) en feutre et cuir nastro (m) di sfrega- mento di feltro e cuoio manguito (m) de fieltro y cuero / bossa (f) de feltre i cuero		c Muffe (f) rubbing leather рукав (мр) manchon (m) cuoio (m) di sfregamento manguito (m) / bossa (f)	16	
8	Gumminitschelhose (f), Nitschelhose (f) aus Gummi rubbing leather of In- dia rubber резиновый скатываю- щий рукав (мр)	manchon (m) en caout- chouc nastro (m) di sfrega- mento di caucciù manguito (m) de cau- cho / bossa (f) de cautxú			Nitschelhosenspannkreuz (n) expanding cross for rubbing leathers крест (мр) для натяжки скатывающих рукавов croix (f) pour tendre les cuirs croce (f) a espansione per cuoi di sfregamento cruz (f) de expansión para manguitos de cuero / creu (f) expansiva per a bosses	17
9	Nitschelfläche (f), Reibungsfläche (f) rubbing surface рабочая или терочная поверхность (жр) рукава	surface (f) frottante superficie (f) di sfrega- mento cara (f) o superficie (f) frotadora		a Spannarm (m) expanding arm натяжное плечо (ср) bras (m) de tension braccio (m) d'espansione brazo (m) / braç (m) / exten- sible	18	
10	gerippte Reibungs- fläche (f) fluted rubbing surface поверхность (жр) тре- ния с продольными ребрами	surface (f) frottante canalée superficie (f) di sfrega- mento scanalata cara (f) frotadora aca- nalada / ratllada		b Flügelmutter (f) [butter]fly nut, wing nut барашек (мр) écrou (m) à oreilles dado (m) ad alette tuerca (f) de mariposa / fe- mella (f) de papallona	19	

- 1 Leimen (n) des Laufleders
glueing the rubber leather
склеивание (ср) кожаных рукавов
collage (m) des cuirs
incollamento (m) del cuoio di sfregamento
encolado (m) del manguito de cuero / *encolat (m) de la mánega de cuairo*

- 2 Fischleim (m)
isinglass, fish glue
рыбий или осетровый или б'лужий клей (мр)
colle (f) de poisson
colla (f) di pesce
cola (f) de pescado, colapez (f) / *cola (f) de peix*

- 3 Leimstelle (f) der Hose
glued part of the rubber
место (ср) склейки рукава
partie (f) collée du cuir
parte (f) incollata dello sfregatore
parte (f) encolada del cuero / *part (f) encolada del cuairo*

- 4 Nachleimen (n)
after-glueing
подклейка (жр)
recollage (m)
incollamento (m) complementare
encolado (m) suplementario / *encolat (m) supletori*

- 5 die Lederhose mit Tran einreiben
to rub the leather with fish oil
натереть кожаный рукав рыбьим жиром или ворванью
engraisser le cuir avec de l'huile de poisson
fregare il cuoio con olio di pesce
frotar el cuero con aceite de pescado / *frotar el cuairo amb oli de peix*

- 6  Nitschelwalze (f)
rubbing roller
валик (мр) к скатывающему рукаву
cylindre (m) de frottoir
cilindro (m) sfregatore
cilindro (m) / *corró (m) / frotador*

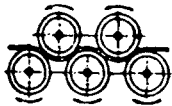
- 7  Nitschelzeug (n) mit Walzenstreckung
roller rubbers
скатывающий аппарат (мр) с вытяжными валиками
frottoir (m) à rouleaux
dispositivo (m) di sfregamento a cilindri
frotador (m) con cilindros / *rota-frotor (m) amb corrons*

- 8 doppelter Abnehmer (m) mit zweifachem Nitschelzeug
double doffer with double rubbers
двойной вальен (мр) с двойным скатывающим аппаратом
double peigneur (m) avec double frotteur
doppio cilindro (m) pettinatore con sfregatori doppi
doble llevador (m) con doble frotador / *amb doble rota-frotors*

- 9 sechsheihiges einfaches Nitschelwerk (n)
six height single rubber condenser
шестирядный одинарный скатывающий [длительный] аппарат (мр)
condenseur (m) simple à six rangées
sfregatore (m) semplice a sei altezze
condensador (m) de seis juegos de manguitos sencillos / *condensador (m) amb sis jocs de bosses senzilles*

Nitschelzeug (n) mit abgestufter Nitschelung
divided rubbing leathers
скатывающий [длительный] аппарат (мр) с последовательным скатыванием



10 cuir (m) de frottoirs sectionnés, cuir de frottoirs avec division en deux par en-dessous
cuoi (mpl) sfregatori divisi
manguitos (mpl) frotadores partidos / *bosses (fpl) partides*

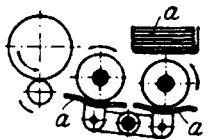

11 Metallnitschelwerk (n)
metal rubbers
металлический скатывающий аппарат (мр)

frottoirs (mpl) métalliques
sfregatori (mpl) di metallo
frotadores (mpl) metálicos / *rota-frotors (mpl) metálicos*

Nitschelplatte (f) mit gerippter Oberfläche
rubbing plate with ribbed surface

скатывающая плита (жр) с рифленой рабочей поверхностью

12 plaque (f) de frottage à surface cannelée

lastra (f) di sfregamento con superficie scanalata

plato (m) frotador con la superficie acanalada / *plat (m) frotador amb la superficie raillada*

Nitschelzeugantrieb (m)
driving for the lateral movement of the rubbing leathers

привод (мр) скатывающего аппарата

13 commande (f) du mouvement latéral des cuirs de frottage

comando (m) per il movimento laterale dei cuoi di sfregamento

mando (m) para el movimiento lateral de los manguitos frotadores / *accionament (m) per al moviment lateral de les bosses*

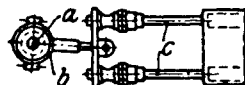

senkrechte oder lotrechte Welle (f)
vertical shaft

14 вертикальный вал (мр)

arbre (m) vertical

albero (m) verticale

árbol (m) / *arbre (m) / vertical*

Nitschelhubscheibe (f), [Nitschelexzenter (n)]
rubber eccentric



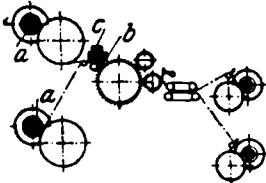
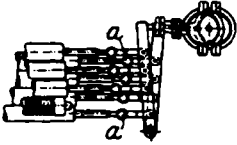

экцентрик (мр) для скатывающего аппарата

15 excentrique (m) des cuirs
eccentrico (m) degli sfregatori
excéntrico (m) de los manguitos / *excéntric (m) de les bosses*

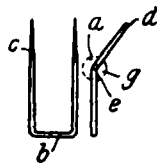
1	c	<p>Nitschelwalzenachse (f) axle of rubbing rollers ось (жр) валика скатывающего рукава axe (m) des cylindres de frottoir asse (m) dei cilindri sfregatori eje (m) de los cilindros frotadores / eix (m) dels corrons frotadors</p>		<p>Verfeinerungskrempel (f) card with roving feed чесальная (жр) для утонения ровницы carde (f) avec alimentation de boudins carda (f) con alimentazione di stoppini carda (f) con alimentación de mechas / carda (f) amb alimentació de metxes</p>	9
2			<p>Nitschelwerk (n) mit zunehmendem Hub rubbers with increasing traverse скатывающий аппарат (мр) с возрастающим подъемом или ходом frottoir (m) avec course augmentante sfregatori (m pl) con corsa aumentante frotadores (m pl) con cursa creciente / rota-frotors (m pl) amb cursa creixent</p>	<p>Vorgarnrolle (f) condenser bobbin катушка (жр) с ровницей bobine (f) d'alimentation bobina (f) di alimentazione carrete (m) o bobina (f) de mecha / rodet (m) o bobina (f) de metxa</p>	10
3		<p>regelbarer Nitschelhub (m) adjustable traverse of rubbing leathers регулируемый скатывающий ход (мр) course (f) réglable des frottoirs corsa (f) regolabile degli sfregatori cursa (f) ajustable de los frotadores / dels rota-frotors</p>	<p>Preßmulde (f) mit Führungsrinnen press dish with guiding flutes нажимной желоб (мр) с направляющими дорожками auge (f) avec cannelures de guidage placca (f) di pressione con scanalature di guida plato (m) de presión con canales guías / plat (m) de pressió amb canals guies</p>	11	
4		<p>Nitschelhub (m), Würgelhub (m) traverse of rubbing leathers полный ход (мр) скатывающего аппарата course (f) des frottoirs corsa (f) degli sfregatori cursa (f) de los frotadores / dels rota-frotors</p>	<p>Preßstück (n) pressure bar самогрузочная планка (жр) barre (f) de pression asta (f) di pressione varilla (f) de presión / barra (f) de pressió</p>	12	
5	a	<p>Kugelgelenk (n) ball joint шаровой шарнир (мр) joint (m) à boulet, joint ou articulation (f) sphérique articolazione (f) o cerniera (f) sferica articulación (f) esférica / articulació (f) esfèrica o de rótula</p>	c	<p>1) Kratzenbeschlagn (m) Card Clothing Обтяжка (жр) или мокрышка (жр) или обивка (жр) кардом, кардная гарнитура (жр) Garniture (f) de cardè Guarnizione (f) di carda Guarnición (f) / Guarnició (f) / de carda</p>	13
6		<p>genitschelter oder gewürgelter Vorgarnfaden (m) condensed sliver скатанная или закатанная ровница (жр) mèche (f) de frottoir, boudin (m) stoppino (m) sfregato mecha (f) condensada por frotación / metxa (f) condensada per frotació</p>	<p>a) Besonderheiten (fpl) der Kratzenbeschläge Characteristics of Card Clothings</p>	<p>Caractéristiques (fpl) des garnitures de cardè Caratteristiche (fpl) delle guarnizioni di carda</p>	14
7		<p>Randfäden (m pl), Eckfäden (m pl), Abfallfäden (m pl) outside slivers кромочные нити (жр) fils (m pl) de lisière fili (m pl) esteriori mechas (fpl) falsas o de las orillas / metxes (fpl) falses o de les vores, caps (m pl) dolents, vores (fpl)</p>	<p>Особенности (жр) кардовых покрывшек</p>	<p>Características (fpl) de las guarniciones de carda / Características (fpl) de les guarnicions de carda</p>	
8		<p>zusammengelaufene Fäden (m pl), Doppelfäden (m) double [ends] слившиеся или двойные нити (жр) или двойни (жр) fils (m pl) doubles, mariage (m) fili (m pl) doppi cabos (m pl) dobles, casamiento (m) / caps (m pl) dobles, casament (m), metxes (fpl) casades</p>	<p>Kratzenbeschlagn (m) mit Stoffgrund card clothing with cloth foundation кардная покрывшка (жр) с основанием из тканя</p>	<p>garniture (f) de cardè avec fond en tissu guarnizione (f) di carda con fondazione in tessuto guarnición (f) de carda con fundación de tejido / guarnició (f) de carda amb patèn de teixit</p>	15

<p>Kratzenbeschlag (m) mit Grund aus Stoff und Filz card clothing with cloth and felt founda- tion 1 кардная покрывка (жр) с основанием из ткани и войлока</p>	<p>garniture (f) de carde avec fond en tissu et feutre guarnizione (f) di carda con fondazione in tessuto e feltro guarnición (f) de carda con fundación de te- jido y fieltro / <i>guar- nició (f) de carda amb patén de teixit i feltre</i></p>	<p>Kratzenstich (m) set of wires набор (мр) зубьев карды</p>	<p>boutage (m) des dents disposizione (f) del denti tejido (m) o insertado 10 (m) de los alambres / <i>teixit (m) o clavat (m) dels filferros</i></p>
<p>Kratzenbeschlag (m) mit Grund aus Leder und Stoffauflage card clothing with lea- ther and cloth founda- tion 2 кардная покрывка (жр) с основанием из кожи, покрытой тканью</p>	<p>garniture (f) de carde avec fond en cuir et tissu guarnizione (f) di carda con fondazione in cuoio e tessuto guarnición (f) de carda con fundación de cuero y tejido / <i>guar- nició (f) de carda amb patén de cuiro i teixit</i></p>	<p>grober Kratzen- beschlag (m) coarse wire clothing грубая кардная по- крывка (жр)</p>	<p>garniture (f) de carde à grosses dents guarnizione (f) di carda a denti grossi 11 guarnición (f) de carda con alambres grue- sos / <i>guarnició (f) de carda amb dents groi- xudes</i></p>
<p>Kautschukstoff (m) India rubber cloth резиновая или каучу- ковая ткань (жр) 3</p>	<p>tissu (m) en caout- chouc tessuto (m) di caucciù tejido (m) de caucho / <i>teixit (m) de cautxú</i></p>	<p>feiner Kratzen- beschlag (m) fine wire clothing тонкая кардная по- крывка (жр)</p>	<p>garniture (f) de carde à dents fines guarnizione (f) di carda a denti fini 12 guarnición (f) de carda con alambres finos / <i>guarnició (f) de carda amb filferros fins</i></p>
<p>Wollstoff (m) woollen cloth шерстяная ткань (жр) 4</p>	<p>tissu (m) de laine tessuto (m) di lana paño (m) de lana / <i>drap (m) de llana</i></p>	<p>Zahnstellung (f) position of wire points размещение (ср) или расположение (ср) зубьев</p>	<p>position (f) des aiguilles posizione (f) delle punte 13 posición (f) de las púas / <i>posició (f) de les pues</i></p>
<p>Eisendrahtkratzen- beschlag (m) iron wire card clothing 5 кардная покрывка (жр) с иглами из железной прово- локи</p>	<p>garniture (f) de carde en fil de fer guarnizione (f) di carda con punte di ferro guarnición (f) de carda con púas de hierro / <i>guarnició (f) de carda amb pues de ferro</i></p>	<p>набор (мр) зубьев карды</p>	<p>Kratzenzahnform (f) shape of card wire форма (жр) зубьев карды forme (f) des aiguilles 14 forma (f) delle punte di carda forma (f) de las púas / <i>de les pues / de carda</i></p>
<p>Stahldrahtkratzen- beschlag (m) steel wire card clothing 6 кардная покрывка (жр) со стальной проволокой</p>	<p>garniture (f) de carde en fil d'acier guarnizione (f) di carda con punte d'acciaio guarnición (f) de carda con púas de acero / <i>guarnició (f) de carda amb pues d'acer</i></p>	<p>кардная покрывка (жр) с иглами из железной прово- локи</p>	<p>Kratzenknie (n) knee of card wire коленчатый изгиб (мр), колѣно (ср) кардной скобки 15 genou (m) de l'aiguille ginocchio (m) della punta di carda rodilla (f) / <i>genoll (m) / de la púa</i></p>
<p>Kratzenbeschlag (m) aus verzinntem Stahldraht tinned steel wire card clothing 7 кардная покрывка (жр) из луженой стальной проволо- ки</p>	<p>garniture (f) de carde en fil d'acier étamé guarnizione (f) di carda con punte d'acciaio stagnato guarnición (f) de carda con púas de acero estañado / <i>guarnició (f) de carda amb pues d'acer estanyat</i></p>	<p>кардная покрывка (жр) с иглами из железной прово- локи</p>	<p>Kratzenzahnsteg (m) crown of staple спинка (жр) скобочки или зуба 16 pied (m) de la dent corona (f) del dente espalda (f) o base (f) del alam- bre / <i>espatlla (f) o base (f) del filferro</i></p>
<p>Kratzenzahn (m) card staple 8 кардный зуб (мр), кардная скобка (жр)</p>	<p>dent (f) de carde dente (m) di carda alambre (m) / <i>filferro (m) / de carda</i></p>	<p>кардная покрывка (жр) с иглами из железной прово- локи</p>	<p>Zahnschenkel (m), Kratzen- zahnspitze (f) point of card wire ножка (жр) скобочки или зуба, кардная игла (жр) 17 aiguille (f) de la dent de carde punta (f) o ago (m) del dente di carda púa (f) del diente de carda / <i>pua (f) del filferro de carda</i></p>
<p>x Kratzenzähne (fpl) auf y Quadratcenti- meter, Kratzen- beschlagnummer (f) x staples per y square centimetres, count of wire 9</p>	<p>x dents (fpl) par y centimètres carrés, peuplage (m) des dents de la carde x denti (mpl) per y centimetri quadrati, numero (m) della guarnizione</p>	<p>кардная покрывка (жр) с иглами из железной прово- локи</p>	<p>Fangkante (f) oder Schnitt- fläche (f) des Kratzen- drahtes carding edge or ground flat top of the wire отточенная оконечность (жр) кардной иглы</p>
<p>x кардные скобки в y квадратных сан- тиметров</p>	<p>x alambres (mpl) por y centímetros cua- drados, número (m) de la guarnición / x <i>filferros (mpl) per y centímetres qua- drats, nombre (m) de la guarnició</i></p>	<p>кардная покрывка (жр) с иглами из железной прово- локи</p>	<p>arête (f) de l'extrémité de la dent 18 estremità (f) cardante del dente punta (f) cardante o extremo (m) esmerilado de la púa / <i>punta (f) cardant o cap (m) esmerilat de la pua</i></p>

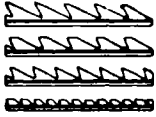
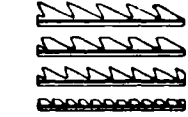

1	d	Zahnspitze (f), Drahtspitze (f) tip of the card tooth жало (ср) или остріе (ср) зуба pointe (f) de l'aiguille punta (f) dell'ago punta (f) de la púa / de la pua	Schnellwalzenbeschlag (m) mit Zahnfücken fancy filleting with blank spaces обивка (жр) волана с прога- лами		garniture (f) de volant avec espaces blancs	8	
2	e	Kniescheitel (m) bending point вершина (жр) угла колѣна point (m) de courbure punto (m) di piegatura punto (m) de acodado / punt (m) d'acolsat	Sektoraldraht (m) sector wire секторальная прово- лока (жр)		guarnizione (f) del volante con spazi vuoti guarnición (f) de volante con espacios libres / guarnició (f) de volant amb espais lliures		
3	g	Kniewinkel (m) angle of bend угол (ср) колѣна angle (m) de genou angolo (m) della piega ángulo (m) del codo / angle (m) del colze	Sägezahn (m) saw tooth пиловидный зуб (ср)		fil (m) triangulaire convexe sur une face filo (m) settorale alambre (m) triangular con una cara con- vexa / filferro (m) triangular amb una cara convexa	9	
4		Kratzenzahn (m) mit Doppel- knie card wire with double knee кардная скобка (жр) с двой- ным колѣном dent (f) de carde à double courbure ou à double genou dente (m) di carda con doppio ginocchio púa (f) de carda con doble rodilla / pua (f) de carda amb doble genoll		Sägezahndrahtbeschlag (m) saw tooth wire filleting, Gar- nett clothing кардная покрывка (жр) с пилообразными зубьями garniture (f) Garnett, garniture (f) en dent de scie	guarnizione (f) a denti di sega, guarnizione (f) Garnett guarnición (f) Garnett o de dientes de sierra / guarnició (f) Garnett o de dents de serra	10	
5		Nadelspitzband (n) needle pointed filleting кардная лента (жр) с зубьями, имѣющими игольчатые острія	ruban (m) de carde avec dents à pointe d'aiguille nastro (m) di guarni- zione con punte d'ago guarnición (f) con pun- ta de aguja / guarni- ció (f) amb punta d'agulla		Montage (n) de la garniture de carde Montatura (f) della guarnizione di carda Montura (f) de la guarnición de carda / Muntatge (m) de la guarnició de carda	11	
6		Schnellwalzenband (n) aus Leder fancy filleting of lea- ther foundation кардная лента (жр) для волана с ко- жаным основаніем	ruban (m) de volant à base en cuir nastro (m) di guarni- zione del volante con fondazione di cuoio guarnición (f) de vo- lante con fundación de cuero / guarnició (f) del volant amb patén de cuiro		<u>β) Aufziehen (n) des</u> <u>Kratzenbeschlags,</u> <u>Beschlagen (n) der</u> <u>Krempel</u> <u>Mounting the Card</u> <u>Clothing</u> <u>Обивка (жр) чесаль-</u> <u>ной кардою</u>	12	
7		Schnellwalzenbeschlag (m) mit zwischengelegten stärkeren Zähnen fancy filleting with inter- spersed stronger points обивка (жр) волана кардою с промежуточными болѣе толстыми зубьями garniture (f) de volant avec aiguilles plus fortes inter- calées guarnizione (f) del volante con aghi più forti ad intervalli guarnición (f) de volante con púas interpuestas más resis- tentes / guarnició (f) de volant amb pues interposades més fortes		den alten Beschlag ab- reißen oder abneh- men to remove the old clothing сорвать или снять старую обивку	Trommel (f) mit Holzbelag cylinder with wooden lagging барабан (ср) с деревянным покровом tambour (m) avec garniture en bois cilindro (m) con guarnizione di legno tambor (m) de duelas de ma- dera / de delgues de fusta	13	
					Walze (f) mit Gips- belag roller with plaster lagging валик (ср) с гипсо- вым покровом	rouleau (m) avec gar- niture en plâtre cilindro (m) con guar- nizione di gesso tambor (m) de estuco / bóta (f) estucada	14
						15	

	unrunde Wälze (f)	rouleau (m) tournant faux-ron
	untrue roller	cilindro (m) non esattamente circolare
1	валик (мр) некруглого сечения	tambor (m) no cilíndrico / bóta (f) incorrecta
	die Walze abdrehen	tourner le cylindre, cylindrer le rouleau
2	to turn-up the roller сточить валик	tornire il cilindro tornejar el tambor / tornejar la bóta
	Abdrehstahl (m) turning tool	outil (m) à tourner
3	токарный рѣзец (мр)	utensile (m) per tornire herramienta (f) de tornejar / eina (f) de tornejar
	die Walze beschlagen	recouvrir le cylindre de garniture
	to cover the roller with clothing	ricoprire il cilindro colla guarnizione, guarnire il cilindro
4	обтянуть валик кардоу	recubrir el cilindro de guarnición, guarnecer el cilindro / recobrir el corró de guarnició, guarnir el corró
	Aufziehen (n) der Kratzenblätter	montage (m) des garnitures en forme de plaques
5	mounting the card sheets нашивна (жр) или прибивка (жр) кардных пластин	montatura (f) dei fogli di guarnizione montura (f) de placas de guarnición / muntatge (m) de plaques de guarnició
	Aufziehen (n) der Bandkratzen	montage (m) des garnitures en forme de rubans
6	mounting the card fillets обтяжка (жр) кардными лентами	montatura (f) dei nastri di guarnizione montura (f) de las cintas de carda / muntatge (m) de les cintes de carda
	das Kratzenband [oder Garniturband] anziehen oder spannen	tendre le ruban de la garniture
7	to put tension on the fillet натягивать ленту гарнитур	tendere il nastro di guarnizione tender / tivar / la cinta de la carda

	Vorrichtung (f) zum Aufziehen der Kratzen mit Hand	apparat for mounting the card filleting by hand
	припособление (ср) для обтяжки карды вручную	dispositif (m) pour le montage à la main du ruban de la garniture
8	apparecchio (m) per montare a mano il nastro di guarnizione	aparato (m) para montar a mano la cinta de carda / aparell (m) per a muntar a mà la cinta de carda

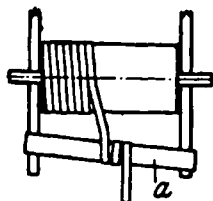

9

a

	Aufziehbaum (m)	tension bar
	тормазной и направляющий брус (мр)	barre (f) de tension
	albero (m) o asta (f) di tensione	barra (f) tensora

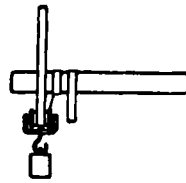

Kratzenaufziehvorrichtung (f) mit Gewichtsbelastung
dead weighted card mounting apparatus
приспособление (ср) для обтяжки карды с нагрузкою гирею

dispositif (m) de montage des garnitures avec contre-poids 10

dispositivo (m) per montare le guarnizioni con contrappeso
aparato (m) para montar las guarniciones con contrapeso / aparell (m) per a muntar les guarnicions amb contrapès

selbsttätige Kratzenaufziehvorrichtung (f)
automatic card mounting apparatus

самодѣйствующее приспособление (ср) для обтяжки барабана кардоу

appareil (m) automatique de montage des garnitures 11

apparecchio (m) automatico per montar le guarnizioni

aparato (m) o torno (m) automático para montar las guarniciones / aparell (m) o torn (m) automàtic per a muntar les guarnicions

Bremse (f)

brake

тормаз (мр)

frein (m)

freno (m)

freno (m) / fre (m)

Zunahme (f) der Bandspannung

increase of tension on fillet
возрастание (ср) напряжения [кардной] ленты

augmentation (f) de tension sur le ruban 13

aumento (m) della tensione sul nastro

aumento (m) de tensión sobre la cinta / augment (m) de tensió sobre la cinta

Stufentrommel (f)

step cone

конический или ступенчатый барабан (мр)

tambour (m) à étages 14

tamburo (m) a gradini

cono (m) de poleas / con (m) de politges

Vorschlagen (n)

pricking previous to tacking

предварительное прикрѣпление (ср)

pointage (m)

perforazione (f) prima dell'inchiodamento

apuntado (m) con punzón antes de clavar 15

/ apuntat (m) amb punxó avans de clavar

einfacher Vorstecher (m)

single pricker

простое или одинарное шило (ср)

piqueur (m) ou pointeur (m) simple 16

perforatore (m) o punteruolo (m) singolo

punzón (m) sencillo / punxó (m) senzill

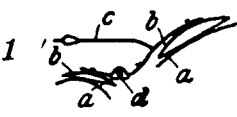

1		mehrfacher Vorstecher (m) multiple pricker многорезное шило (ср) piqueur (m) ou pointeur (m) multiple perforatore (m) o punteruolo (m) multiplo punzón (m) / <i>punxó</i> (m) / múltiple	ungleichmäßige Stellen (fpl) im Beschlage irregular or uneven places in the clothing неровные места (ср) кардной обтяжки	places (fpl) inégales ou irrégulières dans la garniture tratti (mpl) ineguali o irregolari nella guarnizione puntos (mpl) irregulares o desiguales en la guarnición / <i>punts</i> (mpl) <i>irregulars</i> o <i>desiguals</i> en la <i>guarnició</i>	1.
2	aufnageln to nail-on прибивать гвоздями	clouer inchiodare clavar	Schneide (f) des Kratzenzahns edge of the card wire	tranchant (m) de l'aiguille de carde parte (f) operante dell'ago di carda	12
3	Nageln (n) oder Aufnageln (n) der Blätter nailing-on the sheets пришивание (ср) пластин гвоздями	clouage (m) des plaques inchiodamento (m) dei fogli clavamiento (m) de las placas / <i>clavat</i> (m) de les <i>plaques</i>	жало (ср) кардного зуба или иглы	corte (m) de la púa de la guarnición / <i>tall</i> (m) de la pua de la <i>guarnició</i>	12
4	Nagel (m), Kammzwecke (f) tack кардный гвоздь (ср)	clou (m) chiodo (m) tachuela (f) / <i>tacha</i> (f), <i>gavarrot</i> (m)	stumpfer Kratzenzahn (m) blunt card wire тупой зуб (ср) карды	dent (f) de carde émoussée dente (m) di carda smussato diente (m) de carda embotado / <i>dent</i> (f) de <i>carda esmossada</i>	13
5		Beschlagzange (f) clothing pincers щипцы (ср) или клещи (жр) для кардной ленты tenaille (f) de garniture tenaglia (f) per guarnizione mordazas (fpl) o tenazas (fpl) para guarnición / <i>mordasses</i> (fpl) o <i>estenalles</i> (fpl) per a <i>guarnició</i>	Ausschleifen (n) finishing grinding вытачивание (ср), оттачивание (ср)	aiguillage (m) en fin molatura (f) a fondo esmerilado (m) acabador o refinador o en fino / <i>esmerilat</i> (m) <i>acabador</i> o <i>afinador</i> o <i>en fi</i>	14
6	Füllen (n) oder Flocken (n) oder Füttern (n) des Krempelbeschlags lining the card wire подбивка (жр) кардной обтяжки	rembourrage (m) de la garniture de carde imbottitura (f) della guarnizione di carda emborrado (m) de la guarnición de carda / <i>emborrat</i> (m) de la <i>guarnició</i> de carda	die Kratzen (fpl) ausschleifen to give the card wires a finishing grinding вытачивать или оттачивать карды	aiguiser en fin les dents (fpl) de carde molare a fondo i denti di carda dar a los dientes de carda el esmerilado acabador / <i>donar</i> l' <i>esmerilat</i> <i>acabador</i> a les <i>dents</i> de carda	15
7	das Futter einführen to introduce the lining подкладывать подкладки	introduire le rembourrage imbottire emborrar	geschliffene Kratze (f) ground card заточенная карда (жр)	carde (f) aiguillée carda (f) molata carda (f) esmerilada	16
8	γ) Schleifen (n) der Kratzen Card Grinding Точка (жр) или оттачивание (ср) карды	Aiguillage (m) des cardes Molatura (f) delle guarnizioni Esmerilado (m) de las cardas / <i>Esmerilat</i> (m) de les <i>cardes</i>	trocken schleifen to grind dry точить всухую	aiguiser à sec molare a secco esmerilar en seco / <i>en</i> <i>sec</i>	17
9	blanke Kratzenoberfläche (f) bright surface of card clothing блестящая поверхность (жр) карды	surface (f) brillante de la garniture de carde superficie (f) brillante della guarnizione di carda superficie (f) brillante de la guarnición de carda / <i>superficie</i> (f) <i>brillant</i> de la <i>guarnició</i> de carda	mit Öl schleifen to grind with oil точить с маслом	aiguiser à l'huile molare con olio esmerilar con aceite / <i>amb oli</i>	18
10	wolkige Kratzenoberfläche (f) cloudy surface of card clothing кардная поверхность (жр) с темными местами	surface (f) nuageuse de la garniture de carde superficie (f) ad aspetto nuvoloso della guarnizione di carda superficie (f) borrosa de la guarnición / de la <i>guarnició</i> / de carda	Handschleifen (n) hand grinding оттачивание (ср) вручную	aiguillage (m) à la main molatura (f) a mano esmerilado (m) a mano / <i>esmerilat</i> (m) a <i>mà</i>	19
			Schleifholz (n), Schmirgelholz (n), Schmirgelbrettchen (n) grinding board, wood strickle, emery board точильная дощечка (жр) или планка (жр), точило (ср)	plaque (f) d'aiguillage, planche (f) d'émeri	20
			Maschinenschleifen (n) machine grinding	placca (f) per la molatura o a smeriglio placa (f) de esmeril / <i>d'esmeril</i>	20
			Mechanische или машинная точка (жр)	aiguillage (m) mécanique molatura (f) a macchina esmerilado (m) mecánico / <i>esmerilat</i> (m) <i>mecànic</i>	21

		Wandertuchschleifer (m) traversing strickle grinder передвижное наждачное точильное полотно (ср) appareil (m) d'aiguillage à toile d'émeri voyageante ou à mouvement de va-et-vient apparecchio (m) di molatura con tela a smeriglio a mo- vimento di va e viene esmerilador (m) con zapatas de esmeril de vaivén / <i>esmeri- lador (m) amb sabates d'es- meril de vaivé</i>
1		
2	a	Schleiftuch (n), Schmirgel- tuch (n) cloth strickle точильное или наждачное полотно (ср) toile (f) d'émeri tela (f) a smeriglio tela (f) de esmeril / <i>d'esmeril</i>
3	b	federnder Bogen (m) spring holder пружинная дуга (жр) arc (m) élastique arco (m) elastico arco (m) elástico / <i>arc (m) elástico</i>
4	c	Druckregler (m) pressure regulator регулятор (жр) нажима régulateur (m) de pression regolatore (m) della pressione regulador (m) de presión / <i>de pressió</i>
5	d	Achse (f) mit entgegengesetz- ten Schraubengängen traversing shaft with screw threads running in opposite directions траверсирующий винт (жр) или валик (жр), винт (жр) с правой и левой резьбой накрест arbre (m) transversal avec pas de vis à va-et-vient asse (f) con impanatura a passo contrario árbol (m) transversal con dos filetes cruzados / <i>arbre (m) transversal amb rosques creuades</i>

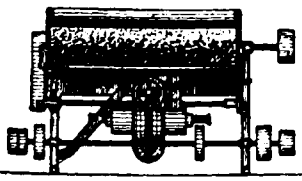
		Kratzenschleif- maschine (f) card grinding machine кардная точильная машина (жр) machine (f) ou tour (m) à aiguiser les cardes macchina (f) per molare le cardes torno (m) o máquina (f) de esmerilar cilindros de carda / <i>torn (m) o má- quina (f) d'esmeri- lar corróns de carda</i>
6		

		Einstellung (f) der Schleifwalze setting of the grinding roller установка (жр) то- чильного валика
7		réglage (m) du cylindre d'aiguillage regolazione (f) del ci- lindro arrotatore ajuste (m) del cilindro esmerilador / <i>galgat (m) del corró esmeri- lador</i>

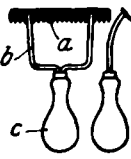
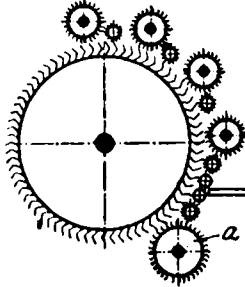

	wandernde oder Hors- fall-Schleifscheibe (f) Horsfall's traversing grinding roller точильный круг (жр) или б'вгун (жр) Горсфалля	trotteuse (f) Horsfall, rouleau (m) d'aigui- sage à va-et-vient rullo (m) arrotatore Horsfall disco (m) o moleta (f) de esmerilar, Hors- fall / <i>mola (f) o disc (m) d'esmerilar Hors- fall</i>	8
	Seitenschliff (m) needle grinding боковая [от]точка (жр)	aiguillage (m) latéral molatura (f) laterale esmerilado (m) / <i>esme- rilat (m) / lateral</i>	9
	Schleifgeräusch (n) sound of grinding шум (жр) от точки	son (m) de l'aiguillage suono (m) della mola- tura sonido (m) del esmeri- lado / <i>so (m) del es- merilat</i>	10
	Schleifstaub (m) grinding dust пыль (жр) от точки	poussière (f) d'aigui- sage polvere (f) della mola- tura polvo (m) de esmeri- lado / <i>pols (f) d'es- merilat</i>	11
	Stahlstaub (m) steel dust стальная пыль (жр)	poussière (f) d'acier polvere (f) d'acciaio polvo (m) de acero / <i>pols (f) d'acer</i>	12
	Zurichten (n) der Kratzen trimming-up deformed card wires выправка (жр) карды	redressage (m) des dents de cardes radd[i]rizzamento (m) dei denti di carda enderezamiento (m) de las púas de carda / <i>redreçament (m) de les pues de carda</i>	13
	die Kratzen (fpl) zu- richten to trim the card wires выправлять карды	redresser les dents de cardes radd[i]rizzare i denti di carda enderezar las púas de carda / <i>redreçar les pues de carda</i>	14
	reihige Kratze (f) card showing rows карда (жр) со сбив- шимися дорожками	cardes (f) à rangées de pointes qui chevau- chent carda (f) a file di punte che si scavalcano guarnición (f) de carda con espacios / <i>guar- nició (f) de carda amb clarianes</i>	15
	vorstehende Zahn- spitze (f), Ritter (m) projecting wire point выступающее острие (ср) зуба	pointe (f) de dent qui dépasse, cavalier (m) punta (f) di dente che sporge, cavaliere (m) púa (f) saliente o ca- balgada / <i>pua (f) sor- tint o cavalcada</i>	16
	rauh gewordener Krat- zenbeschlag (m) roughened card wire кардная поверхность (жр), принявшая шероховатый вид	garniture (f) de cardes rugueuse guarnizione (f) di carda rugosa guarnición (f) de carda áspera / <i>guarnició (f) de carda aspra</i>	17
	die Nadeln rückwärts biegen to bend the wire points backwards отогнуть иглы назад	plier en arrière les aiguilles (fpl) piegare indietro gli aghi doblar hacia atrás las púas / <i>doblegar cap al darrera les pues</i>	18

Kratzenhobel (m) card wire leveller	niveleur (m) des dents de carde livellatore (m) dei denti di carda zapata (f) o moleta (f) igualadora de las púas / sabata (f) o moleta (f) igualadora de les pues	eiserne Gabel (f) iron fork желѣзная вилка (жр) fourche (f) en fer forchetto (m) di ferro horquilla (f) de hierro / for- quilla (f) de ferro	11
1 приспособление (ср) для выправки кард		b	
2 Nachschleifen (n) des Beschlages re-grinding the cloth- ing дополнительная точ- ка (жр) кардной поверхности	réaiguisage (m) de la garniture ripassata (f) della guarnizione repasado (m) de la guarnición / repassat (m) de la guarnició	Holzheft (n) wooden handle деревянная ручка (жр) poignée (f) en bois manico (m) di legno mango (m) de madera / manec (m) de fusta	12
3 abziehen to give the wires the finishing touch править, направлять	repasser ripassare [alla mola], dare una ripassata afinar	Putzkratze (f), Streiche (f), Ausputzkrücke (f) stripping board очистительная щетка (жр)	13
4 Schleifleder (n) grinding leather точильная кожа (жр)	cuir (m) d'aiguisage cuoio (m) di molatura cuero (m) de esmerilar / cuero (m) d'esmeri- lar	plaque (f) à débou- rer placca (f) spazzatrice placa (f) desborradora / escureta (f)	
5 Giftschärfe (f) der Kratze point sharpness of the wire безупречная острота (жр) карды	mordant (m) de la gar- niture molatura (f) precisa della guarnizione aguzado (m) o avidez (f) de las púas / avi- desa (f) o mordent (m) de les pues	Spannleiste (f) tension bar натяжная планка (жр) barre (f) de tension asta (f) di tensione barra (f) de tensión / barra (f) tensora	14
6 <u>д) Putzen (n) der</u> <u>Kratzenbeschläge</u> <u>Stripping the Card</u> <u>Wire, Fettling</u> <u>Чистка (жр) кардных</u> <u>поверхностей</u>	<u>Débou- rage (m) des</u> <u>garnitures de carde</u> <u>Spazzatura (f) delle</u> <u>guarnizioni di carda</u> <u>Desborrado (m) de las</u> <u>guarniciones de</u> <u>carda / Desborrat (m)</u> <u>o descarregat (m) de les</u> <u>guarnicions de carda</u>	Blechwewehrung (f), Blechbe- schlag (m) sheet metal backing жестяная оправа (жр) armature (f) ou garniture (f) en tôle armatura (f) in lamiera armazón (m) de chapa / car- sal (m) de planxa	15
7 Putzen (n) der Krat- zenbeschläge mit der Hand stripping of the card wire by hand чистка (жр) кардных поверхностей вруч- ную	débou- rage (m) des garnitures de carde à la main spazzatura (f) a mano delle guarnizioni di carda desborrado (m) de las guarniciones de car- da a mano / desborrat (m) de les guarnicions de carda a mà	Spannschraube (f) tension screw натяжной винт (мр) écrou (m) de tension vite (f) di tensione tornillo (m) tensor / cargol (m) de tensió	16
8 Krempelputzer (m) card stripper, fettler чистильщик (мр) кард, пуховщик (мр)	débou- reur (m) de cardes spazzatamburi (m) desborrador (m) de carda	Putzbelag (m) stripping sheet очистительная обтяжка (жр) garniture (f) de débou- rage guarnizione (f) di spazzatura guarnición (f) desborradora guarnició (f) desborradora	17
9 Putzkratze (f) mit Kamm- plättchen stripping comb скребок (мр), гребенчатый скребок (мр) peigne (m) débou- reur pettine (m) spazzatore peine (m) desborrador / pinte (m) desborrador		mechanisches Reinigen (n) der Kratzen- beschläge mechanical stripping of the card wire механическая чистка (жр) кард	18
10 Stahlkamm (m) steel comb стальная гребневидная пла- стинка (жр) peigne (m) en acier pettine (m) d'acciaio peine (m) de acero / pinte (m) o serreta (f) d'acer	a	Krempel (f) mit selbst- tätiger Reinigung card with automatic stripper чесальная (жр) с само- дѣйствующею чист- кою или пропылкою carde (f) à débou- rage automatique carda (f) con spazzatura automatica carda (f) con desborrado automático / carda (f) amb desborrat auto- màtic	19
			

- 1 a Reinigungswalze (f)
stripping roller
очистительный валик (мр)
cylindre (m) déboureur
cilindro (m) spazzatore
cilindro (m) desborrador /
corró (m) desborrador, pela-
dor (m)

- 2 Druckluft- [oder pneu-
matischer] Krätzen-
reiniger (m)
pneumatic card strip-
per
пневматический кар-
доочиститель (мр)

- déboureur (m) de
carde pneumatique
apparecchio (m) di
spazzatura pneuma-
tica
aparato (m) de des-
borrado neumático /
aparell (m) de des-
borrat neumàtic

3. Spinnen (n) der
Streichwolle

Spinning of Carding
Wool

- 3 Прядение (ср)
аппаратной шер-
сти

- Filage (m) des laines
à carder

Filatura (f) della
lana da carda

- Hilado (m) de la
lana de carda /
*Filatura (f) de
la llana de
carda*

- a) Spinnmaschinen
(fpl) mit feststehen-
den Spindeln

- 4 Spinning Machines
with Stationary
Spindles

- Прядильные машины
(жр) с неподвиж-
ными веретенами

- Métiers (m pl) à filer à
broches fixes

- Filatoi (m pl) a fusi
fissi

- Máquinas (fpl) de hilar
con husos fijos /
*Máquinas (f pl) de
filar amb pues fijos*

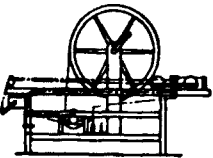
- 5  Jenny-Maschine (f)
Spinning Jenny
прядильная (жр) Джинни
[первичная]
Jeannette (f), Jenny (f)
Gianetta (f)
[hiladora (f)] Jenny (f), Jénu
(f) / [filadora (f)] Jenny (f),
Génua (f)

- 6  Spinnkempel (f)
spinning card
прядильно-чесальная ма-
шина (жр)
carde (f) fileuse
carda (f) filatrice
carda (f) hiladora / carda (f)
filadora

- 7 Drosselstuhl (m),
Drosselmaschine (f),
[Continuespinner (m)]
throstle frame, conti-
nuous spinning ma-
chine

- ватерная или непре-
рывнопрядильная
машина (жр)

- continu (m) à filer

- filatoio (m) continuo a
fusi, trostle (m)

- continua (f) de hilar
de arañas / *continua
(f) de filar de aranyes*



- Geßnersche Drosselspindel (f)
Gessner's throstle spindle
ватерное веретено (ср) Гесс-
нера

- broche (f) de continu Gessner 8
fuso (m) del filatoio continuo
Gessner
huso (m) de continua, Gessner
/ *pua (f) de continua Gessner*

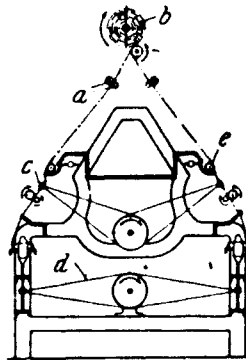

- Ringspinnmaschine (f),
Ringspinner (m)
ring spinning frame
кольцепрядильный
ватер (мр)

- continu (m) à filer à 9
anneau
filatoio (m) continuo ad
anelli
continua (f) de hilar de
anillos / *continua (f)
de filar d'anells*

- a Einziehwalze (m)
feed roller
питательный валик (мр)
cylindre (m) d'alimentation 10
cilindro (m) di presa
cilindro (m) de alimentación /
corró (m) alimentari

- b liegende Vorgarnspule (f)
horizontal condenser bobbin
горизонтальная катушка (жр)
ровницы
bobine (f) de préparation hori-
zontale
bobina (f) di preparazione 11
orizzontale
bobina (f) horizontal de con-
densador o de carda mechera
/ *bobina (f) d'assortiment o
de condensador horizontal*

- c Drehröhrchen (n)
revolving [twisting] tube
вращающаяся трубочка (жр)
entonnoir (m) tournant 12
tubetto (m) girevole
tubo (m) giratorio [torcedor] /
tub (m) giratori [que torsa]

- d Spindelschnur (f)
spindle band
шнур (мр) для веретен
corde (f) à broches 13
corda (f) dei fusi
cordón (m) piano o de los
husos / *cordó (m) piano o
de les pues*

- e Bremsrolle (f)
friction roller
тормозящий или тормозной
ролик (мр)

- cylindre (m) de friction 14
cilindro (m) di frizione
cilindro (m) de fricción / *corró
(m) de fricció*

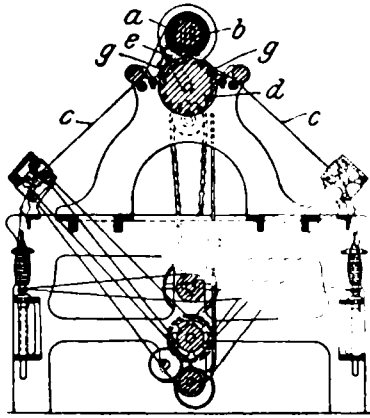

1 Ringspinnmaschine (f) mit Drehkopf
ring spinning frame with twisting head
кольцепрядильный ватер (мр) с крутильной головкой
métier (m) à filer à anneau avec tête de fausse torsion
filatoio (m) continuo ad anelli con testa a torsione
continua (f) de hilar de anillos con juego de falsa torsión / contínua (f) de filar d'anells amb joc de falsa torsió

2 a Vorgarnwalze (f)
condenser bobbin
катушка (жр) ровницы
bobine (f) de préparation
bobina (f) di preparazione
bobina (f) de mecha / bobina (f) de metxa

3 absatzweise Drehung (f) der Vorgarnwalze
intermittent turning of the condenser bobbin
перерывистое вращение (ср) катушки ровницы
rotation (f) intermittente de la bobine de préparation
rotazione (f) intermittente della bobina di preparazione
rotación (f) intermitente de la bobina de mecha / rotació (f) intermitent de la bobina de metxa

4 sich absatzweise drehen
to turn intermittently
вращаться с перерывами
tourner par intermittences
girare intermittenemente
girar intermitentemente / girar amb intermitències

5 b Schlitzlager (n)
slotted bracket
стойка (жр) с прорѣзью
support (m) fendu
sopperto (m) scanalato
soporte (m) de horquilla / suport (m) de forquilla

6 c Lunte (f), Vorgarn (n)
slubbing, condensed sliver
ровница (жр)
mèche (f) de préparation
filo (m) in grosso, stoppino (m), lucignolo (m)
mecha (f) de carda / metxa (f) d'assortiment

Beschaffenheit (f) des Vorgarnes
quality of slubbing
качество (ср) ровницы 7
qualité (f) de la mèche
qualità (f) del filo in grosso
calidad (f) de la mecha / qualitat (f) de la metxa

d Treibwalze (f)
slubbing roller
ведущий валик (мр)
cylindre (m) dérouleur 8
rullo (m) regolatore di svolgimento
cilindro (m) desarrollador / corró (m) de desplegat

e Dreharm (m)
movable arm
вращающаяся ручка (жр)
bras (m) mobile 9
braccio (m) mobile
brazo (m) móvil / braç (m) movable
lose aufgesetzt
loosely set
свободно насаженный
placé lâche ou légèrement ou fou 10
collocato liberamente
montado loco o suelto o sin fijar / muntat boig

g Bogenleiste (f)
bent guide
дужка (жр)
guide (m) recourbé 11
guida (f) ricurva
guia (f) curvada / guia (f) corbada

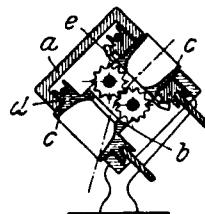

12 Drehkopf (m)
twisting head
крутильная головка (жр)
tête (f) tournante ou de fausse torsion
testa (f) girevole o a torsione
cabeza (f) de falsa torsión / mecanisme (m) de falsa torsió

a kastenförmiges Lagergehäuse (n)
box frame
коробчатый подшипник (мр) 13
bolte (f) formant support
sopperto (m) a forma di cassa
caja-soporte (f) / caixa-suport (f)

b ausgehöhlter Block (m), Drehkopfkörper (m)
tubular block, twisting block, revolving tube
полый корпус (мр) крутильной головки
bloc (m) creux cylindrique, 14
corps (m) de la tête tournante
blocco (m) tubulare o di torsione
tubo (m) o bloque (m) giratorio / tub (m) o bloc (m) giratori

c rohrförmiger Zapfen (m)
hollow pivot
стакан (мр) крутильной головки 15
pivot (m) creux
perno (m) cavo
pivote (m) hueco / pivot (m) buit

1	d	Spurscheibe (f) wharve шпурочный блок (жр) noix (f) nose (f) nuez (f) / nueta (f)	Klemmvorrichtung (f), Zange (f) nippers зажимное приспособление (ср), клещи (жр)	9
2	e	geschränkte Kegelarzahlung (f) skew bevel toothing коняческое зацепление (ср) [с разведенными зубьями] denture (f) hyperboloïde dentatura (f) iperboloïde dentado (m) cónico hiperbólico / <i>dentat (m) cònic hiperbòlic</i>	dispositif (m) de pinces, pinces (fpl) à mâchoires dispositivo (m) a pinze pinzas (fpl), mordazas (fpl) / <i>pinces (fpl), mordasses (fpl)</i>	
3		Drehröhrchen (n) revolving [twisting] tube вращающаяся трубочка (жр) entonnoir (m) tournant tubetto (m) girevole embudo (m) o tubo (m) giratorio / <i>tub (m) o embut (m) giratori</i>	Schwungrad (n) flywheel маховое колесо (ср) volant (m) volante (m) volante (m) / <i>volant (m)</i>	10
4		Drehröhrchen (n) mit stählerner Nadel revolving tube with steel needle вращающаяся трубочка (жр) со стальной иглой entonnoir (m) avec aiguille d'acier tubetto (m) girevole con ago d'acciaio embudo (m) con aguja de acero / <i>embut (m) amb agulla d'acer</i>	Zahnstange (f) rack зубчатая рейка (жр) crémaillère (f) asta (f) dentata, dentiera (f) cremallera (f)	11
5		zweimaliges Spinnen (n), [Sürfilieren (n)] double spinning прядение (ср) в два приема	in Eingriff stehen to gear находиться в сцепленном состоянии	12
6	b) Spinnmaschinen (fpl) mit fahrbaren Spindeln Spinning Machines with Travelling Spindles Прядильные машины (жр) с пережатающимися веретенами	filage (m) double, surfilage (m) doppia filatura (f), surfilage (m) doble hilado (m) / <i>doble filat (m)</i>	Selbstspinner (m), Wagenspinner (m), [Selfaktor (m)] self-acting mule самопряльщик (жр), селфактор (жр), самопрялка (жр)	13
7	Mule-Jenny (f) Mule Jenny Дженни-мюль (жр)	Métiers (mpl) à filer à broches voyageantes Filatoi (mpl) con fusi viaggianti Máquinas (fpl) de hilar con husos móviles / <i>Máquinas (fpl) de hilar amb pues mòbils</i>	s'engrener ingranare engranar / <i>engravar</i>	14
8	Lockenspinnmaschine (f) spinning mule for cardings машина (жр), выпрямляющая пряжу на локоновидной ровницы métier (m) à filer pour loquettes filatoio (m) per loquettes máquina (f) de hilar para bucles de carda / <i>máquina (f) de hilar per a tires de carda</i>	Wagenausfahrt (f) run-out of carriage выход (жр) или отход (жр) каретки	sortie (f) du chariot andata (f) del carro salida (f) / <i>sortida (f) / del carro</i>	15
		Nachdraht (m) twisting at the head докрутка (жр)	torsion (f) supplémentaire torsione (f) supplementare o complementare torsión (f) / <i>torsió (f) / suplementaria</i>	16
		Abwinden (n) backing-off отбой (жр)	Wageneinfahrt (f) drawing-up of carriage вход (жр) или возврат (жр) каретки	17
			Wagen (m) des Selbstspinners carriage of the selfactor, mule carriage каретка (жр) селфактора chariot (m) du renvideur carro (m) del filatoio intermittente carro (m) de la selfactina	18

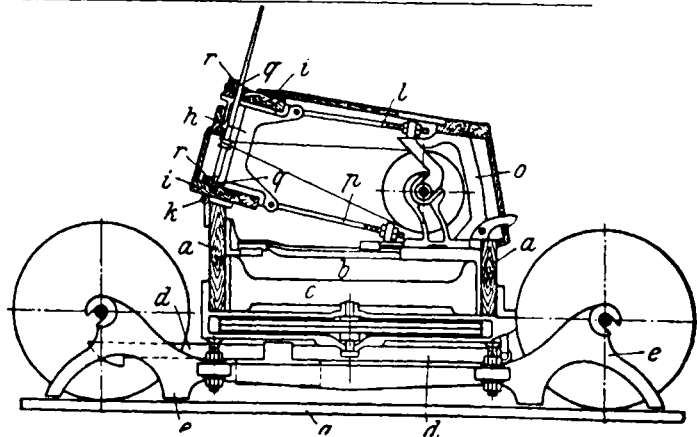
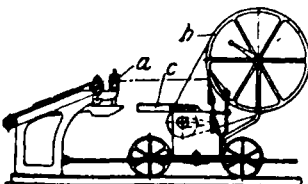
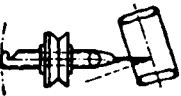

1	a	Holzrahmen (m) wooden framing деревянная рама (жр) châssis (m) en bois telaio (m) in legno armazón (m) o bastidor (m) de madera / <i>xassis</i> (m) o <i>marc</i> (m) de fusta	Drehpunkt (m) der Spindel- lagerung centre (m) of rotation for spindle footstep board ось (жр) вращения пяточной полки веретен	
		eingelassenes Zwischenstück (n) bearing bar распорная балка (жр)	point (m) ou centre (m) de rotation de la planche d'en- castrement des broches 9	
2	b	entretoise (f) de maintien, barre (f) d'accouplement asta (f) di accoppiamento barra (f) de acoplamiento, tirante (m) de sostén / barra (f) d'acoplament	centro (m) di rotazione del- l'asse d'incassatura del fusi centro (m) de rotación de la platabanda de las crapo- dinas / <i>centre</i> (m) de rotació de la <i>platabanda de les</i> <i>grapaldines</i>	
		Querstück (n) cross piece поперечина (жр)	Spannschraube (f) tightening screw натяжной болт (мр) верхней полки 10	
3	c	entretoise (f) traversa (f) travesaño (m) / <i>travesser</i> (m)	écrou (m) de serrage vite (f) di tensione tornillo (m) tensor / <i>rosca</i> (f) de <i>tensió</i>	
		┐förmiger Beschlag (m) ┐shaped mounting	Spannschraubenwinkel (m), Träger (m) tension bracket задняя стойка (жр) для натяжных болтов	
4	d	тавровая подшивка (жр) montant (m) en forme de ┐ montante (m) in forma di ┐ montante (m) / <i>mntant</i> (m) / en forma de ┐	barre (f) de tension à vis 11 sopperto (m) della vite di tensione soporte (m) del tornillo tensor / <i>suport</i> (m) de la <i>rosca de</i> <i>tensió</i>	
		Radgestell (n), Wagengabel (f) carriage arm колесный стан (мр), карет- ная вилка (жр)	Spannbolzen (m) bottom tension bar натяжной болт (мр) нижней полки	
5	e	support (m) des roues du cha- riot sopperto (m) delle ruote del carro soporte (m) de las ruedas / <i>suport</i> (m) de <i>les rodes</i> / del carro	boulon (m) de tension 12 bullone (m) di tensione tirante (m) tensor inferior / / <i>tirant</i> (m) de <i>tensió inferior</i>	
		Wagenschiene (f), Wagenbahn (f), Wagenlauf (m), Wagen- straße (f) carriage rail полоз (мр) или дорожка (жр) или погон (мр) каретки	Einkerbung (f) mit Schmier- docht grooved channel with lubri- cating wick выемка (жр) или канавка (жр) со смазочным фити- лем 13	
6	g	rail (m) du chariot rotaia (f) del carro carril (m) / <i>rails</i> (mpl) / del carro	encoche (f) pour mèche de graissage canale (m) per stoppino di lubrificazione ranura (f) o entalla (f) para mecha engrasadora / <i>entalla</i> (f) per a <i>ble d'untatge</i>	
		Spindellagerstütze (f) spindle box bracket стойка (жр) для поддержки полки с подшипниками веретен	Schutzblech (n), Schutzhülse (f) für den Schmierdocht cover to oil groove жестяной кожух (мр) caissette (f) pour mèche de graissage, couvercle (m) en 14 tôle	
7	h	console (f) supportant les plaques renfermant les bro- ches sopperto (m) della placca del fusi soporte (m) de las platabandas de los husos / <i>suport</i> (m) de <i>les platabandes de les pues</i>	coperchio (m) del canale di lubrificazione tapa (f) de la ranura de en- grase / <i>tapa</i> (f) de la <i>entalla</i> d' <i>untatge</i>	
		Spindellattenhalter (m) spindle board нижняя полка (жр) для пяточек веретен	Halbwagen (m) half carriage половина (жр) ка- ретки 15	
8	i	planche (f) d'encastrement des broches asse (f) d'incassatura del fusi platabanda (f) de los husos / de <i>les pues</i>	Wagenbewegung (f) movement of carriage движение (ср) каретки 16	
			mouvement (m) du chariot movimento (m) del carro movimiento (m) / <i>movi-</i> <i>ment</i> (m) / del carro	

1	Wagenweg (m) travel of carriage путь (мр) каретки	course (f) du chariot corsa (f) del carro cursa (f) / <i>carrera</i> (f) / del carro
2	Wagenführung (f) control of carriage movement управление (ср) дви- жением каретки	guidage (m) du chariot guida (f) del carro conducción (f) / <i>con- ducció</i> (f) / del carro
3	Schwanken (n) des Wagens vibration of the car- riage покачивание (ср) или качание (ср) на- ретки	vibration (f) du cha- riot vibrazione (f) del carro vibración (f) o serpen- teio (m) / <i>vibració</i> (f) o <i>serpenteig</i> (m) / del carro
4	der Wagen schwankt the carriage vibrates каретка (жр) покачи- вается	le chariot vibre il carro vibra el carro vibra o ser- pentea / <i>serpenteja</i>
5	Wagenversteifung (f) carriage stays жесткое крепление (ср) каретки	entretoises (fpl) du chariot traverse (fpl) di raf- forzo del carro tirantes (mpl) / <i>tirants</i> (mpl) / del carro
6	langer Auszug (m) long stretch длинный выход (мр) или отход (мр)	aiguillée (f) longue agugliata (f) lunga aguller (m) largo / <i>llarg</i>
7	kurzer Auszug (m) short stretch короткий выход (мр) или отход (мр)	aiguillée (f) courte agugliata (f) corta aguller (m) corto / <i>curt</i>
8	Vorgarnzuführung (f) roving delivery подача (жр) ровницы	alimentation (f) de la mèche alimentazione (f) del lucignolo alimentación (f) de la mecha / <i>alimentació</i> (f) de la <i>metxa</i>
9	Walzenlieferung (f) roller delivery выпуск (мр) валиков	livraison (f) des cylin- dres consegna (f) dei cilindri entrega (f) por cilin- dros / <i>per corrons</i>
10	geliefertes Vorgarn- stück (n) length of slubbing fed выпущенная длина (жр) ровницы	longueur (f) de mèche alimentée tratto (m) di stoppino alimentato longitud (f) de mecha alimentada / <i>llarga- da</i> (f) de <i>metxa</i> ali- mentada
11	Verstreckung (f), Ver- strecken (n) draft, drawing вытяжка (жр)	tirage (m), étirage (m) stiramento (m) estiraje (m) / <i>estiratge</i> (m)
12	Drahtgebung (f) twisting придание (ср) крутки	torsion (f) torsione (f) torsión (f) / <i>torsió</i> (f), <i>torta</i> (f)
13	Ausfahrtdraht (m) twisting during the outward run крутка (жр) во время отхода каретки	torsion (f) pendant la sortie torsione (f) durante l'uscita torsión (f) durante la salida / <i>torsió</i> (f) du- rant la <i>sortida</i>
14	der Faden fällt ab oder reißt the yarn breaks нить (жр) рвется	le fil se rompt il filo si rompe el hilo se rompe / <i>el fil se trenca</i>

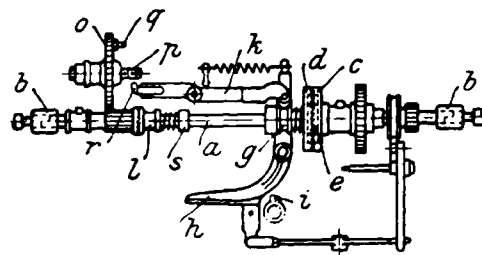

	Walzenschaft (m) front roller shaft вал переднего или вытяж- ного ролика	
a	arbre (m) du cylindre étireur albero (m) del cilindro stira- tore barra (f) del cilindro de de- lante / del corró de davant	15
	Walzenkuppelmuffe (f) coupling on roller shaft соединительная муфта (жр) вала роликов manchon (m) d'accouplement sur l'arbre du cylindre manicotto (m) d'accoppia- mento sull'albero del cilin- dro manguito (m) de acoplamiento en la barra del cilindro / <i>collari</i> (m) d'acoplament en la barra del corró	
b	Klauenkupplung (f) clutch coupling штипообразная или кулачная или зубчатая муфта (жр) accouplement (m) à griffes giunto (m) a denti acoplamiento (m) dentado / <i>magrana</i> (f)	17
	verschiebbarer Kuppelteil (m) movable half of coupling, disengaging clutch подвижная часть (жр) соеди- нительной кулачной муф- ты	
d	manchon (m) à griffes mobiles manicotto (m) di disinnesto caja (f) corredera del manguito de engrane / <i>caixa</i> (f) <i>culissa</i> de la <i>magrana</i> , <i>mitja-ma- grana</i> (f) <i>culissa</i>	18
	Mitnehmerscheibe (f) clutch plate ведущий диск (мр) кулачной муфты plateau (m) d'entraînement disco (m) del giunto diretta- mente comandato plato (m) del manguito de engrane / <i>plat</i> (m) de la <i>magrana</i>	
e	Führungsring (m) recessed sleeve поводковое кольцо (ср) bague (f) d'arrêt anello (m) di guida garganta (f) del manguito móvil / <i>gorja</i> (f) de la <i>mitja- magrana culissa</i>	20

		Hubhebel (m), Exzenterhebel (m) cam shaft lever рычаг (мр) для включения и выключения вытяжного аппарата levier (m) d'embrayage et de débrayage leva (f) di disinnesto palanca (f) de desengrane / palanca (f) de desembragar			
1	h				
2	i	Daumen (m) der Steuerwelle tappet on cam shaft кулак (мр) распределительного вала came (f) sur l'arbre à excentriques bocciolo (m) sull'albero ad eccentrici leva (f) sobre el árbol de los excéntricos / lleva (f) sobre l'arbre dels excèntrics			
3	k	Falle (f) locking arm затвор (жр) loquet (m) de fermeture braccio (m) a scatto brazo (m) o pestillo (m) de cierre / cadell (m) o baldó (m) de tanca			
4	l	Vorgarnzählerkupplung (f) roving delivery clutch coupling зубчатая муфта (жр) счетчика ровницы accouplement (m) à griffes pour le compteur d'alimentation giunto (m) a denti per il contatore di alimentazione manguito (m) de engrane del contador de la alimentación / magrana (f) del comptador d'alimentació			
5	o	Vorgarnzählrad (n) roving delivery wheel колесо (ср) счетчика ровницы rechange (m) du compteur d'alimentation ruota (f) del contatore di alimentazione rueda (f) del contador de la alimentación / roda (f) del comptador de l'alimentació			
6	p	Gewindebolzen (m), Schraubenbolzen (m) screw bolt цапфа (жр) с винтовой нап'якой tige (f) filetée, boulon (m) à vis bullone (m) a vite husillo (m) o tornillo (m) fileteado / fuset (m) o torrió (m) roscat			
7	q	Auslösestellstift (m) release peg установительный отбойный штифт (мр) cheville (f) de détente perno (m) di liberamento clavija (f) de disparo / clavilla (f) de desembragar			
					Anschlagstelleisen (n) stop установительный отбойный зуб (мр) arrêt (m) réglable arresto (m) regolabile tope (m) / top (m)
					Stelling (m) adjustable stop ring установительное кольцо (ср) anneau (m) ou bague (f) d'arrêt réglable anello (m) d'arresto regolabile anillo (m) de paro ajustable / collari (m) de dispar ajustable
					Walzenausschluß (m) stoppage of the rollers остановка (жр) валиков
					arrêt (m) des cylindres arresto (m) dei cilindri paro (m) de los cilindros / atur (m) dels corrons
					einrücken, einschalten to put in gear, to engage, to connect включать, вводить в действие
					embrayer innestare
					embragar / embragar, engravar
					ausrücken, auskuppeln, ausschalten, abstellen to take out of gear, to disengage, to disconnect выключать, выводить из действия
					débrayer disbracare, disinnestare, scattare desembragar / desembragar, desengravar
					umschalten to change, to reverse переключать
					renverser [la marche] invertire il moto o la marcia invertir o cambiar [la marcha] / invertir o canviar [la marxa]
					Ausschnappen (n) der Sicherung unlocking of the safety catch выключение (ср) предохранителя
					dégagement (m) du loquet de sûreté disimpegno (m) dello scatto di sicurezza desenclavamiento (m) del gatillo de seguridad / desencadellat (m) del baldó de seguritat
					einschnappen to lock, to latch защелкивать
					s'enclencher, s'engager incastrarsi, imboccare enclavar / encadellar
					engerückt connected, engaged включенный
					embrayé innestato embragado / encadellat
					ausgerückt disengaged, disconnected выключенный
					débrayé disbracato, disinnestato desembragado / desencadellat
					engerückte Stellung (f) locked position включенное положение (ср)
					position (f) fermée posizione (f) di fermata posición (f) cerrada / posició (f) tancada
					Vorgarnzähler (m) slubbing motion счетчик (мр) ровницы compteur (m) d'alimentation contatore (m) di alimentazione contador (m) de la alimentación / comptador (m) de l'alimentació

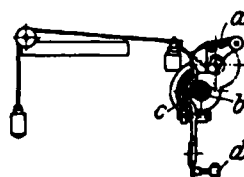

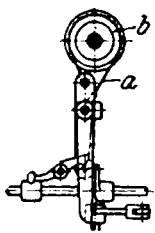
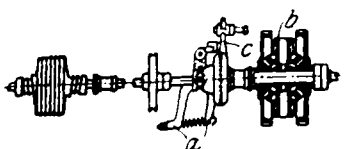
1	a	Pufferbolzen (m) buffer bolt буферный болт (мр) boulon (m) du butoir bullone (m) del paracolpi perno (m) del tope / <i>pern (m) del top</i>	Rutschen (n) der Bremse slipping of the brake скольжение (ср) тормашаа	glissement (m) du frein scivolamento (m) del freno deslizamiento (m) del freno / <i>relliscament (m) del fre</i>	10
2	b	Messingrad (n) brass wheel латунная шестерня (жр) roue (f) en laiton ruota (f) di ottone rueda (f) de latón / <i>roda (f) de llautó</i>	Wagenauszuggetriebe (n) drawing-out mechanism привод (мр) для отхода каретки	mécanisme (m) de sortie du chariot meccanismo (m) d'uscita del carro mecanismo (m) de la salida del carro / <i>mecanisme (m) de la sortida del carro</i>	11
3	c	Mitnehmerklaue (f) fork clutch захватный кулак (мр) fourchette (f) à griffes forchetta (f) del giunto a denti horquilla (f) del manguito de embrague / <i>forquilla (f) de la magrana</i>			
4	d	Winkelhebel (m) crank lever коленчатый рычаг (мр) levier (m) coudé leva (f) ad angolo palanca (f) acodada / <i>acolzada</i>			
5		Bremsvorrichtung (f) brake тормазное приспособление (ср)	frein (m) freno (m) freno (m) / <i>fre (m)</i>		
6		 Bandbremse (f) für die Zylinderkupplung band brake for roller coupling ленточный или поясной тормаз (мр) для муфты вытяжных цилиндров frein (m) à bande ou à lanière pour le manchon du cylindre alimentaire freno (m) a nastro per il manico del cilindro di alimentazione freno (m) de cinta para el manguito del cilindro de alimentación / <i>fre (m) de cinta per a la magrana del corró alimentari</i>			
7	a	Stahlbremsband (n) steel brake band стальная лента (жр) тормашаа lanière (f) ou bande (f) en acier du frein nastro (m) d'acciaio del freno cinta (f) de acero del freno / <i>d'acer del fre</i>			
8	b	Bremsscheibe (f) brake pulley тормазной круг (мр) или диск (мр) poulie (f) de frein, friction (f) puleggia (f) del freno polea (f) del freno / <i>politja (f) de fre</i>			
9		die Bremse anziehen to tighten the brake подтянуть тормаз	serrer ou appliquer le frein chiudere o stringere il freno apretar o aplicar el freno, frenar / <i>apretar el fre, frenar</i>		
					
			Wagenwelle (f) mit Umlaufgetriebe (n) oder Differentialgetriebe back shaft with differential gear кареточный вал (мр) с дифференциальной передачей arbre (m) de main-douce avec mouvement différentiel albero (m) di mano dolce con meccanismo differenziale árbol (m) de salida con juego diferencial / <i>arbre (m) de conduides amb joc diferencial</i>		12
	a		Steuergabel (f) clutch fork lever поводковая вилка (жр) levier (m) à fourchette leva (f) della forchetta del giunto a denti palanca (f) de la horquilla del manguito de engrane / <i>palanca (f) de la forquilla de la magrana</i>		13
	b		Differentialscheibe (f) differential disc диск (мр) дифференциальной передачи plateau (m) ou planètes (fpl) du mouvement différentiel disco (m) differenziale plato (m) / <i>plat (m) / diferencial</i>		14
	c		Handhebel (m) hand lever ручной рычаг (мр) levier (m) à main leva (f) a mano palanca (f) de mano / <i>palanca (f) de md</i>		15
			Geschwindigkeitsverminderung (f) speed reduction увавление (ср) или уменьшение (ср) скорости	réduction (f) de vitesse riduzione (f) della velocità disminución (f) de velocidad / <i>reducció (f) de velocitat</i>	16
			Drehung (f) der Spindeln mit zunehmender Geschwindigkeit turning of the spindles at an increasing speed вращение (ср) веретен с возрастающей скоростью	rotation (f) des broches à vitesse croissante rotazione (f) dei fusi ad una velocità accelerata rotación (f) de los husos con una velocidad creciente / <i>revelució (f) de les pues a una velocitat creixent</i>	17

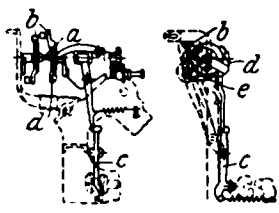
	zweite Spindelgeschwindigkeit (f) second spindle speed	deuxième vitesse (f) des broches seconda velocità (f) dei fusi
1	вторая скорость (жр) веретена	segunda velocidad (f) de los husos / <i>segona</i> <i>velocitat (f) de les</i> <i>pues</i>
	dritte Spindelgeschwindigkeit (f) third spindle speed	troisième vitesse (f) des broches terza velocità (f) dei fusi
2	третья скорость (жр) веретена	tercera velocidad (f) de los husos / <i>tercera</i> <i>velocitat (f) de les</i> <i>pues</i>
		Drahtzähler (m) twist regulator, twist motion
3		счетчик (жр) крутки compteur (m) de torsion contatore (m) della torsione contador (m) de torsión / <i>comptador (m) de</i> <i>torsió</i>
		Zählerwelle (f) twist motion shaft ось (жр) счетчика
4	a	arbre (m) de commande du compteur de torsion albero (m) di comando del contatore della torsione árbol (m) de mando del contador de torsión / <i>arbre (m)</i> <i>de comanda del comptador</i> <i>de torsió</i>
		Zeiger (m) pointer указатель (жр), стрелка (жр)
5	b	aiguille (f), doigt (m) sfera (f), indicatore (m) aguja (f), índice (m) / <i>agulla (f)</i> , <i>index (m)</i>
		Steuerhebel (m) change lever распределительный рычаг (жр)
6	c	levier (m) de changement, balancier (m) leva (f) di cambiamento palanca (f) de cambio / <i>de</i> <i>canvi</i>
		Bogenstelleisen (n) adjusting arm установительная дужка (жр)
7	d	bras (m) de réglage braccio (m) di regolazione brazo (m) de ajuste / <i>braç (m)</i> <i>d'ajustatge</i>
		Aufhaltase (f) stop упорка (жр)
8	e	arrêt (m) sporto (m) d'arresto tope (m) / <i>top (m)</i>
		Verkürzung (f) des Fadens beim Nachdraht shortening of the yarn during twisting at the head
9		raccourcissement (m) du fil dû à la torsion supplémentaire raccorciamento (m) del filo dovuto alla torsione supplementare acortamiento (m) del hilo durante la torsión suplementaria / <i>escursament (m) del</i> <i>fil durant la torsió</i> <i>suplementària</i>

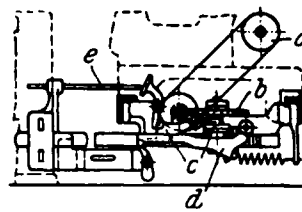

Wagenrückgang (m)
receding of carriage
вход (жр) или возвратный ход (жр)
карежки
recul (m) du chariot 10
ritorno (m) del carro
retroceso (m) / *reculada (f) o retrocés (m) / del carro*

Stufenwirtel (m)

step pulley

ступенчатый блок (жр)

a
poulie (f) ou volant (m) à 11 étages
puleggia (f) a gradini
polea (f) escalonada / *con (m)*
de politges

Rad (n) mit angegossenem Kuppelteil

wheel with half coupling

clutch cast-on

шестерня (жр) с прилитой сцепною муфтой

b
roue (f) avec manchon d'accouplement fondus ensemble 12
ruota (f) facente un pezzo col manicotto d'accoppiamento
rueda (f) fundida con medio manguito de engrane / *roda (f) fosa amb mitja-magrana*

Ausrückgabel (f)

disengaging fork lever

выключающая вилка (жр)

c
levier (m) à fourchette de débrayage 13
forcella (f) di disinnesto
palanca (f) de la horquilla del juego de engrane / *palanca (f) de la forquilla de la magrana*

Anstoßstange (f), Auslösestift (m)

stop rod, change finger

упорка (жр) для выключения

e
tringle (f) de butée
verga (f) di scatto
varilla (f) del disparo / *barreta (f) del dispar* 14

Abwinder Vorrichtung (f)

backing-off motion

отмоточный механизм (жр)

dispositif (m) de dépointage

meccanismo (m) di scoccamento

mecanismo (m) de desapuntado / *mecanisme (m) de descargolat* 15

Spindelrückdrehung (f)

reversing of the spindles

обратное движение (жр) веретен

détour (m) ou retour (m) des broches

rotazione (f) inversa dei fusi

rotación (f) invertida de los husos, inversión (f) del movimiento de los husos / *inversió (f) de la rotació de les pues* 16

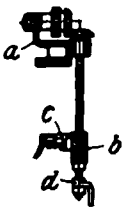
1		<p>Abwinderegler (m), [Moderateur (m)] backing-off regulator регулятор (мр) отбоя или отмотки régulateur (m) de l'embrayage de la friction de dépointage, modérateur (m) moderatore (m) regulador (m) de la fricción del desapuntado / regulador (m) de la fricció del descargolat</p>
2	a	<p>Räderkasten (m) wheel box шестеренная коробка (жр) support (m) d'engrenages sopperto (m) degli ingranaggi, copriruote (m) caja (f) de engranajes / caixa (f) d'engranatges</p>
3	b	<p>kegelförmige Schraube (f), Kegelschraube (f) conical screw конический винт (мр) vis (f) conique vite (f) conica tornillo (m) cónico / cargol (m) cònic</p>
4	c	<p>Führungsfinger (m) guide finger ведущий палец (мр), сдвигляющий зуб (мр) doigt-guide (m) dito (m) di guida dedo-guia (m) / dit-guia (m)</p>
5	d	<p>Lagerwinkel (m) cranked bracket угловой подшипник (мр) support (m) en équerre sopperto (m) a gomito soporte (m) acodado / suport (m) d'esquadra</p>
6		<p>Umsteuerung (f) changement (m) de marche reversing inversione (f) di marcia переключение (ср), перевод (мр) cambio de marcha / inversió (f) o canvi (m) de marxa</p>
7		<p>Wageneinzugetriebe (n) drawing-up motion, taking-in motion привод (мр) для входа каретки mouvement (m) de rentrée du chariot meccanismo (m) di rientrata del carro mecanismo (m) de entrada / mecanisme (m) d'entrada / del carro</p>
8	a	<p>Welle (f) für das Abwinden und den Wageneinzug second motion shaft вал (мр) для отмотки и входа каретки arbre (m) de dépointage et de rentrée albero (m) per lo scoccamento e la rientrata árbol (m) de desapuntado y de la entrada / arbre (m) del descargolat i de l'entrada</p>

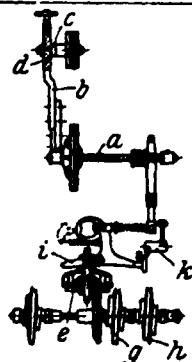

b	<p>Seilspannarm (m) tightening pulley arm рычаг (мр) для натяжения каната bras (m) pour la poulie de tension braccio (m) per la puleggia di tensione brazo (m) para la polea tensora / braç (m) per a la politja tensora</p>
10	<p>schräger Lauf (m) des Betriebseiles inclined running of the driving band наклонный ход (мр) приводного каната course (f) inclinée de la corde motrice corsa (f) inclinata della corda motrice cursa (f) inclinada de la cuerda motora / cursa (f) inclinada de la corda motora</p>
c	<p>Spannwirtelbolzen (m) tightening pulley stud болт (мр) натяжного блока axe (m) de la poulie de tension perno (m) per la puleggia di tensione perno (m) de la polea tensora / torrió (f) de la politja tensora</p>
d	<p>Schraubenspindel (f) band tightening screw шпindel (мр) с винтовой нарезкой, натяжной шпindel (мр) broche (f) filetée asta (f) filettata tornillo (m) tensor de la polea / cargol (m) tensor de la politja</p>
e	<p>Wageneinzugskupplung (f), Einzugsglocke (f), Wagen-einfahrtskupplung (f), Ein-fahrtsglocke (f) taking-in friction фрикцион (мр), вводящий каретку friction (f) ou cloche (f) de rentrée campana (f) di rientrata campana (f) de entrada / campana (f) de baixada</p>
g	<p>Wageneinzugschnecke (f) drawing-up scroll улитка (жр) для ввода каретки scroll (m) de rentrée tamburo (m) spirale per il ritorno del carro, lumaca (f) di rientrata espiral (f) de la entrada / espiral (f) o cargol (m) de l'entrada</p>
h	<p>Gegenschnecke (f) [drawing-up] check scroll регулирующая или компенсационная улитка (жр) contre-scroll (m) contro-scroll (m) contra-espiral (f)</p>

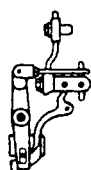
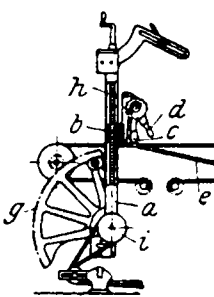
1	i	<p>dreiarmer Einrückhebel (m) three armed drawing-up cone clutch lever трехплечий включающий рычаг (мр) levier (m) de rentrée à trois bras leva (f) di rientrata a tre braccia palanca (f) de tres brazos del freno de entrada / palanca (f) de tres braços del fre d'entrada</p>	d	<p>Handhebel (m) hand lever рукоятка (жр), ручка (жр) 9 manivelle (f) manovella (f) manivela (f) / maneta (f)</p>
2	k	<p>Hebel (m) mit Knagge lever with tappet рычаг (мр) с шипом levier (m) à taquet leva (f) a tacchetto palanca (f) de tope / palanca (f) de top</p>	e	<p>Sektorkette (f) quadrant chain цѣпь (жр) журавля chaîne (f) du secteur catena (f) del settore cadena (f) del sector</p>
3		 <p>Sperrzeug (n) locking arrangement храповичный или затворный механизм (мр), замок (мр) dispositif (m) de déclié meccanismo (m) a scatto trinquete (m) de cierre o de seguridad / joc (m) de segu- retat</p>		<p>Befestigungsstelle (f) oder An- hängestelle (f) der Kette fastening point of the chain мѣсто (ср) для прикрѣпле- нія цѣпи point (m) de fixation de la chaîne 11 punto (m) di fissamento della catena punto (m) de sujeción de la cadena / punt (m) de fixació de la cadena</p>
4		<p>Fadenaufwicklung (f), Aufwinden (n) des Fadens winding-on the yarn наматывание (ср) или [на]мотка (жр) нити</p>		<p>Abziehen (n) oder Abwickeln (n) der Kette unwinding of the chain спуск (мр) или размот (мр) цѣпи 12 déroulement (m) de la chaîne svolgimento (m) della catena desarrollo (m) / desplegat (m) / de la cadena</p>
5		 <p>Quadrant (m), Sektor (m) quadrant квадрант (мр), журавль (мр) secteur (m) settore (m), quadrante (m) sector (m), cuadrante (m) / sector (m), quadrant (m)</p>		<p>Sektorzahnkranz (m) toothed quadrant segment зубчатая дуга (жр) ква- дранта couronne (f) ou partie (f) 13 dentée du secteur parte (f) dentata del settore arco (m) dentado / arc (m) dental / o corona (f) del sector</p>
6	a	<p>Sektorarm (m) quadrant arm плечо (ср) журавля bras (m) du secteur braccio (m) del settore brazo (m) / braç (m) / del sector</p>	g	
7	b	<p>Sektormutter (f) quadrant nut гайка (жр) журавля écrou (m) du secteur madrevite (f) del settore, dado (m) sul quadrante tuerca (f) / femella (f) / del sector</p>	h	<p>Sektorspindel (f) quadrant screw шпиндель (мр) квадранта broche (f) du secteur 14 stelo (m) a vite del settore tornillo (m) / rosca (f) / del sector</p>
8	c	<p>Verkürzungsexzenter (n) chain shortening eccentric укорачивающий эксцентрик (мр) excentrique (m) pour le dé- placement de la chaîne du secteur eccentrico (m) per raccorciare la catena del settore excéntrico (m) para el acorta- miento de la cadena del sector / excéntric (m) per l'escursament de la cadena del sector</p>	i	<p>Gewindegang (m) thread винтовой ход (мр) 15 pas (m) passo (m) paso (m) / pas (m)</p> <p>Sektordrehzapfen (m) quadrant pivot цапфа (жр) для вращения квадранта 16 pivot (m) du secteur perno (m) del settore pivote (m) / pivot (m) / del sector</p>
		<p>Sektorschwingung (f) swinging movement of the quadrant качание (ср) или дви- жение (ср) ква- дранта</p>		<p>mouvement (m) oscil- lant du secteur movimento (m) oscilla- torio del settore 17 movimiento (m) osci- lante / moviment (m) oscil·lant / del sector</p>

Spannen (n) oder Anziehen (n) der Kette tightening of the chain натяжка (жр) цепи	tension (f) de la chaîne tensione (f) della catena tensión (f) o acortamiento (m) de la cadena / tensió (f) o escursament (m) de la cadena
die Kette spannen to tighten the chain натягивать цепь	tendre la chaîne tendere la catena tender / tirar / la cadena
Kettenspannung (f), Spannung (f) der Kette chain tension натянность (жр) цепи	tension (f) de la chaîne tensione (f) della catena tensión (f) / tensió (f) / de la cadena

4

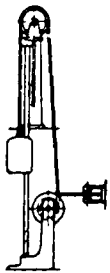

Sektorkettenaufwickler (m)
quadrant chain tension motion
приспособление (ср) для натяжки цепи квадранта
mouvement (m) de renvidage de la chaîne du secteur
meccanismo (m) di tensione della catena del settore
mecanismo (m) tensor de la cadena del sector / joc (m) d'escursar la cadena del sector

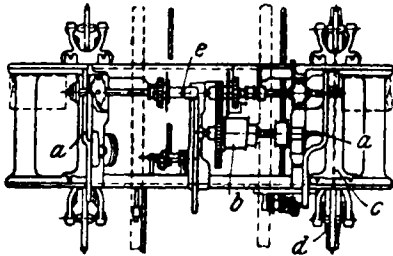

Wagenmittelstück (n) carriage square центральная часть (жр) каретки	châssis (m) du chariot intelaiatura (f) del carro armazón (m) del carro / marc (m) del carret (m)
---	---

Wagenhaupt (m) carriage rest головка (жр) каретки	tête (f) de châssis du chariot testa (f) del carro testa (f) del carro
---	--

Trommel (f) mit Schnecken- spur winding drum with scroll барабан (мр) с улиткообразным желобом	tambour (m) avec scroll tamburo (m) con lumaca tambor (m) con espiral / barri- let (m) amb espiral
---	---

Wagengabel (f) carriage arm кареточная вилка (жр)	support (m) des roues du chariot sopporito (m) delle ruote del carro brazo (m) de las ruedas del carro / braç (m) de les rodes del carro
---	--

Sicherheitsschuh (m) carriage wheel guard предохранительный башмак (мр)	9
d	couvre-roue (m) du chariot copri-ruota (m) del carro guarda (f) ruedas / guarda (f) rodes / del carro

e	Rotgußbüchse (f) brass bush втулка (жр) из фосфористой бронзы	10
	douille (f) en bronze bossolo (m) in bronzo collarín (m) de bronze / dolla (f) de bronze	

aufsteigende Windung (f), Bildung (f), bildender Teil (m) der Schicht mounting spiral, building part of layer восходящая спираль (жр)	spirale (f) montante, partie (f) formante de la couche spirale (f) montante, parte (f) formante dello strato espiral (f) ascendente, parte (f) formante de la capa / espiral (f) ascendent, part (f) formant de la capa	11
---	---	----

absteigende Windung (f), Kreuzung (f), kreuzender Teil (m) der Schicht descending spiral	spirale (f) descendante, partie (f) croisante de la couche spirale (f) discendente, parte (f) d'incrocio dello strato espiral (f) descendente, parte (f) cruzante de la capa / espiral (f) descendent, part (f) de creuat de la capa	12
---	--	----

Abwärtswinden (n) winding downwards мотка (жр) вниз по спирали	renvidage (m) vers le bas, croisement (m) du fil incannatura (f) discendente arrollado (m) hacia abajo, cruce (m) del hilo / plegat (m) cap avall, creuat (m) del fil	13
--	---	----

Aufwärtswinden (n) winding upwards мотка (жр) вверх по спирали	renvidage (m) vers le haut, renvidage du fil incannatura (f) ascendente arrollado (m) hacia arriba / plegat (m) cap amunt, plegat (m) del fil	14
--	---	----

steil aufwinden to wind steeply круто навивать	croiser fortement le fil avvolgere in curve rapide arrollar en curvas ràpides / plegar en curves ràpides	15
--	--	----

Kreuzkötzer (m) cross-wound cop початок (мр) крестовой мотки	canette (f) à renvidage croisé bobina (f) ad incannatura incrociata husada (f) de arrollado cruzado / fusada (f) de plegat creuat	16
--	---	----

Aufwinder (m) winding faller надниточник (мр)	baguette (f) bacchetta (f) plegador (m)	17
---	---	----

Gegenwinder (m) counter faller подниточник (мр)	contre-baguette (f) controbacchetta (f) grúa (f) / grua (f)	18
---	---	----

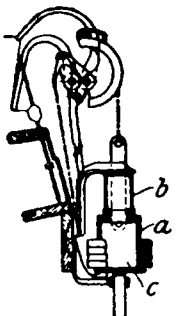
1		Gewicht- und Preßluftbelastung (f) des Gegenwinders counter faller weighting with air cushioning effect нагрузка (жр) подниточника гирями и воздушным давлением
		tension (f) sur la contre-baguette à compression d'air tensione (f) sulla controbachetta a compressione d'aria presión (f) de la grúa amortiguada por aire comprimido / <i>pressió (f) de la grua amortiguada per aire comprimit</i>
		Gewichtstopf (m) dash pot гиря (жр) в видѣ горшка, горшковидная гиря (жр)
		pot (m) à contrepoids vaso (m) a contrappeso cámara (f) con contrapeso / <i>cambra (f) amb contrapès</i>
2	a	Gegentopf (m) cushioning pot буферный поршень (мр) гиря
		piston (m) pistone (m) pistón (m) [amortiguador] / <i>pistó (m)</i>
3	b	Luftkammer (f) air chamber воздушное пространство (ср), воздушная камера (жр)
		chambre (f) à air camera (f) d'aria cámara (f) de aire / <i>cambra (f) d'aire</i>
4	c	Windeschiene (f) shaper rail моточная или початочная шина (жр), склиз (мр)
		rail (m) de formation, règle (f) de renvidage rotaia (f) d'incannatura regla (f) de formación de capas / <i>copisplet (m)</i>

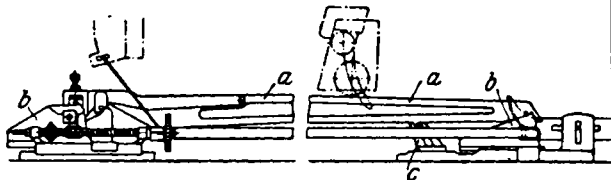

5	a	Formschuh (m) copping plate башмак (мр), моточная щечка (жр)
		platine (f) pattino (m) plantilla (f), patín (m), resbaladera (f) / <i>plantilla</i>
6	b	Schlitzführung (f) copping rail guide направляющий паз (мр)
		coulisse (f) ou guide (m) de la règle corsoio (m) della rotaia gula (f) de la regla de formación / <i>guia-colissa (f) del copisplet</i>
7	c	die Windschiene senken oder niederlassen to lower the shaper rail опустить склиз
		abaisser la règle de renvidage abbassare la rotaia bajar la regla de formación / <i>abaixar el copisplet</i>

8	a	Mittelbock (m), Triebstock (m) headstock станина (жр) центральной части машины или головки каретки
		tête (f) testata (f), testiera (f) testera (f)
b	b	Vorderbock (m) front end of headstock передняя часть (жр) станины
		petite tête (f), partie (f) avant de la tête piccola testiera (f), davanti (m) della testiera testera (f) pequeña o de delante / <i>testera (f) petita o de davant</i>
c	c	Fußplatte (f), Fußbodenplatte (f) base plate башмачная плита (жр)
		plaque (f) de fondation placca (f) di base placa (f) de fundación / <i>de fundació</i>

die Formschuhe (mpl) verschieben to displace the coping plates передвинуть или переставить башмаки	déplacer les platines (fpl) spostare i pattini desplazar las plantillas / <i>desplaçar o fer correr les plantilles</i>	9
Verbinden (n), Aufschlagen (n) unlocking замот (мр)	empointage (m) liberamento (m) della bacchetta empunte (m) / <i>cargolat (m)</i>	10
Umkehren (n) des Wagens reversing of the carriage поворот (мр) каретки	renversement (m) de marche du chariot inversione (f) di marcia del carro inversión (f) de la carrera del carro / <i>inversió (f) de la cursa del carro</i>	11
frisch anspinnen to commence a fresh set [of cops] приступить к выпрядкѣ со свѣжей заправкой	commencer une nouvelle levée cominciare una nuova levata empezar una nueva mudada / <i>començar una nova mudada</i>	12
die Vorgarnspulen (fpl) einlegen to put-in the roving bobbins	placer les bobines (fpl) de préparation montare le bobine di preparazione, alimentare la rastrelliera	13
вставить катушки ровницы	llenar las filetas / <i>omplir o guarnir les filetes</i>	
Andrehen (n) des Fadens attaching the yarn присучивание (ср) или присучка (жр) нити	rattachage (m) du fil attacco (m) del filo estacado (m) del hilo [a la púa] / <i>estacat (m) del fil [a la pua]</i>	14
den Faden andrehen to attach the yarn присучать нить	rattacher le fil attaccare il filo estacar o anudar el hilo / <i>estacar o nuar el fil</i>	15

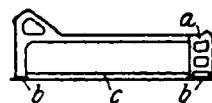

16	a	die Windschiene senken oder niederlassen to lower the shaper rail опустить склиз
		abaisser la règle de renvidage abbassare la rotaia bajar la regla de formación / <i>abaixar el copisplet</i>

1 c
 Wagenbahn (f)
 carriage rails
 рельс (мр) или погон (мр)
 каретки
 rails (mpl) du chariot
 rotaie (fpl) del carro
 rails (mpl) del carro

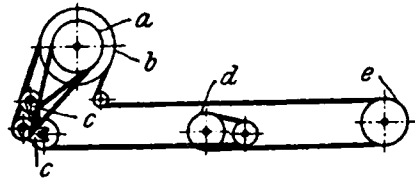

2
 Führung (f) der Spindeltrummelleine
 arrangement of rim band
 расположение (ср) каната для движения веретен
 disposition (f) de la corde du volant
 disposizione (f) della funicella del volante
 disposició (f) de la cuerda del volante / disposició (f) de la corda del volant

3 a
 Drahtwirtel (m) für erste Geschwindigkeit
 rim [pulley] for the first speed
 ходовой маховик (мр) для первой скорости
 poulie (f) à gorges de première vitesse
 volante (m) di prima velocità
 volante (m) para la primera o pequeña velocidad / volant (m) per a la primera o petita velocitat

4 b
 Drahtwirtel (m) für zweite Geschwindigkeit
 rim [pulley] for the second speed
 ходовой маховик (мр) для второй скорости
 poulie (f) à gorges de seconde vitesse
 volante (m) di seconda velocità
 volante (m) para la segunda o mayor velocidad / volant (m) per a la segona o gran velocitat

5 c
 Leitrollenstelleisen (n)
 guide pulley bracket
 установительная цапфа (жр) направляющего ролика
 support (m) de la poulie de guidage
 sopporto (m) della puleggia di guida
 soporte (m) de la polea guía / suport (m) de la politja guia

6 d
 Trommelwirtel (m)
 tin roller pulley
 барабанный блок (мр)
 volant (m) sur l'axe des tambours
 volante (m) sull'albero del tamburi
 polea (f) de la linterna / politja (f) de la llanterna

e
 Spannwirtel (m)
 tension pulley, band tightening pulley
 натяжной блок (мр)
 poulie (f) de tension
 puleggia (f) di tensione
 polea (f) / politja (f) / tensora

Wirtelspur (f)
 rim groove
 канавка (жр) или желоб (мр) блока
 gorge (f) du volant
 gola (f) del volante
 garganta (f) del volante / gorja (f) del volant

vordere Spur (f)
 front groove
 передняя канавка (жр)
 gorge (f) avant
 gola (f) di davanti
 garganta (f) delantera / gorja (f) de davant

hintere Spur (f)
 back groove
 задняя канавка (жр)
 gorge (f) arrière
 gola (f) di dietro
 garganta (f) posterior / gorja (f) de darrera

einspurig
 single grooved
 одножелобчатый
 à simple gorge (f)
 a singola gola
 de garganta sencilla / de gorja senzilla

zweispurig
 double grooved
 двухжелобчатый
 à double gorge (f)
 a gola (f) doppia
 de garganta (f) / gorja (f) / doble

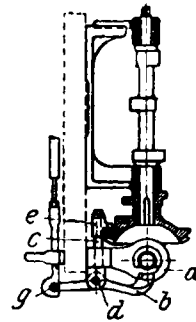

Steuerwelle (f) mit Schaltzeug
 cam shaft with change motion
 распределительный вал (мр) с выключателями
 arbre (m) à cames avec mécanisme de changement
 albero (m) ad eccentrici con meccanismo di cambiamento
 árbol (m) de los excéntricos con mecanismo de cambio / arbre (m) dels excèntrics amb mecanisme de canvi

a
 Schaltstelleisen (n)
 locking plate
 установительный хомут (мр) переключателя
 plateau (m) de direction
 placca (f) d'innesto
 plato (m) de embrague / placa (f) d'embragar

b
 Schalt Nase (f)
 locking finger
 выключательный зубец (мр)
 doigt (m) de direction
 dito (m) d'innesto
 dedo (m) o nariz (f) de embragar / dit (m) o nas (m) d'embragar

c
 Schalt nasengelenkstück (n)
 change rod
 переключательный стержень (мр) выключателя
 tringle (f) de changement
 asta (f) di cambiamento
 varilla (f) de cambio / barreta (f) de canvi

d
 Bolzen (m)
 pivot
 шкворень (жр)
 pivot (m)
 perno (m)
 pivote (m) / pivot (m)

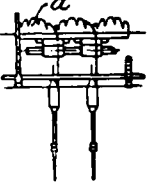
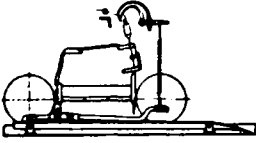
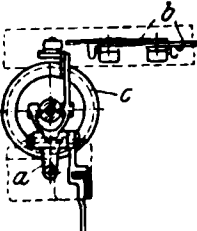
		Frosch (m) peg лягушка (жр) cheville (f) caviglia (f) clavija (f), grarón (m) / <i>grapó</i> (m)
1	e	
		Hebelbolzen (m) lever stud штифт (мр) рычага goupille (f) du levier perno (m) della leva torrión (m) / <i>torrió</i> (m) / de la palanca
2	g	
		Vorrichtung (f) zum Zerreißen der Doppelfäden appliance to prevent double приспособление (ср) для устранения сдваивания нитей dispositif (m) brise-mariage dispositivo (m) per evitare fili doppi aparato (m) de corta-uniones / <i>aranyer</i> (m) o <i>mecanisme</i> (m) <i>preventor de les metxes ca-</i> <i>sadas</i>
3		
		Grobfaden (m), Doppelfaden (m) double end двойная нить (жр), двойня (жр) fil (m) double, mariage (m) filo (m) doppio mechas (fpl) casadas, unión (f), cabo (m) doble / <i>fils</i> (mpl) <i>casats, fil doble</i>
4		Blech (n) mit keilförmigen Einschnitten metal plate with wedge-shaped slits щиток (мр) с клиновидными прорѣзами
5	a	plaque (f) métallique avec fentes en forme de coins placca (f) metallica con fessure a forma d'angoli placa (f) metálica con cortes cuneiformes / <i>planxa</i> (f) <i>metálica amb tallats atascos-</i> <i>nats o cuneiformes</i>
		Spannvorrichtung (f) für Gegenwinder und Fadenschoner faller easing motion, yarn easing motion выравнитель (жр) натя- жения для подниточни- ка и предохранителя dispositif (m) pour alléger la baguette, tendeur (m) à ressort du fil à la rentrée meccanismo (m) per alleggerire la bacchetta mecanismo (m) para relvar o aflojar la grúa / <i>mecanisme</i> (m) per a <i>treure o afluir la grua</i>
6		
		Spindelpause (f) spindle stoppage неподвижное состояние (ср) веретен arrêt (m) de la broche arresto (m) del fuso paro (m) del huso / <i>atur</i> (m) de la puá
7		

		Kuppelhebel (m) coupling lever рычаг (мр) фрикциона levier (m) d'accouplement leva (f) d'accoppiamento palanca (f) acopladora
	a	Stellschiene (f) adjusting rod установочная рейка (жр)
	b	tringle (f) réglable asta (f) regolabile varilla (f) / <i>barreta</i> (f) / <i>ajus-</i> <i>table</i>
		Wirtel (m) mit Bremsglocke pulley with friction dish блок (мр) с фрикционным конусом
	c	poulie (f) avec cloche de fric- tion puleggia (f) con campana di frizione polea (f) con plato de fricción / <i>politja</i> (f) amb plat de fricció
		Spindellagerung (f) spindle bearing подшипник (мр) для веретен
		support (m) des broches sopperto (m) dei fusi soporte (m) de los hu- sos / <i>suport</i> (m) de <i>les pues</i>
		Gruppenlagerung (f) der Spin- deln [auf Latten] multiple spindle bearing групповое расположение (ср) подшипников веретен
		support (m) en plate-bande guidant plusieurs broches sopperto (m) multiplo per i fusi soporte (m) de platabanda para varios husos / <i>suport</i> (m) de <i>platabanda per a varies</i> <i>pues</i>
		Halslager (n) [spindle] bolster подшипник (мр) для шейки веретена
	a	collet (m) [sopperto (m) a] collare (m) collarin (m) / <i>collari</i> (m)
		Fußlager (n) footstep подпятник (мр) или подпяточ- ный подшипник (мр) вере- тена
	b	сrapaudine (f) sopperto (m) di base <i>сrapodina</i> (f) / <i>grapaldina</i> (f)
		Einzellagerung (f) der Spin- deln [auf Latten] individual bearing of the spindles одиночное расположение (ср) подшипника вере- тена
		support (m) individuel des broches sopperto (m) individuale per i fusi soporte (m) individual de los husos / <i>suport</i> (m) in- <i>dividual de les pues</i>
		Bronzehalslager (n) bronze bolster бронзовый подшипник (мр) для шейки веретена
	a	collet (m) en bronze collare (m) di bronzo collarin (m) de bronze / <i>co-</i> <i>llari</i> (m) de bronze

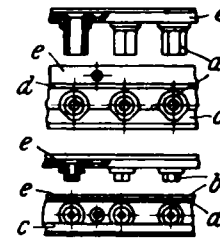
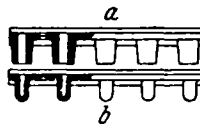

1	b	Bronzefußlager (n) bronze footstep бронзовый подпятник (мр) сгараудине (f) en bronze sopperto (m) di base di bronzo сгародина (f) de bronze / <i>сгараудина (f) de bronze</i>
2	c	Ölnut (f) oil groove смазочная канавка (жр) [для масла] rainure (f) pour l'huile canale (m) per l'olio canal (m) para el aceite / <i>per al oli</i>
3	d	eingesetzte Rippe (f) inserted rib насаженное или впущенное ребро (ср) rebord (m) ajusté nervatura (f) insertata reborde (m) insertado / <i>reforc (m) insertat</i>
4	e	Spindelplatte (f) spindle plate веретенная полка (жр) plate-bande (f) des broches placca (f) porta-fusi platabanda (f) de los husos / <i>de les pues</i>

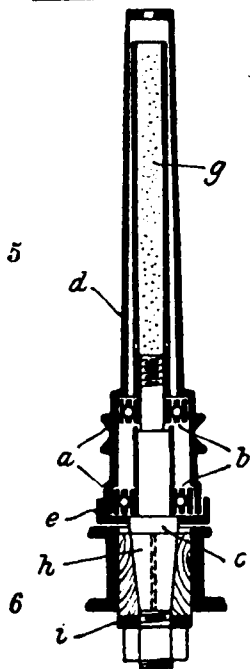

Spindel (f) mit Kugellagerung
spindle with ball bearing

веретено (ср) на шариковых
подшипниках

broche (f) à coussinet à billes
fuso (m) con cuscinetto a
sfera

huso (m) con cojinete de bolas
/ *pua (f) amb rodament de
boles*

Lauftring (m)
ball race
вращающееся кольцо (ср)
chemin (m) de roulement
anello (m) portasfere
anillo (m) de rodamiento /
anell (m) de rodament

Kugellager (n) mit Laufrille,
Lauftringkugellager (n)
ball race bearing
шариковый подшипник (мр)
с канавками

palier (m) à roulement à billes
sopperto (m) anulare mobile
a sfera
soporte (m) de rodamiento
anular / *suport (m) del
anell de rodament*

Absatz (m), Bund (m)
bead
заточка (жр), выступ (мр)
nervure (f)
nervatura (f)
nervio (m), saliente (m) /
nervi (m), sortint (m)

stufenförmig erweiterte Spin-
del (f)
conical shell spindle
коническое веретено (ср)
fût (m) conique de la broche 9
tubo (m) conico del fuso
tubo (m) cónico o caña (f)
cónica del huso / *tub (m)
cònic o canya (f) cónica de
la pua*

Verschlußdeckel (m)
cover plate
предохранительная крышка
(жр) 10
couvre-joint (m)
placca (f) di chiusura
tapa (f)

Schmieröl aufnehmender
Stoff (m)
material taking up the lubri-
cant
вещество (ср), поглощающее
смазочное масло

matière (f) absorbant l'huile 11
de graissage
materia (f) che assorbe l'olio
lubrificante
material (m) absorber del
lubrificante / *material (m)
absorbedor del oli d'untatge*

Lagerzapfen (m) der Spindel
conical base of spindle
хвостовой отросток (мр) для
закрепления веретена 12
embase (f) de la broche
base (f) conica del fuso
base (f) cónica del huso / *base
(f) cónica de la pua*

Unterlagscheibe (f)
washer
подкладочная шайба (жр) 13
rondelle (f)
rosetta (f)
arandela (f) / *volandera (f)*

mehreckige Spindelspitze (f)
oder Spindelkrone (f)
angular spindle point
многогранная верхушка (жр)
веретена 14
pointe (f) ou couronne (f) de
la broche à faces aplaties
punta (f) del fuso a sezione
angolare
punta (f) de caras aplanadas
del huso / *punta (f) apla-
nada de la pua*

Josephysche Spindel-
schmiervorrichtung (f)
Joseph's spindle lubri-
cator
приспособление (ср) Жо-
зефи для смазки веретен
lubricateur (m) Josephy 15
pour broches
lubrificatore (m) Josephy
per fusi
lubricador (m) para husos
/ *lubrificador (m) per
a pues / de Josephy*

Spindelbank (f), Plattband
(n)

spindle bearing plate
веретенный брус (мр) 16
plate-bande (f)
placca (f) porta-fusi
platabanda (f)

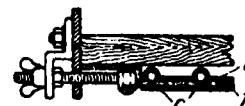

- 1 **b** mit Öl getränktes Filzband (n)
strip of felt saturated with oil
пропитанная маслом войлоч-
ная лента (жр)
bande (f) de feutre saturée
d'huile
nastro (m) di feltro saturato
d'olio
tira (f) de fieltro saturada
con aceite / tira (f) de feltre
saturada amb oli
- 2 **c** offenes Spindellager (n)
open spindle bearing
открытый подшипник (мр)
веретена
support (m) des broches ouvert
sopporto (m) dei fusi aperto
soporte (m) abierto de los
husos / suport (m) obert de
les pues
- 3 Spindelschnur (f)
spindle band
шнур (мр) для вере-
тена
corde (f) à broches
cordetta (f) dei fusi
cordón (m) / cordó (m)
/ piano
- 4 **a** Spindelschnurstreckmaschine
(f)
spindle band stretching ma-
chine
машина (жр) для растяги-
вания веретенного шнура
machine (f) à étirer et allonger
la corde à broches
macchina (f) per tirare ed
allungare le cordette dei
fusi
máquina (f) para estirar el
cordón piano / máquina (f)
d'estirar el cordó piano
- 5 **a** Spannführung (f)
tension pins
тормазная гребенка (жр),
гребенка (жр) для натя-
жения шнура
aiguilles (fpl) de tension
aghi (mpl) di tensione
brocas (fpl) de tensió / bro-
ques (fpl) de tensió
- 6 **b** gebremste Leittrummel (f)
braked drum
тормазной барабанчик (мр),
ведущий шнурок
tambour (m) freiné
tamburo (m) frenato
tambor (m) con freno apretado
/ tambor (m) con fre apretat
- 7 **c** Aufwindespule (f)
winding spool
катушка (жр) для намота
bobine (f) tournante
bobina (f) d'avvolgimento
carrete (m) giratorio / rodet
(m) giratori
- 8 **a** Durchhülse (f) aus Papier
paper through-tube
сквозная(-ой) бумажная(-ый)
гильза (жр) или патрончик
(мр)
tube (m) traversant en papier
tubetto (m) passante di carta
tubo (m) largo de papel /
tub (m) llarg de paper
- b** Kurzhülse (f)
short tube
короткая или начиночная
гильза (жр)
tube (m) court
tubetto (m) corto
tubo (m) corto, tubito (m) /
tub (m) curi, tubet (m)
- c** Holzhülse (f)
wooden tube, wood pin
деревянная цѣвка (жр) или
шпуля (жр) или шпулька
(жр)
tube (m) en bois
tubo (m) di legno
canilla (f) de madera / caneta
(f) de fusta
- d** Holzhülse (f) oder Holzlehre (f)
mit Einschnitten
corrugated wood pin
деревянная цѣвка (жр) с
канавками
fuseau (m) en bois rainé
tubo (m) di legno con scana-
lature
canilla (f) acanalada de madera
/ caneta (f) de fusta raillada
- e** Blechhülse (f)
metal tube
жестяная гильза (жр), же-
стяной патрон (мр)
tube (m) métallique
tubo (m) di lamiera
tubo (m) metálico / tub (m)
metál-lic
- f** Abtreibzeug (n) zum Doppeln
und Zwirnen
delivery arrangement for
doubling and twisting
тросильный прибор (мр) для
дублирования и скручи-
вания
dispositif (m) d'alimentation
pour doubler et retordre
dispositivo (m) d'alimenta-
zione per binare e ritorcere
juego (m) de alimentación para
doblar y retorcer / joc (m)
de alimentació per a doblar
i retorcer
- g** Abtreibtrommel (f)
bobbin driving drum
снопочный барабан (мр)
tambour (m) dérouleur
rullo (m) di svolgimento
tambor (m) desarrollador /
tambor (m) desplegador
- h** Spulengabel (f)
forked bobbin bracket
вилка (жр) для катушек
support (m) de bobine en
forme de fourche
sopporto (m) di bobina in
forma di forca
soporte (m) del carrete en
forma de horquilla / suport
(m) del rodet en forma de
forquilla

Riemenaustrückzeug (n)
belt disengaging motion,
belt shifter
припособление (ср) для
останова ремня



débrayeur (m) de courroie
[meccanismo (m)] spostac-
cinghia (m), guida-
cingolo (m)
mecanismo (m) de disparo
o desviador (m) de la
correa / mecanisme (m)
de dispar de la corretja

Ausrückwinkelhebel (m)
bell crank lever of disengaging
motion

двухколыньчатый рычаг (мр)
для останова

levier (m) coudé du débrayeur
de courroie

leva (f) ad angolo del guida-
cingolo

palanca (f) acodada del des-
viador de la correa / palanca
(f) en esquadra del mecanis-
me del dispar de la corretja

Führungsstütze (f)

guide bracket

поддерживающий кронштейн

console-guide (f) (мр)

mensola (f) di guida

soporte-guia (m) / suport-
guia (m)

Ausrückstange(f) mit Handgriff
disengaging rod with handle
отводка (жр) с ручкою

tringle (f) de débrayage à
manette

verga (f) di spostamento con
manico

barreta (f) de disparo con
mango / barreta (f) del dis-
par amb màneg

Selbstausrücker (m)

automatic disenga-
ging motion

самодѣйствующий
остановочный ме-
ханизм (мр)

débrayeur (m) auto-
matique

meccanismo (m) di
disbracamento
automatico

mecanismo (m) de dis-
paro automático /
mecanisme (m) de
dispar automàtic

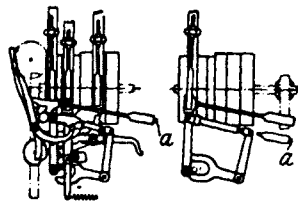

a



Sicherheitsausrücker (m) für
die Wageneinfahrt
safety motion or stopping mo-
tion for inward run of
carriage

предохранительный оста-
новочный механизм (мр)
для входа каретки

dispositif (m) de sûreté pour
arrêter le chariot à la
rentrée

meccanismo (m) di sicurez-
za per fermare il carro durante
l'entrata

mecanismo (m) de seguridad
para la entrada del carro /
mecanisme (m) de seguretat
per a l'entrada del carro

Ausrückhebel (m)
disengaging lever
выключательный рычаг (мр)
levier (m) de débrayage
leva (f) di disinnesto
palanca (f) de desembrague /
del desembragar

a

7

Ausrückstange (f)

disengaging rod

выключательный пруток (мр)

tringle (f) de débrayage

asta (f) di disinnesto

varilla (f) de desembrague /
barreta (f) del desembragar

b

8

Tritthebel (m)

treadle lever

[ножная] педаль (жр)

levier (m) à pédale

leva (f) a pedale

palanca (f) de pedal / amb
pedal

c

9

selbsttätige Abstell-
vorrichtung (f) bei
beendetem Kötzer,
Kötzerausrücker (m)
full cop stopping mo-
tion

приспособление (ср)
для автоматичес-
кого останова сель-
фактора в момент
заполнения початка

dispositif (m) d'arrêt
automatique pour
canettes terminées

meccanismo (m) di ar-
resto automatico a
bobina ultimata

mecanismo (m) de paro
automático cuando
las husadas están
llenas / mecanisme
(m) de dispar auto-
màtic per a fusada
plena

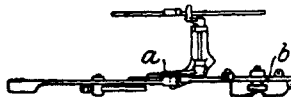

10

Ausheber (m)

lifter

подъемщик (мр)

déclie (m)

scatto (m)

gatillo (m) / cadell (m)

a

11

Sicherungshebel (m)

safety catch lever

предохранительный рычаг
(мр)

levier (m) de prise de sécurité

leva (f) di presa di sicurezza

palanca (f) de seguridad /
de seguretat

b

12

Einfallen (n) der Falle

locking of the catch

замыкание (ср) ще-
колды

enclanchement (m) du
loquet

caduta (f) dell'arpione,
chiusura (f) dell'in-
nesto

cierre (m) del trinquete
/ trencament (m) de la
lleva

13

die Falle auslösen

to release the catch
разомкнуть щеколду

déclencher le loquet
liberare lo scatto

desembragar el trin-
quete / afluirar la
lleva

14

Schleifenbildung (f)
snarling, formation of
snarls
1 образование (ср) петель
тель
formation (f) de vrilles
formazione (f) di arricciature
formación (f) de bucles
o de cargolls / formació (f) de cargolins

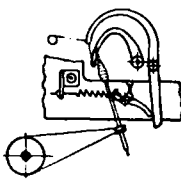
2  Vorrichtung (f) zur Verhütung von Schleifenbildung
anti-snarling motion, snarl preventer
приспособление (ср) для предотвращения образования петель
dispositif (m) anti-vrilles
meccanismo (m) per prevenire la formazione di arricciature
mecanismo (m) preventor de los cargolls / mecanisme (m) per a prevenir el cargoll

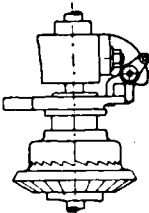
3  Schlingenstreckvorrichtung (f)
snarl stretching motion
приспособление (ср) для растягивания петель
dispositif (m) pour étirer les vrilles
meccanismo (m) per disfare le arricciature
mecanismo (m) para deshacer los cargolls / mecanisme (m) de desfer el cargoll

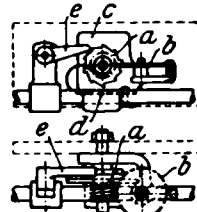
4  Zugzähler (m), Zähluhr (f)
draw-indicator
счетчик (мр) числа отходов каретки
compteur (m) des aiguillées
contatore (m) delle agugliate
contador (m) de agulleres / comptador (m) o rellotget (m) dels agullers

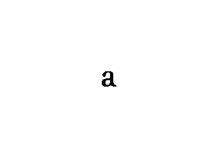
5  Fortrückrad (n), Sperrad (n)
ratchet wheel
храповик (мр)
rochet (m)
ruota (f) d'arresto
rueda (f) de estrella / roda (f) d'estrella

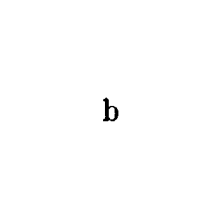
6  mit Einteilung [oder Skala] versehenes Zählrad (n)
indicator plate wheel
колесо (ср) с циферблатом
roue (f) dentée avec cadran divisé
ruota (f) dentata con scala
rueda (f) dentada con esfera graduada / roda (f) dentada amb esfera graduada

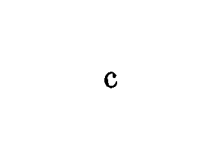
7  Zählerbock (m)
indicator bracket
кронштейн (мр) счетчика
support (m) du compteur
sopporto (m) del contatore
soporte (m) del contador / suport (m) del comptador

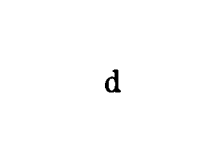
8  Bremsfeder (f)
brake spring
тормазная пружина (жр)
ressort (m) de frein
molla (f) per freno
resorte (m) de freno / molla (f) del fre

Klinke (f)
pawl
собачка (жр)
cliquet (m)
nottolino (m)
gatillo (m) / cadell (m) 9

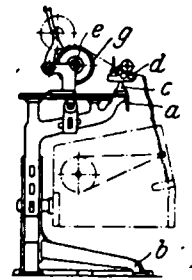

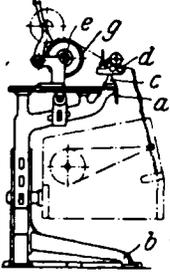

10  Zylinderbaum (m)
roller beam
брус (мр) вытяжного аппарата
porte-cylindre (m)
portacilindri (m)
portacilindros (m) / portacorrns (m)

11  Anschlagbock (m)
spring piece
станина (жр)
sentinelle (f), arrêt (m) de chariot
arresto (m) del carro
cuchillo (m), centinela (m y f) / sentinella (f)

12  Zylinderlager (n)
roller stand
стойка (жр) с подшипниками для вытяжных цилиндров
support (m) des cylindres
sopporto (m) dei cilindri
caballete (m) de los cilindros / cavallet (m) dels corrns

13  Lieferwalzen (fpl)
delivery rollers
питательные валки (мр)
cylindres (mpl) alimentaires
cilindri (mpl) alimentatori
cilindros (mpl) de alimentación / corrns (mpl) alimentaris

14  Abtreibtrommelbüchse (f)
bush of driving drum shaft
штулка (жр) сгоночного барабана
douille (f) de l'arbre du tambour dérouleur
bossolo (m) dell'albero del rullo di svolgimento
collarin (m) del árbol del tambor desarrollador / dolla (f) del arbre del tambor desplegador

15  Abtreibtrommel (f)
bobbin driving drum
сгоночный барабан (мр)
cylindre (m) ou tambour (m) dérouleur
rullo (m) di svolgimento
tambor (m) desarrollador / tambor (m) desplegador

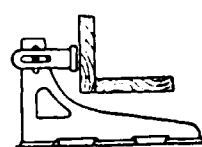

16  Prellbock (m), Puffer (m)
carriage stop, buffer
буферная колодка (жр)
butoir (m)
repulsore (m), ripulsore (m), respintore (m)
tope (m) / top (m) / del carro

1		federnder Prellbock (m), Federpuffer (m) spring buffer пружинная буферная колодка (жр) butoir (m) à ressort repulsore (m) a molla tope (m) de resorte / top (m) de molla
2		Bremsschuh (m) brake shoe тормазной башмак (мр), горка (жр) semelle (f) de frein, plan (m) incliné pattino (m) per freno zapata (f) del freno / sabata (f) del fre
3	b	Bremseisen (n) brake block скользян (мр) bascule (f) ou bloc (m) du frein, support (m) à frein blocco (m) del freno pieza (f) del freno / peça (f) o bloc (m) del fre
4		Selbstspinnerseil (n), [Selfaktorseil (n)] mule band, self-acting band канат (мр) сельфак- тора Einzugseil (n) drawing-up band, taking-in band 5 втяжной канат (мр), тяжник (мр) от скроля Auszugseil (n) drawing-out band 6 вывозной канат (мр), тяжник (мр) от ка- реточного вала Gegenseil (n) check band 7 уравнивающий канат (мр); канат, регу- лирующий отход каретки Treibschnur (f), Spin- delschnur (f) 8 spindle band приводный канат (мр) Schneckenseile (npl) scroll bands 9 канаты (мр) от улитки или скроля
10		geklöppelte Spindelschnur (f) braided spindle band плетеный шнур (мр) для веретен corde (f) à broches tressée cordetta (f) per i fusi intrecci- ciata cordón (m) piano trenzado / cordó (m) piano trenat
11		Einfetten (n) der Seile greasing the bands просаливание (ср) шнура graissage (m) des cordes lubrificazione (f) o ingr- asso (m) delle corde engrasado (m) de las cuerdas / untat (m)

eingefettete Schnur (f) greased band промасленный или просаленный шнур (мр)	corde (f) graissée corda (f) ingrassata cuerda (f) engrasada / 12 corda (f) untada o engreixada	
russischer Talg (m) Russian tallow русское сало (ср)	suif (m) russe sego (m) russo sebo (m) ruso / seu (m) rus 13	
dickes Öl (n) thick oil густое смазочное мас- ло (ср)	huile (f) lourde olio (m) denso aceite (m) espeso o pe- sado / oli (m) pesant o espès 14	
Schnureinziehen (n), Einziehen (n) der Schnuren putting-on the bands заводка (жр) шнура, оснастка (жр) ве- ретен шнуром, пе- ревязка (жр) шну- ром	passage (m) des cordes montaggio (m) delle corde colocación (f) de los pianos / col·locació (f) o passat (m) dels pianos 15	
die Schnuren (fpl) ein- ziehen to put-on the bands завести или запра- вить шнуры	passer les cordes montare le cordette colocar los pianos / 16 col·locar o passar els pianos	
Spannen (n) oder Nachspannen (n) der Schnuren tightening-up the bands подтягивание (ср) шнуров	tension (f) des cordes tensione (f) delle cor- dette tensión (f) de los pia- nos / tensió (f) dels pianos 17	
Spleißen (n), Ver- spleißen (n) splicing сплечение (ср) или сращение (ср) или сращивание (ср) ве- ревки	épissure (f) impiombatura (f), im- palmatura (f), in- trecciatura (f), giun- tura (f) 18 empalme (m) [de cuer- das] / empalmat (m), encarit (m), nuat (m)	
Splissung (f), Spliß (m) splice мѣсто (ср) сращива- ния	épissure (f) giuntura (f), impalma- tura (f) 19 punto (m) de empalme / encarida (f), nus (m)	
deutsche Splissung (f), Langsplissung (f) long splice немецкое сращивание (ср)	épissure (f) longue intrecciatura (f) lunga 20 empalme (m) largo / empalmat (m) llarg	
englische Splissung (f), Kurzsplissung (f) short splice английское сращива- ние (ср)	épissure (f) carrée intrecciatura (f) corta 21 empalme (m) corto / empalmat (m) curt	
die Spindeln einlaufen lassen to run-in the spindles нахаживать веретена	faire s'adapter les bro- ches [par rodage] adattare i fusi 22 hacer adaptarse los hu- sos / desfogar les pues	
<td data-bbox="828 1869 1071 1995"></td> <td data-bbox="1120 1806 1466 2013"> Deckenvorgelege (n) overhead countershaft потолочный контрпривод (мр) renvoi (m) de plafond contralbero (m) pendente contramarcha (f) de techo / contramarcha (f) de </td>		Deckenvorgelege (n) overhead countershaft потолочный контрпривод (мр) renvoi (m) de plafond contralbero (m) pendente contramarcha (f) de techo / contramarcha (f) de

1	a	Lagerschale (f) bearing bush вкладыш (мр) подшипника coussinet (m) cuscinetto (m) cojinete (m) / coixinet (m), dau (m)	
2	b	Hängearm (m) hanger подвѣска (жр), плечо (ср) подвѣски pendant (m) sopporito (m) pendente silleta (f) colgante o de techo / cadireta (f) de sostre	
3	c	Winkelhebel (m) mit Schlitz- arm bell crank lever with slotted arm двулучий колѣчатый рычаг (мр) с прорѣзом в плечѣ или с продолговатым уш- ком levier (m) coudé avec bras à glissière leva (f) ad angolo con braccio a glifo palanca (f) acodada de brazo con corredera / palanca (f) d'esquadra de braç amb culissa	
4	d	Ölschiff (n) oil dripper, oil catcher, drip cup противень (мр) для стекаю- щего масла cuvette (f) d'égouttage sgocciolatoio (m), raccoglitore (m) per l'olio colector (m) o recogedor (m) de aceite / recuperador (m) o caçoleta (f) d'oli	
5		Parallelantrieb parallel drive параллельный при- вод (мр) Winkelantrieb (m) angular drive, bell crank drive привод (мр) под пря- мым углом 6 gekreuzter Seillauf (m) crossed rope drive крестовой канатный привод (мр) 7 ungekreuzter oder offe- ner Seillauf (m) open rope drive 8 обыкновенный канат- ный привод (мр)	commande (f) paral- lèle comando (m) parallelo mando (m) paralelo / comanda (f) paral-lela commande (m) à équerre ou à angle comando (m) con leva a squadra mando (m) a escuadra o de través / coman- da (f) a escaire o de través commande (f) par câble croisé azionamento (m) con corda incrociata mando (m) por cuerda cruzada / acciona- ment (m) o comanda (f) per corda en creu commande (f) par câble direct azionamento (m) con corda aperta mando (m) por cuerda abierta / comanda (f) per corda plana

c) Zubehör (n)
Accessories
Принадлежности (жр)

Accessoires (m pl)
Accessori (m pl)
Accessorios (m pl) /
Accessoris (m pl) 9

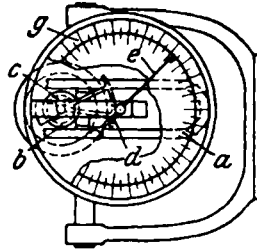

Drehungszähler (m) [oder
Tachometer (n)] für
Spindeln
[spindle] speed indicator,
tachometer
тахометр (мр) для
веретен 10
tachymètre (m)
tacometro (m), tachi-
metro (m), contagiri (m)
taquímetro (m) / taqui-
metre (m)

		Stahlmagnet (m) steel magnet стальной магнит (мр) aimant (m) en acier 11 magnete (m) d'acciaio imán (m) de acero / imant (m) d'acer
a		Magnetpol (m) pole of magnet магнитный полюс (мр) pôle (m) magnétique 12 polo (m) magnetico polo (m) magnético / pol (m) magnético
		sich drehende Kupferkapsel (f) revolving copper sleeve вращающаяся мѣдная штулка (жр) b couronne (f) tournante en 13 cuivre corona (f) rotante di rame corona (f) giratoria de cobre / de cobre
		Anker (m) armature якорь (мр) c induit (m) 14 indotto (m) inducido (m) / induit (m) erregter [oder induzierter] Strom (m) induced current индуктированный ток (мр) courant (m) induit 15 corrente (f) indotta corriente (f) inducida / co- rrente (m) induida
		Ablenkung (f) des Ankers deflection of the armature отклонение (ср) якоря déviation (f) de l'induit 16 deviazione (f) dell'indotto desviación (f) del inducido / desviació (f) del induit
		Zahnradsegment (n) toothed segment зубчатый сегмент (мр) d segment (m) denté 17 segmento (m) dentato segmento (m) dentado / seg- ment (m) dentat
		Drehungszeiger (m) indicator finger стрѣлка (жр), указывающая направление вращения 18 doigt (m) indicateur indicatore (m) indice (m), aguja (f) / agulla (f), index (m)

- 1 g kreisförmige Telling (f) [oder Skala (f)]
circular scale
круглый циферблат (мр)
échelle (f) circulaire
scala (f) circolare
escala (f) circular / graduació (f) circular

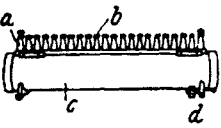
- 2  Hülsenaufsteckvorrichtung (f)
[cop] tubing apparatus
прибор (мр) для надвѣвания гильзы
appareil (m) à enfiler les busettes
apparecchio (m) per infilare i tubetti
aparato (m) para enfilar los tubos / aparell (m) per a enfilar els tubs

- 3 a Stützführung (f)
guide support
направляющая опора (жр)
support-guide (m)
sopporto-guida (m)
soporte-guia (m) / suport-guia (m)

- 4 b Hülsentrichter (m)
shoot
воронка (жр) для гильзы
conduit (m) à tube
condotto (m) dei tubetti
conducto (m) de los tubos / conducte (m) dels tubs

- 5 c Verschlussklappe (f)
clasp
затворный клапан (мр)
pince (f)
coperchio (m)
tapa (f)

- 6 d Schieber (m)
slide
завдвижка (жр)
glissière (f)
scorrimento (m)
corredera (f) / culissa (f)

- 7 die Hülsen (fpl) fallen auf die Spindeln herab
the tubes fall out on to the spindles
гильзы (жр) опускаются на веретена
les busettes (fpl) tombent sur les broches
i tubetti cadono sui fusi
los tubos caen sobre los husos / els tubs cauen sobre les pries

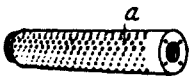
- 8  Hülsentrommel (f)
tube magazine
барабан (мр) для [набора] гильзы
magasin (m) à tubes
recipiente (m) di tubetti
depósito (m) de tubos / dipòsit (m) de tubs

- 9 a Hülsenkammer (f)
tube chamber
гильзадо (ср) для гильзы
boite (f) à tube
cassa (f) per tubetto
caja (f) del tubo / caixa (f) del tub

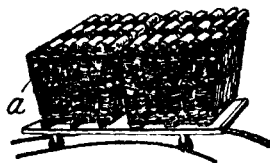

- Spulenwagen (m)
skip truck
платформа (жр) или тележка (жр) или полок (мр) для перевозки початков
chariot (m) à bobines
carrello (m) a bobine
carro (m) para los cestos de bobinas / carrretó (m) per als cistells de rodets

- a Spulenkorb (m)
bobbin skip
корзина (жр) для початков
panier (m) à bobines
cesto (m) a bobine
cesto (m) de bobinas / cistell (m) o cove (f) de rodets

- Maschinenöl (m)
machine or engine oil
машиное масло (ср)
huile (f) de machines
olio (m) per macchine
aceite (m) para máquinas / oli (m) de màquines

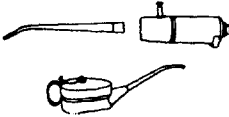
-  Ölkanne (f)
oil can
масленка (жр)
burette (f) à huile
bidone (m), buretta (f)
aceitera (f), alcuza (f) / untadora (f), setrill (m)

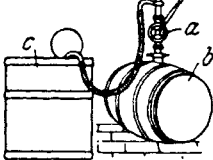
-  Ölpumpe (f)
oil pump
насос (мр) для масла
pompe (f) à huile
pompa (f) ad olio
bomba (f) de aceite / bomba (f) d'oli

- a Ölfaß (n)
oil barrel
бочка (жр) для масла или из под масла
baril (m) d'huile
barile (m) d'olio
barril (m) de aceite / d'oli

- b Ölbehälter (m)
oil cabinet
резервуар (мр) для масла
réservoir (m) à huile
serbatoio (m) ad olio
depósito (m) de aceite / dipòsit (m) d'oli

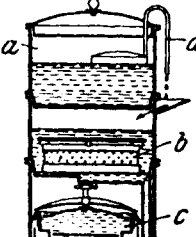
-  Ölfilter (m)
oil filter
фильтр (мр) для масла
filtre (m) à huile
filtro (m) per olio
filtro (m) para aceite / filtre (m) d'oli

- a Schmutzabsonderungsraum (m)
dirt settling chamber
пространство (ср) для осажде-ния грязи
chambre (f) de dépôt des boues
camera (f) di deposito dei fanghi
cámara (f) de sedimentación / cambra (f) de sedimentació

		erster Filter (m) first filter первый фильтр (мр) premier filtre (m) primo filtro (m) primer filtro (m) / <i>filtre (m)</i> zweiter Filter (m) second filter второй фильтр (мр) second filtre (m) secondo filtro (m) segundo filtro (m) / <i>segon filtre (m)</i>
1	b	
2	c	
3	d	Heber (m) siphon, syphon сифон (мр) siphon (m), syphon (m) sifone (m) sifón (m) / <i>sifó (m)</i>
		Werkzeugtafel (f) tool rack dosca (жр) с инстру- ментами
4		tableau (m) à outils quadro (m) per uten- sile tabla (f) o estante (m) para herramientas / <i>prestatge (m) o taula (f) o armari (m) d'e- ines</i>
5		Stellvorrichtung (f), Lehre (f), Kaliber (n) gauge шаблон (мр), калибр (мр)
		jauge (f), calibre (m) calibro (m) calibre (m) / <i>galga (f), calibre (m)</i>

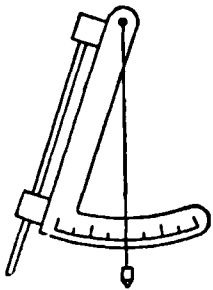

6		Spindelwage (f) spindle bevel gauge уровень (мр) для установки веретен degré (m) de broches, indica- teur (m) de pente de la broche calibro (m) per regolare la inclinazione dei fusi calibre (m) para regular la inclinación de las púas / <i>galga (f) per a reglar la inclinació de les pues</i>
---	--	--

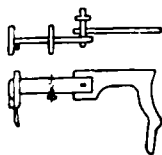

7		Winderlehre (f) faller gauge шаблон (мр) для надниточ- ника jauge (f) pour baguette calibro (m) per bacchetta calibre (m) para plegador / <i>galga (f) per a plegador</i>
---	--	--



8		Bügellehre (f) für den Winderdraht copping wire gauge шаблон (мр) для струн подниточника и надниточника jauge (f) pour le réglage du fil de fer de la baguette calibro (f) per regolare il filo di ferro della bacchet- ta calibre (m) para ajustar el alambre del plegador / <i>galga (f) per a galgar el filferro del plegador</i>
---	--	--

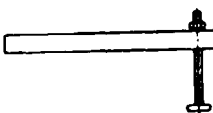

9		Spindelhöhenlehre (f) gauge for height of spindles шаблон (мр) для установки веретен по высотѣ jauge (f) pour la hauteur des broches calibro (m) per l'altezza dei fusi calibre (m) para la altura de los husos / <i>galga (f) per a l'alçada de les pues</i>
---	--	--

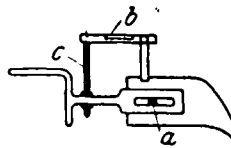

		Spindeltrommellehre (f) tin drum gauge шаблон (мр) для установки барабана [относительно веретен] jauge (f) pour les tambours en fer-blanc calibro (m) per i tamburi di latta calibre (m) para las linter- nas / <i>galga (f) per a les lanternes</i>
--	--	--

a

		Schraubenbolzen (m) screw bolt болт (мр) boulon (m) à vis bullone (m) a vite perno (m) roscado / <i>torrió (m) roscat</i>
--	--	--

b

		Wasserwage (f) spirit level, water level уровень (мр), ватерпас (мр) niveau (m) à bulle d'air livella (f) a bolla d'aria nivel (m) de burbuja de aire / <i>nivell (m) d'aigua o d'aire</i>
--	--	--

c

		Einstellschraube (f) adjusting screw установительный винт (мр) vis (f) de réglage vite (f) di registro tornillo (m) de ajuste / <i>cargol (m) d'ajustatge</i>
--	--	--

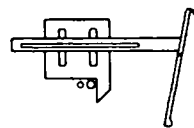

		Lehre (f) zum Stellen der Auf- winderwelle gauge to fix the position of faller shaft шаблон (мр) для установки пруточного вала надни- точника jauge (f) pour l'arbre de la baguette calibro (m) per l'albero della bacchetta calibre (m) para ajustar el árbol del plegador / <i>galga (f) per a l'arbre del plegador</i>
--	--	---

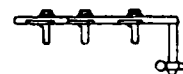

		Streckzylinderlehre (f) roller gauge шаблон (мр) для установки вытяжных пар calibre (m) pour régler les cylindres cannelés calibro (m) per regolare i cilindri scanalati calibre (m) para los cilindros acanalados / <i>galga (f) per als corrans raïllats</i>
--	--	---

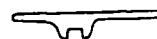

		Lehre (f) zum Bleien der Gegenwinderstangen gauge to fix the position of counter faller шаблон (мр) для установки подниточника calibre (m) pour régler les tringles de contre-baguettes calibro (m) per regolare la posizione della contro- bacchetta calibre (m) para la grúa / <i>galga (f) per a la grua</i>
--	--	--

1		Zapfen- und Lochlehre (f) slide caliper измеритель (мр) диаметра цапф и нутромѣр (мр) pied (m) ou calibre (m) à coulisse calibro (m) a corsoio pie (m) / peu (m) / de rey
2		Senkblei (n), Senklot (n) plumb rule, plummet отвѣс (мр), лот (мр) [fil (m) à] plomb (m) filo (m) a piombo, piombino (m) plomada (f)
3		Nivellieröhre (f) der Zylinder- bänke [levelling] tube to test level of roller beam нивелирная трубка (жр) для брусьев вытяжных пар tuyau (m) pour niveler les porte-cylindres tubo (m) per livellare i porta- cilindri tubo (m) para nivelar los porta- cilindros / tub (m) per a nivellar els portacorrans
4		Handfräsmaschine (f) für Spindelhalstage hand milling machine for spindle collars ручной фрезерный станок (мр) для втулок веретен- ных шеек machine (f) à main pour fraiser les collets de broches macchina (f) a mano per tor- nire i collari dei fusi máquina (f) de mandrinar a mano para los collares de los husos / fresa (f) a mñ per als collarins de les pues
5		Reißnadel (f) scriber чертилка (жр) двухконеч- ная pointe (f) à tracer punta (f) per segnare o per tracciare punta (m) de trazar, rayador (m) / punxo (m) de traçar o de marcar
6	Setzlatte (f) setting lath нивелирная рейка (жр)	latte (f) pour niveler verga (f) livellatrice regla (f) para nivelar / regle (f) per a ni- vellar
7		einseitiger oder einfacher Schraubenschlüssel (m) single-ended spanner or wrench односторонний ключ (мр) clef (f) à écrous simple chiave (f) semplice [per dadi] llave (f) sencilla / clau (f) sen- zilla
8		doppelter Schraubenschlüssel (m) double-ended spanner or wrench двойной ключ (мр) clef (f) double chiave (f) doppia llave (f) doble o de dos bocas / clau (f) doble o de dues boques

II.

**Kammgarn-
spinnerei (f),
Kammwoll-
spinnerei (f)
Worsted Spinn-
ing
Прядение (ср)
камвольной
шерсти**

**Filature (f) de la
laine peignée
Filatura (f) della
lana pettinata
Hilatura (f) de la
lana peinada /
Filatura (f)
de la llana
pentinada**

**1. Allgemeines (n)
General Terms
Общее (ср)**

**Généralités (fpl)
Generalità (fpl) 10
Generalidades (fpl)**

Kammwolle (f), lange
Wolle (f)
combing wool, long
wool
камвольная или греб-
нечесальная или
гребенная шерсть
(жр)

laine (f) à peigne ou
de longue soie
lana (f) da pettine,
lana lunga
lana (f) de peine, lana 11
larga / llana (f) de
pinte, lana llarga

Alpakawolle (f)
alpaca hair
шерсть (жр) альпака

laine (f) d'alpaca
lana (f) di alpaca 12
alpaca (f)

Angorawolle (f), Tiftik-
wolle (f), Mohär-
wolle (f)
mohair
ангорская или мога-
рова шерсть (жр)

poil (m) de chèvre
d'Angora, mohair
(m)
pelo (m) di chèvre, 13
falso pelo (m) di ca-
mello
mohair (m)

Kaschmirwolle (f),
Tibetwolle (f)
Cashmere wool
кашмирская шерсть
(жр)

cachemire (m)
lana (f) della capra del
Tibet o capra hircus 14
lana (f) cachemira /
llana (f) catxemira

Wollprobe (f)
sample of wool
проба (жр) шерсти

échantillon (m) de
laine
campione (m) di lana 15
muestra (f) de lana /
mostra (f) de llana

kämmfähige Wolle (f)
wool suitable for comb-
ing
шерсть (жр), пригод-
ная для гребнече-
сания

laine (f) propre au
peignage
lana (f) adatta per pet-
tinare 16
lana (f) buena para
peine / llana (f) bona
per a pinte

glattes Garn (n)
smooth yarn
гладкая пряжа (жр)

fil (m) lisse
filato (m) liscio 17
hilo (m) liso / fil (m)
llis

Kammgarn (n)
worsted yarn
гребенная или кам-
вольная пряжа
(жр)

fil (m) peigné
filato (m) pettinato 18
[hilo (m) de] estambre
(m) / [fil (m) d']
estam (m)

1	meliertes Kammgarn (n), Kammgarn-melange (f) mixture worsted yarn камвольная пряжа (жр) смѣшанных цвѣтов	fil (m) peigné mélangé, fil mixte filato (m) pettinato mescolato hilo (m) de estambre mezclado o mixto / fil (m) d'estam mixte o mesclat	Halbkammgarn (n) semi-worsted yarn, carded yarn, hosiery yarn полугребенная пряжа (жр)	cardé-peigné (m), peigné (m) mixte, (fil(m)) peigné-cardé (m) filato (m) mezzo pettinato, filo (m) di lana semipettinata hilo (m) cardado y peinado, hilo medio-peinado o medio-estambre / fil (m) cardat i pentinat, mig-pentinat (m), mig-estam (m)	11
2	Kammgarnherzeugung (f), [Kammgarnfabrikation (f)] worsted yarn manufacture производство (ср) камвольной пряжи	fabrication (f) du fil peigné fabbricazione (f) del filato pettinato fabricación (f) de estambre / fabricació (f) d'estam	Halbkammwollspinnerei (f) semi-worsted spinning прядеие (ср) полугребенной пряжи	filature (f) de peigné-cardé filatura (f) del mezzo pettinato hilatura (f) del medio-estambre / filatura (f) del mig-estam	12
3	Kammgarnspinnerei (f) (Fabrik) worsted spinning mill камвольная прядильная (жр)	filature (f) de laine peignée (usine) filatura (f) di lana pettinata (opificio) hilatura (f) de lana peinada (fábrica) / filatura (f) de llana pentinada (fábrica)	Kammgarngrobspinnerei (f) coarse worsted spinning прядеие (ср) грубой камвольной пряжи	filature (f) de gros numéros de laine peignée filatura (f) di titoli bassi della lana pettinata hilatura (f) en grueso de estambre / filatura (f) de gruixut d'estam	13
4	Kammgarnspinnereibesitzer (m) owner of a worsted spinning mill владѣлец (мр) камвольной фабрики	propriétaire (m) d'une filature de laine peignée proprietario (m) di una filatura di lana pettinata fabricante (m) de hilados de estambre / fabricant (m) de filats d'estam	2. Vorarbeiten (f pl) Preparation Приготовитель- ные работы (жр)	Opérations (fpl) préparatoires Operazioni (fpl) preventivi Preparación (f) / Preparació (f)	14
5	Kammgarnspinner (m) worsted spinner прядильщик (мр) камвольной пряжи	fileur (m) de laine peignée filatore (m) di lana pettinata hilador (m) de estambre / filador (m) d'estam	a) Sondern (n) und Auflockern (n) der Wolle Sorting and Opening the Wool Сортировка (жр) и разрыхление (ср) шерсти	Triège (m) et ouvraison (f) de la laine Cernitura (f) e scoglimento (m) della lana Sorteo (m) y batido (m) de la lana / Triatje (m) o sortiej (m) i batut (m) de la llana	15
6	Kammgarnspinnerin (f) worsted spinner прядильщица (жр) камвольной пряжи	fileuse (f) de laine peignée filatrice (f) di lana pettinata hiladora (f) de estambre / filadora (f) d'estam	die Wolle nach ihrer Länge sondern to sort the wool according to length сортировать шерсть по ея длинѣ	trier la laine suivant la longueur cernere le lane secondo la loro lunghezza sortear la lana según su longitud / triar o sortejar la llana segons la llargada	16
7	hartes Kammgarn (n) hard worsted yarn жесткая гребенная пряжа (жр)	fil (m) peigné dur filato (m) pettinato duro hilo (m) de estambre duro o bronco / fil (m) d'estam dur o bronc	nach der Feinheit sondern to sort according to fineness сортировать шерсть по ея равномерности	trier suivant la finesse cernere a secondo della finezza sortear según la finura / escollir d'acord amb la finor	17
8	weiches Kammgarn (n) soft worsted yarn мягкая гребенная пряжа (жр)	fil (m) peigné doux filato (m) pettinato soffice hilo (m) de estambre suave o esponjoso / fil (m) d'estam suau o tou	langwolliges Erstlingsvlies (n) long-haired first year's fleece длинноволосое руно (ср) первичной стрижки	toison (f) de la première année à longs poils vello (m) della prima annata a lungo pelo vellón (m) de fibras largas primales / velló (m) de fibres llargues primales	18
9	englisches Spinnverfahren (n) English spinning system английский способ (мр) прядения	procédé (m) de filature anglais procedimento (m) inglese di filatura sistema (m) Bradford o inglés de hilatura / sistema (m) Bradford o anglès de filatura	französisches Spinnverfahren (n) French spinning system французский способ (мр) прядения	procédé (m) de filature français procedimento (m) francese di filatura sistema (m) francés de hilatura / sistema (m)	
10					

kurzwolliges Erstlings- vlies (n)	toison (f) de la pre- mière année à poils courts
1 short-haired first year's fleece коротковолоосое руно (ср) первичной стрижки	vello (m) della prima annata a corto pelo vellón (m) de fibras cortas primales / ve- lló (m) de fibres cur- tes primales
2 gesundes Vlies (n) sound fleece здоровое руно (ср)	toison (f) saine vello (m) sano vellón (m) sano / velló (m) sa
3 krankes Vlies (n) unsound fleece больное руно (ср)	toison (f) malsaine vello (m) malsano vellón (m) enfermizo o flaco / velló (m) ma- laltis o feble
4 Wollen (n) der Kamm- wolle willowing or devilling the combing wool пропуск (мр) кам- вольной шерсти через волчек	louvetage (m) de la laine à peigne battitura (f) della lana da pettine batido (m) de la lana de peine / batut (m) de la llana de pinte
b) Waschen (n) und Trocknen (n) der Kammwolle 5 Washing and Drying of Combing Wool Промывка (жр) и сушка (жр) камвольной шерсти	Lavage (m) et séchage (m) des laines à peigne Lavaggio (m) ed essic- cazione (f) della lana da pettine Lavado (m) y secado (m) de la lana de peine / Bentat (m) i assecat (m) de la llana de pinte

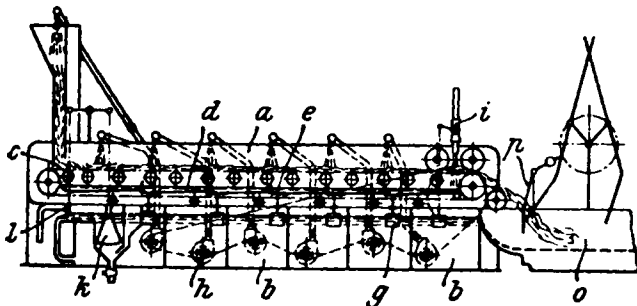

6	Malardscher Entschweißer (m) Malard's steeping bowl потоудалитель (мр) или грязеудалитель (мр) сис- темы Маларда
	dessuinteuse (f) Malard apparato (m) di immersione Malard desuntadora (f) o deschurra- dora (f) Malard / desunta- dora (f) o desxurradora (f) Malard
7	a rechteckiger Bottich (m) aus Eisenblech rectangular sheet iron vat or bowl прямоугольный чан (мр) из листового железа
	cuve (f) ou bac (m) rectangu- laire en tôle bacino (m) rettangolare in lamiera di ferro barca (f) rectangular de chara de hierro / de planxa

	Schweißwassertrog (m) suint water bowl корыто (ср) с промывною водою
b	cuve (f) d'eau de suint 8 recipiente (m) per acque sudicie barca (f) de agua de churre / barca (f) d'aigua de xurre
c	endloser Stahlgliedertisch (m) endless steel travelling lattice безконечная рѣшетка (жр) со стальными шарнирами 9 tablier (m) sans fin en acier tavola (f) continua articolata d'acciaio tablero (m) sin fin de acero / telera (f) d'acer o metal-lica
d	Blechbehälter (m) sheet metal table жестяной резервуар (мр) 10 plateau (m) en tôle vassoio (m) in lamiera plato (m) de chara / plat (m) de planxa
e	drehbare Klappe (f) rotatable flap valve поворотный клапан (мр) 11 vanne (f) tournante valvola (f) girevole válvula (f) giratoria
g	Schwimmer (m) float поплавок (мр) 12 floteur (m) galleggiante (m) flotador (m), boya (f) / flota- dor (m), boia (f)
	selbsttätiges Überleiten (n) des Wassers automatic overflow of water самодѣйствующий перелив (мр) воды 13 transvasement (m) automati- que de l'eau travasamento (m) automatico dell'acqua vertido (m) o trasiego (m) auto- mático del agua / trabucat (m) o tráfec (m) automatic del aigua
h	Flügelpumpe (f) wing pump, rotary pump крыльчатый насос (мр) 14 pompe (f) à ailettes pompa (f) ad alette bomba (f) de aletas / d'aletes
i	Schwenkwasserzufluß (m) rinsing water inlet впуск (мр) для полоскатель- ной воды 15 entrée (f) de l'eau de rinçage afflusso (m) dell'acqua di risciacquatura entrada (f) del agua de enjua- gue / entrada (f) del aigua d'esbandir
k	glockenförmige Senkwage (f) bell-shaped areometer колоколообразный ареометр (мр) 16 aréomètre (m) en forme de cloche areometro (m) a guisa di campana aréómetro (m) / areómetro (m) / de campana

1	l	Schieber (m) valve зadвижка (жр) valve (f) valvola (f) válvula (f) / <i>vàlvula</i> (f)
2	o	Leviathantrog (m) wash bowl корыто (ср) левиафана bac (m) de lavage recipiente (m) di lavaggio artesa (f) de lavado / <i>barca</i> (f) de rentat
3	p	fester Rechen (m) fixed rake закрѣпленная вилка (жр) râteau (m) fixe rastrello (m) fisso rejilla (f) fija / <i>engraellat</i> (m) fixe
4		seifenhaltige Wolle (f) wool containing soap шерсть (жр), содер- жащая мыло Ammoniakwaschver- fahren (n) ammonia washing pro- cess аммиачный способ (мр) мытья
5		laine (f) contenant du savon lana (f) contenente sa- pone lana (f) que contiene jabón / <i>llana</i> (f) que porta sabó procédé (m) de lavage à l'ammoniaque processo (m) di lavag- gio all'ammoniac procedimiento (m) de lavado al amoniaco / <i>procediment</i> (m) de rentat al amoniac
6		Ätherwaschverfahren (n) ether washing process эфирный способ (мр) мытья
7		procédé (m) de lavage à l'éther processo (m) di lavag- gio all'etere procedimiento (m) de lavado al éter / <i>pro- cediment</i> (m) de ren- tat amb éter Carbon-tetrachlorat- waschverfahren (n) carbon tetrachloride washing process способ (мр) мытья с четырёххлористым углеродом
8		procédé (m) de lavage au tétrachlorure de carbone processo (m) di lavag- gio al tetracloruro di carbonio procedimiento (m) de lavado con tetraclo- ruro de carbono / <i>pro- cediment</i> (m) de ren- tat amb tetraclo- rur de carboni Schwefelkohlenstoff- waschverfahren (n) bisulphide of carbon washing process сѣроуглеродный спо- соб (мр) мытья
9		procédé (m) de lavage au sulfure de car- bone processo (m) di lavag- gio al solfuro di car- bonio procedimiento (m) de lavado con sulfuro de carbono / <i>proce- diment</i> (m) de rentat amb sulfur de car- boni physikalisches Ent- schweiben (n) physical method of scouring удаление (ср) пота ме- ханическим спосо- бом
		dessuintage (m) phy- sique ou par l'eau [di]sgrassatura (f) col metodo fisico o na- turale con acqua desuntado (m) físico o por medio del agua / <i>desuntat</i> (m) físic o per mitjà de l'aigua

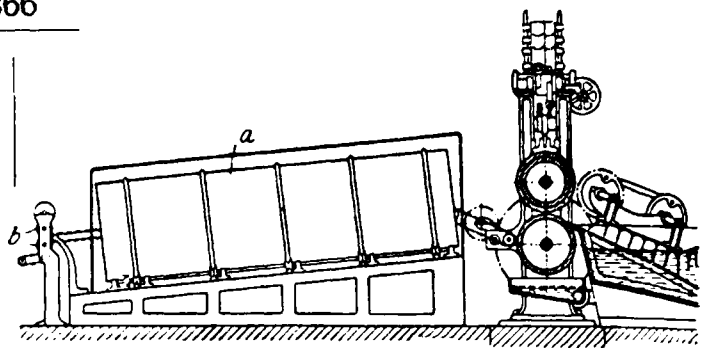

		Trocken- und Einfettungs- vorrichtung (f) für Kammwolle drying and oiling apparatus for long wool приспособление (ср) для суш- ки и промасливания греб- енной шерсти appareil (m) de séchage et d'ensimage pour laine à peigne apparecchio (m) di essiccazione e di oliatura della lana da pettine aparato (m) para secar y en- grasar las lanas largas / <i>aparell</i> (m) per a assecar i ensimar llanes llargues
		schräg gelagerte Trocken- trommel (f) inclined drum or drying cy- linder наклонно установленный сушильный барабан (мр) tambour (m) sécheur incliné tamburo (m) di essiccazione inclinato tambor (m) secador inclinado / <i>bombo</i> (m) assecador in- clinat
a		Einfettungsvorrichtung (f), Einöler (m) oiling appliance, oiler приспособление (ср) для промасливания
b		appareil (m) ensimeur dispositivo (m) per l'oliatura untador (m), engrasador / <i>ensimador</i> (m), <i>aparell</i> (m) untador
c	Entkletten (n) der Kammwolle Burring the Long Wool Удаление (ср) репы из гребенной шерсти	Échardonnage (m) de la laine à peigne Slappolatura (f) della lana da pettine Desmote (m) de la lana larga / <i>Desmot</i> (m) de la llana larga
	die Wolle von den Kletten befreien to free the wool from burs очистить шерсть от репы	enlever les chardons de la laine liberare la lana dalle lappole quitar las motas o el cadillo de la lana / <i>treure</i> el llapissó de la llana
	Wollentkletter (m), Wollputzer (m), Wollzupfer (m)	épailleur (m) ou éplu- cheur (m) ou échar- donneur (m) ou égrateronneur (m) ou débougeonneur (m) de laine
	bur picker щипальщик (мр) шерсти [вручную]	slappolatore (m) della lana desmotador (m) de la- na / de llana

Wollentletterin (f), Wollputzerin (f), Wollzupferin (f)	épailleuse (f) ou éplu- cheuse (f) ou échar- donneuse (f) ou égrateronneuse (f) ou débourgeonneuse (f) de laine
bur picker	slappolatrice (f) della lana
щипальница (жр) шерсти [вручную]	desmotadora (f) de lana / de llana
mechanisches Entklet- ten (n) mechanical burring удаление (ср) репья механическим спо- собом	échardonage (m) mé- canique slappolatura (f) mec- canica desmote (m) mecánico / desmot (m) mecá- nic
Entklettungsmaschi- nenarbeiter (m) bur beater hand, bur crusher hand рабочий (мр) на шер- стоципальной ма- шине	échardonneur (m) à la machine slappolatore (m) a macchina obrero (m) de desmote mecánico / desmota- dor (m) a màquina
ganze Klette (f) complete bur цельный репей (мр) или орешек (мр)	chardon (m) entier lappola (f) intera cadillo (m) entero / llapissó (m) sencer
zerstückelte Kletten (fpl)	chardons (m pl) brisés, débris (m pl) de chardons
broken burs раздробленный репей (мр)	lappole (fpl) rotte cadillos (m pl) rotos, fragmentos (m pl) de cadillos / llapissóns (m pl) trencats, bocins (m pl) de llapissóns

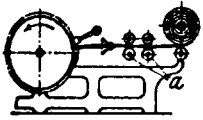

Klettenzerstörer (m)
burring motion
машина (жр) для разруше-
ния репья
mécanisme (m) échardonneur
meccanismo (m) slappolatore
mecanismo (m) / mecanisme
(m) / desmotador

Klettenbrechwalzen (fpl)
bur crushing rollers
раздробитель (мр) репья
cylindres (m pl) briseurs des
chardons
cilindri (m pl) per rompere le
lappole
cilindros (m pl) rompedores del
cadillo / corrons (m pl) crui-
xidors o aixafadors del
llapissó

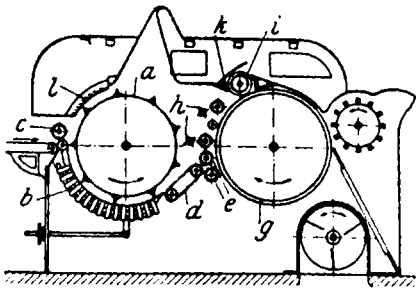

Klettenwolf (m)
burring machine
волчек (мр) для удаления
репья
églouteronneuse (f) ou échar-
donneuse (f) mécanique
slappolatrice (f) meccanica
desmotadora (f) mecánica
triosa (f)

mit Stifteleisten besetzte
Trommel (f)
cylinder covered with pin
bars
барабан (мр), усаженный зуб-
чатыми планками

a
cylindre (m) recouvert de lat- 9
tes à pointes
cilindro (m) armato di striscie
a denti
tambor (m) armado de reglas
de puntas / bóla (f) armada
amb regles de broques

Winkelleisenrost (m), Messer-
rost (m)
angle bar grid
колосниковая рѣшетка (жр)
из углового желѣза
b
grille (f) à barreaux angulai- 10
res
griglia (f) a ferri angolari
rejilla (f) de barrotes angu-
lares / engraellat (m) de
barrots d'angle

drehbare Winkelleisen (npl)
adjustable angle bars
поворачивающиеся желѣз-
ные угольники (мр)
barreaux (m pl) angulaires 11
réglables
ferri (m pl) angolari girevoli
barrotes (m pl) angulares ajust-
ables / barrots (m pl) d'angle
ajustables

Angriff (m) der Rostkanten
action of the bar edges
действие (ср) граней колос-
ников
action (f) des arêtes des bar-
reaux 12
azione (f) degli spigoli dei
ferri
acción (f) de los bordes de los
barrotes / acció (f) de les
arestes dels barrots

Stachelwalze (f)
porcupine roller
зубчатый [питательный] ва-
лик (мр)
cylindre (m) d'entrée à gar-
niture en dents de scie 13
cilindro (m) d'entrata a guar-
nizione di denti a sega
cilindro (m) con guarnición de
dientes de sierra / corró (m)
guarnit amb dents de serra

die Kletten (fpl) festhalten
to hold the burs fast
задерживать репье
retenir les chardons (m pl) 14
ritenere le lappole
retener las motas / retenir el
llapissó

Hakenstabkette (f)
hooked pin lattice
бесконечная рѣшетка (жр)
из зубчатых планок
tablier (m) sans fin garni de
crochets
tavola (f) mobile guarnita di 15
punte a uncino
tablero (m) sin fin guarnecido
de púas de gancho / telera
(f) amb guarnició de pues
de ganxo

- 1 e Bürstenwalze (f)
brush roller
щеточный валик (мр)
brosse (f) circulaire
spazzola (f) circolare
cepillo (m) / *raspall* (m) / circular
-
- 2 g Kammtrommel (f)
combing cylinder
гребенчатый барабан (мр)
tambour (m) peigneur
cilindro (m) provvisto di punte da pettine
tambor (m) peinador / *bóta* (f) *pentinadora*
-
- 3 h Lederflügelwalze (f)
leather flapped roller
валик (мр) с кожаными лопастями
cylindre (m) à ailettes en cuir
albero (m) ad alette di cuoio
cilindro (m) con aletas de cuero / *corró* (m) *amb aletes de couiro*
-
- 4 die Kletten (fpl) herausklaubem
to pick out the burs
выколупывать или извлекать репей
enlever ou retirer les chardons (mpl)
togliere le lappole
quitar las motas / *treure el llapissó*
-
- 5 i Abschlagwalze (f), Messerwalze (f), Zahnwalze (f)
knife roller
зубчатый валик (мр)
rouleau (m) à couteaux, batteur (m)
cilindro (m) a coltelli
cilindro (m) con cuchillas / *corró* (m) *amb ganivetes*
-
- 6 k Streichmesser (n)
knife
отбивной нож (мр)
couteau (m)
coltello (m)
cuchilla (f) / *ganiveta* (f)
-
- 7 l Flacheisenstabrost (m)
flat iron bar grate
колосниковая решетка (жр) из полосового железа
grille (f) à barreaux plats métalliques
griglia (f) a barre piatte di ferro
enrejado (m) de barrotos planos de hierro / *reixat* (m) *de barrots plans de ferro*
-
- 8  Nadelkamm (m)
comb
игольчатая гребенка (жр)
peigne (m)
pettine (m)
peine (m) / *serreta* (f), *pinte* (m)
-
- 9 die Wolle von den Kletten abziehen
to remove the wool from the burs
сдирать шерсть с репейя
enlever la laine des chardons
rimuovere la lana dalle lappole
extraer o separar la lana de las motas / *extreure* o *separar* la *llana del llapissó*

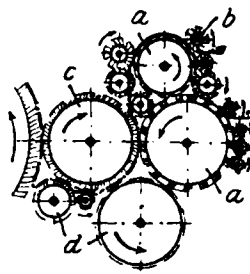

- Entklettungsvorrichtung (f) für Krempeln
burring motion for cards
приспособление (ср) на чесальных для удаления репейя
mécanisme (m) échardonneur adapté aux cardes
meccanismo (m) slappolatore per cardes
mecanismo (m) desmotador para cardas / *mecanismo* (m) *desmotador per a cardes*

- Klettenwalze (f)
crushing roller
приемный барабан (мр)
cylindre (m) briseur, brisoir (m), roule-ta-bosse (m)
cilindro (m) rompi-lappole
cilindro (m) rompedor, rusalbós (m) / *lladre* (m), *rusalbos* (m)
-
- 11 Klettschläger (m)
clearer
дробитель (мр)
cylindre (m) échardonneur
cilindro (m) slappolatore
cilindro (m) / *corró* (m) / *desmotador*
-
- 12 Übertragungswalze (f)
carrying roller, Morel roller
передаточный барабан (мр)
cylindre (m) transporteur
cilindro (m) trasportatore
cilindro (m) / *corró* (m) / *transportador*
-
- 13 Fangwalze (f)
angle roller
барабан (мр), схватывающий репей
ramasseur (m)
cilindro (m) raccogliore
cilindro (m) recogedor o de ángulo / *corró* (m) *d'angle*

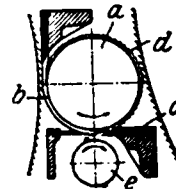

- Offermannsche Enklettungsvorrichtung (f) für Krempeln
Offermann's burring motion for cards
репьеудалительное приспособление (ср) для чесальных машин, системы Offerмана
mécanisme (m) échardonneur pour cardes, système Offermann
meccanismo (m) Offermann per slappolare per cardes
mecanismo (m) desmotador para cardas, sistema Offermann / *mecanismo* (m) *desmotador per a cardes, sistema Offermann*

- 16 Abnehmer (m), Sammler (m)
doffer
съемный валик (мр)
peigneur (m)
tamburo (m) raccogliore
llevador (m)

		rostartig angeordnete Schienen (fpl) gridlike arranged bars дуговые или дугообразные или продольные колосники (мр)
1	b	barreaux (mpl) disposés en forme de grille barre (fpl) disposte in forma di griglia barrotos (mpl) dispuestos en forma de rejilla / barrots (mpl) disposats en forma de engraelat
2	c	Sperrschiene (f) stripping plate задерживающий нож (мр) plaque (f) échardonneuse placca (f) slappolatrice placa (f) desmotadora
3	d	Zahnring (m) toothed ring зубчатое кольцо (ср) anneau (m) denté anello (m) a denti anillo (m) dentado / aro (m) dentat
4	e	Schlägertrommel (f) stripping roller бительный барабан (мр) cylindre (m) échardonneur cilindro (m) slappolatore cilindro (m) / corró (m) / desmotador
5		Herauslesen (n) der Kletten picking off the burs, bur extracting выбирание (ср) репья вручную enlèvement (m) des chardons eliminazione (f) delle lappole extracció (f) de las motas / arrencada (f) o extracció (f) de les motes
6		Zerreißen (n) der Wollfasern tearing the wool fibres разрывание (ср) волок шерсти déchirement (m) des fibres de laine stracciamento (m) delle fibre di lana rotura (f) o desgarrado (m) de las fibras de lana / trencament (m) o esqueixat (m) de les fibres de llana
7		Entkletten (n) mit Wasserglas burring with water glass удаление (ср) репья жидким стеклом écharonnage (m) au verre soluble slappolatura (f) con vetro solubile desmote (m) con vidrio soluble / desmot (m) al silicat o amb vidre soluble
8		Kaliwasserglas (n) potassium silicate, potash water glass калиевое жидкое стекло (ср) silicate (m) de potasse silicato (m) di potassa silicato (m) potásico / silicat (m) potássic
9		Natronwasserglas (n) sodium silicate, sodium water glass натровое жидкое стекло (ср) silicate (m) de soude silicato (m) di sodio silicato (m) sódico / silicat (m) sódic
10		Wasserglaslösung (f) mit Ammoniakzusatz water glass solution with ammonia addition раствор (мр) жидкого стекла с примесью аммиака solution (f) de silicate additionnée d'ammoniaque soluzione (f) di silicato con ammoniac solución (f) de silicato con amoníaco / solució (f) de silicat amb amoníac

d) Krempeln (n) der Kammwolle

Worsted Carding

Кардочесание (ср)
гребенной шерстиfeucht krempeln
to card wet
прочесывать мокрым способом

Cardage (m) de la laine à peigne

Cardatura (f) della lana da pettine 11

Cardado (m) del estambre / Cardat (m) del estam

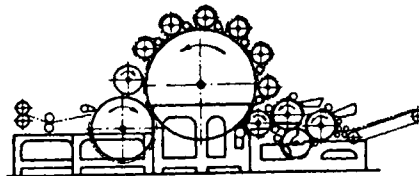
carder en humide
cardare in umido
cardar en mojado / a moll 12

einfache Kammgarnkrepel (f)

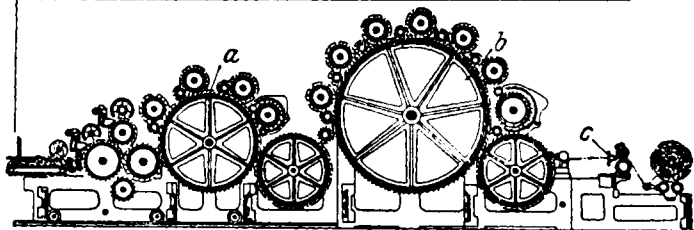
single worsted card[er]
одинарная чесальная машина (жр) для камвольной пряжи 13carde (f) simple pour laine à peigne
carda (f) singola per lana da pettine
carda (f) sencilla de estambre / carda (f) d'estam senzillaHauptkrepel (f)
main card
главная чесальная машина (жр)carde (f) principale
carda (f) principale
carda (f) principal 14Kammgarndoppelkrepel (f)
double worsted card[er]
двойная чесальная машина (жр) для гребенной или камвольной пряжиcarde (f) double pour laine à peigne
carda (f) doppia per lana da pettine
carda (f) doble de estambre / d'estam 15Vortrommel (f)
breast

передний или малый барабан (мр)

a
petit tambour (m)
primo tamburo (m)
primer tambor (m), tambor pequeño o de avan-tren / primera bóta (f), bóta petita o d'avant-tren 16große Trommel (f)
swift

задний или большой барабан (мр)

b
grand tambour (m)
gran tamburo (m), tamburo principale
tambor (m) / bóta (f) 17

1 Arbeiter (m), Arbeitswalze (f)
roller, worker
рабочий валик (мр)
travailleur (m)
[cilindro (m)] operatore (m)
cilindro (m) trabajador
/ cilindret (m)

2 Wender (m)
clearer, stripper
бѣрун (мр)
déboureur (m)
[cilindro] spogliatore (m)
limpiador (m) / pelador (m)

3 Trichter (m)
sliver funnel
воронка (жр)
entonnoir (m)
imbuto (m)
embudo (m) / embut (m)

Doppelspiralspeisewalzen (fpl)
double spiral feeding rollers
питательные валики (мр) с
двойными спиралями

4 cylindres (mpl) alimentaires
à dents de scie en spirales
opposées



cilindri (mpl) alimentatori a
denti di sega in spirali op-
poste

cilindros (mpl) de alimenta-
ción con guarnició de diente
de sierra dispuesta en espi-
ras opuestas / entradors
(mpl) amb guarnició de dent
de serra a espiras oposades

5 Mischkrempe (f) mit
Frottierstrecke
mixing card with
rubbers

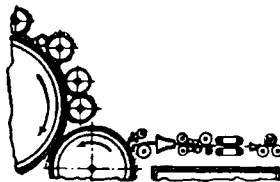

смѣшанная чесальная
(жр) со скатывающим
вытяжным аппаратом

carde (f) mélangeuse
avec frottoirs

carda (f) mescolatrice
con sfregatori
carda (f) mezcladora con
rotafrotadores / carda
(f) mezcladora amb
rotafrotors

6 Anzeige- und Zählvorrich-
tung (f), Signal- und
Summiervorrichtung (f)
signal and bell apparatus
сигнальный суммирую-
щий прибор (мр)

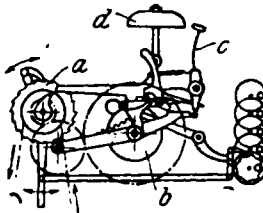

signal (m) d'appel par
cloche

contatore (m) a suoneria
mecanismo (m) contador
con timbre / comptador
(m) de campaneta

7 Schaltrad (n)
ratchet wheel
храповик (мр)
roue (f) à rochet
ruota (f) d'arresto
rueda (f) de estrella / roda (f)
d'estrella

8 ausgebrochene Scheibe (f)
notched disc
диск (мр) с прорѣзами

disque (m) entaillé
disco (m) intagliato
disco (m) con muescas o con
entallas / disc (m) amb en-
talles o amb mosses

Läutwerk (n)
ringing apparatus
звоночный прибор (мр)
sonnerie (f) 9
s[on]neria (f)
mecanismo (m) llamador,
timbre (m) / mecanisme (m)
sonador, timbre (m)

c Hammer (m)
hammer
молоточек (мр) 10
marteau (m)
martello (m)
martillo (m) / martell (m)

d Glocke (f)
bell
звонок (мр) 11
cloche (f)
campana (f)
campana (f) / campaneta (f)

das Zählwerk abstellen
to stop the counter
выключить счетчик
arrêter le compteur
fermare il contatore
parar el contador / de-
turar el comptador 12

Krempelreinigung (f)
mittels Saugvorrichtung
stripping the card by
suction, pneumatic card
stripping

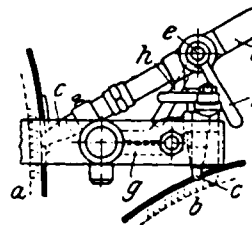

чистка (жр) чесальной
посредством сосуна
или пылесоса

débouillage (m) pneu-
matique de la carde 13
spazzatura (f) della carda
con disposizione d'aspi-
razione, spazzatura
pneumatica
desborrado (m) neumático
de la carda por succión /
desborrat (m) de la carda
per succió o per buit,
desborrat neumàtic

a Trommel (f)
cylinder
барабан (мр) 14
grand tambour (m)
gran tamburo (m)
gran tambor (m) / bóta (f)

b Abnehmer (m)
doffer
вальян (мр) 15
peigneur (m)
pettinatore (m)
llevador (m)

c Sauger (m)
suction nozzle
сосун (мр), сопло (ср) или
мундштук (мр) пылесоса 16
buse (f) d'aspiration, aspira-
teur (m)
aspiratore (m)
boquilla (f) aspiradora / bec
(m) de succió, xuclador (m)

d Saugleitung (f)
suction pipe
всасывающий трубопровод
(мр) пылесоса 17
tuyau (m) d'aspiration
tubo (m) d'aspirazione
tubo (m) de aspiración / tub
(m) d'aspiració

		Dreiweghahn (m) three-way cock, three-way tap трехходовый кран (мр) robinet (m) à trois voies ou orifices robinetto (m) a tre vie llave (f) o grifo (m) de tres pasos o vias / <i>válvula (f) o</i> <i>aixeta (f) de tres passos</i>
1	e	
		Fahrgestell (n) sliding frame корпус (мр) телѣжки bâti (m) à glissière telaio (m) spostabile bancada (f) corredera / <i>bancada</i> (f) <i>culissa</i>
2	g	
		Steuerhebel (m) valve handle ручка (жр) для распределе- теля [воздуха] poignée (f) de la valve manubrio (m) della valvola mango (m) / <i>mánec (m) / de la</i> <i>válvula</i>
3	h	
		Krempelausputz (m) 4 card strips очес (мр) чесальной
		débouffures (fpl) de carde spazzatura (f) di carda borras (fpl) de carda / <i>descàrregues (fpl)</i>
		Krempelflug (m) 5 card fly пух (мр) чесальной
		dessous (m pl) ou duvet (m) ou évaporation (f) de carda polvere (f) di carda borilla (f), evaporación (f) / <i>borrissol (m),</i> <i>evaporació (f)</i>
		e) Vorbereitung (f) [oder Präparation (f)] für das Kämmen 6 Preparation [for Combing] Приготовление (ср) для гребнечесания
		Préparation (f) pour le peignage Preparazione (f) per la pettinatura Preparación (f) para el peinado / <i>Prepara-</i> <i>ció (f) per al penti-</i> <i>nat</i>
		das Krempelband strecken 7 to draw out the card sliver вытягивать ленту, вы- пущенную чесаль- ными
		étirer le ruban de carde stirare il nastro di carda estirar la cinta / <i>la veta /</i> <i>de carda</i>
		Strecken (n) 8 drawing вытяжка (жр), вытя- гивание
		étirage (m) [s]tiratura (f) estiraje (m) / <i>estiratge</i> (m)
		Wollstreckerin (f) wool drawer, drawing- frame tenter 9 ленточница (жр) на шерстепрядильной фабрике
		étireuse (f) de laine lavorante (f) addetta allo stiratoio per la lana manualera (f), encar- gada (f) de los ma- nuares / <i>manualera</i> (f) <i>de llana</i>
		einfaches Strecken (n) 10 single drawing однократное вытяги- вание (ср)
		étirage (m) simple [s]tiratura (f) singola, stiramento (m) sin- golo estiraje (m) sencillo / <i>estiratge (m) sen-</i> <i>zill</i>

doppeltes Strecken (n)
double drawing

двукратное вытяги-
вание (ср)

doppelter Verzug (m)
double draft
двукратная вытяжка
(жр)

x-faches Ausziehen (n)
der Bänder
x-fold drawing-out of
the slivers
x-кратная вытяжка
(жр) лент

étirage (m) double
[s]tiratura (f) doppia,
stiramento (m) dop-
pio 11
doble estiraje (m) /
estiratge (m) doble

étirage (m) double
trazione (f) doppia
doble estirado (m) /
estirat (m) doble 12

étirage (m) de x des
rubans
stiramento (m) di x del
nastri 13
estirado (m) de x veces
de las cintas / *esti-*
ratge (m) de x de les
vetes

Öffnungsmaschine (f)
opening machine
разрыхлитель (мр), опенер
(мр) 14

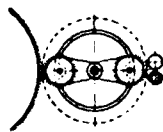

ouvreuse (f)
apritoio (m)
abridora (f) / *obridora (f)*

Streckendurchgang
(m), [Streckenpas-
sage (f)]
passage of drawing
выпуск (мр) или про-
ход (мр) ленты

passage (m) d'étirage
passaggio (m) al banco
a tirare 15
pasaje (m) de estirado
/ *passatge (m) d'esti-*
rat

Vorstrecke (f), Grob-
strecke (f), Roh-
strecke (f)
first drawing, prepar-
ing box, preparer
gill box
приготовительная
или грубая ленточ-
ная машина (жр)

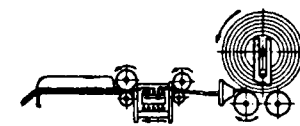

étirage (m) prépara-
toire ou en gros, 16
premier étirage
primo apparato (m)
di tiratura, primo
stiratoio (m)
estiradora (f) en grueso,
primer gill-box (m)
/ *estiradora (f) en*
gros, primer gill-box
(m)

Nadelfeld (n), Gillfeld
(n), Hechelfeld (n)
set of fallers, row of
pins
полный набор (мр)
гребней

jeu (m) de peignes ou
de barrettes, champ
(m) [hérissé] d'ai-
guilles 17
serie (f) di pettini
juego (m) de peines o
de barretas de agu-
jas, campo (m) de
agujas / *joc (m) de*
pintes o de barretes
d'agullas, camp (m)
d'agullas

Einfachhechelfeldstrecke (f),
Einfachnadler (m)
gill box with single set of
fallers
ленточная машина (жр) с
одинарным набором гребней 18
étirage (m) à une seule rangée
de barrettes, étirage (m) à
un seul champ d'aiguilles
banco (m) di tiratura con una
sola serie di pettini, gill-
box (m)
gill-box (m)

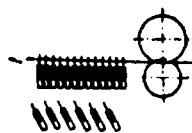

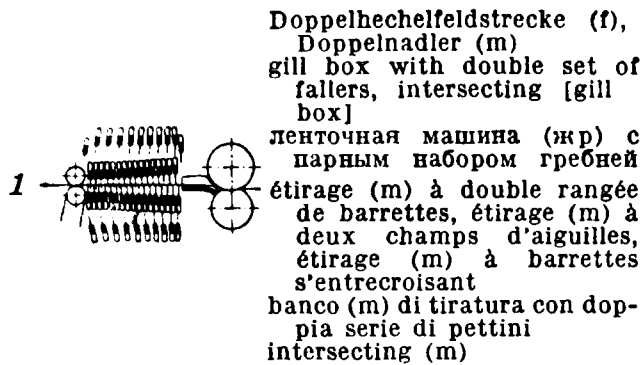

Doppelhechfeldstrecke (f),
Doppelnadler (m)
gill box with double set of
fallers, intersecting [gill
box]
ленточная машина (жр) с
парным набором гребней
étirage (m) à double rangée
de barrettes, étirage (m) à
deux champs d'aiguilles,
étirage (m) à barrettes
s'entrecroisant
banco (m) di tiratura con dop-
pia serie di pettini
intersecting (m)

Nadelstababstand (m)	distance (f) des bar- rettes	distance (f) des bar- rettes
distance or ratch or reach of the fallers	distanza (f) o scarta- mento (m) delle sbarrette	distanza (f) o scarta- mento (m) delle sbarrette
2 разстояние (ср) меж- ду гребнями	distancia (f) o ecarta- miento (m) de las barretas / distancia (f) o ecartament (m) de les barretes	distancia (f) o ecarta- miento (m) de las barretas / distancia (f) o ecartament (m) de les barretes
Nadelteilung (f)	espacement (m) ou peuplage (m) des aiguilles	espacement (m) ou peuplage (m) des aiguilles
3 spacing of the needles	scartamento (m) degli aghi	scartamento (m) degli aghi
двление (ср) зубьев	distancia (f) de las agujas / distancia (f) o ecartament (m) de les agujas	distancia (f) de las agujas / distancia (f) o ecartament (m) de les agujas

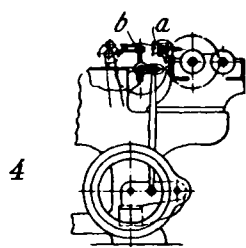

Drehtrichter (m) für Kamm-
wolle
revolving funnel for combing
wool
вращающаяся воронка (жр)
для камвольной шерсти
entonnoir (m) tournant pour
laine à peigne
imbuto (m) girevole per lana
da pettine
embudo (m) giratorio para
estambre / embut (m) gira-
tori per a estam

4 a		
5 b		
Nadelstabstrecke (f) mit stufenförmigen Nadelreihen gill box with graduat- ed fallers	étirage (m) à plusieurs champs d'aiguilles disposés en escalier, gill-box (m) à esca- lier	étirage (m) à plusieurs champs d'aiguilles disposés en escalier, gill-box (m) à esca- lier
6 гребенчатая ленточ- ная (жр) со ступен- чатými рядами гребенок	banco (m) di tiratura con file d'aghi a gradini gill-box (m) progresivo o en escalera / gill- box (m) progressiu	banco (m) di tiratura con file d'aghi a gradini gill-box (m) progresivo o en escalera / gill- box (m) progressiu

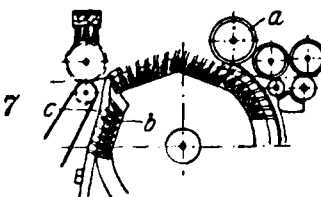

Sonnenstrecke (f)
circular gill box
лучевая ленточная
(жр)
étirage (m) à barrettes
à mouvement circu-
laire, gill (m) circu-
laire, gill (m) soleil
banco (m) di tiratura a
sbarrette a movi-
mento circolare, gill
box (m) circolare
gill (m) circular, gill (m)
soleil

	Eindrückwalze (f) feed press roller уплотнительный валик (жр)	
a	enfonceur (m) cilindro (m) di introduzione cilindro (m) hundidor / corró (m) enfonsador	8
b	Nadelstab (m), Gillstab (m) gill bar, faller гребенка (жр) джилля, игольчатая планка (жр)	
	barrette (f) sbarretta (f) peine (m), barrita (f), barreta (f) de agujas / pinte (m), barreta d'agullas	9
c	verstellbare Führung (f) adjustable guide передвижная подводка (жр) guide (m) réglable guida (f) regolabile guia (f) hundidora reglable / guia (f) enfonsadora mo- vible	10

Pielstrecke (f), Nadler (m) mit gewölbten Stäben gill box with curved faller bars ленточная (жр) с изогнутыми греб- нями джилля	gill (m) box à barrettes incurvées ou bom- bées gill (m) box con sbar- rette incurvate gill (m) curvilíneo o con barritas curva- das / gill (m) curvi- lini o de barretes corbes	11
--	---	----

Nadelstabstrecken- arbeiter (m) gill-box minder, box minder ленточник (жр) на машинах первоначального пропу- ска	gill-boxeur (m) lavorante (m) al gill- box encargado (m) de los gills / encarregat (m) dels gills	12
--	--	----

Nadelstabstrecken- arbeiterin (f) gill-box minder, box minder ленточница (жр) на машинах первоначального пропуска	gill-boxeuse (f) lavorante (f) al gill- box encargada (f) de los gills / encarregada (f) dels gills	13
--	--	----

einfache Nadelwalzen- strecke (f) single-head porcupine drawing одинарная ленточ- ная (жр) с иголь- чатыми валиками	étirage (m) à hérisson simple banco (m) di tiratura semplice con cilin- dri guarniti di pet- tini estiraje (m) de erizos sencillo / estiratge (m) d'erçons senzill	14
---	--	----

Doppelnadelwalzen- strecke (f) double-head porcu- pine drawing двойная ленточная (жр) с игольчаты- ми валиками	étirage (m) à hérisson double banco (m) di tiratura doppio con cilindri guarniti di pettini estiraje (m) de erizos doble / estiratge (m) d'erçons doble	15
--	--	----

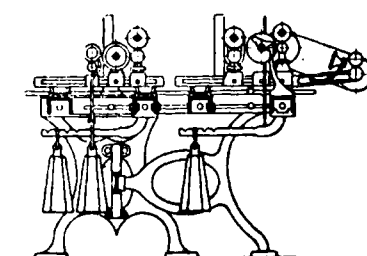

Entfilzer (m)
matted fibre
machine
войлокоснима-
тель (жр)
défuteur (m)
sfeltratore (m)
desfietrador (m)
/ desfietrador
(m)

16

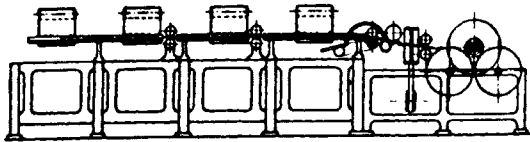

- 1 Vliesmaschine (f) nappeuse (f)
 fleece machine, sliver riunitrice (f)
 lap machine, sheeter reunidora (f) de napas
 box o de cintas / reuni-
 холстовая машина dora (f) de napas
 (жр) o de vetes

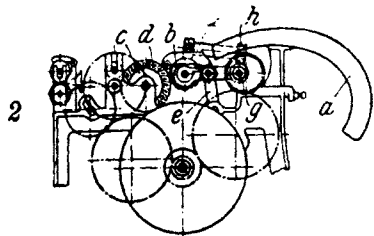

- 2 Stapelzugmaschine (f)
 reel for long wool
 машина (жр) для
 вытяжки холста
 или для выпрям-
 ления волоса
 démêloir (m)
 strigatrice (f)
 aparato (m) / apa-
 rrell (m) / desen-
 redador

- 3 a Zuleitungsblech (n)
 guide plate
 направляющий жестяной
 желоб (мр)
 plaque-guide (f)
 placca (f) di guida
 placa-guia (f) / placa-guia (f)

- 4 b Einlaßwalze (f)
 feed roller
 питательный валик (мр)
 cylindre (m) alimentaire
 cilindro (m) di alimentazione
 cilindro (m) de alimentación /
 corró (m) alimentari

- 5 c mit langen Kammzähnen be-
 setzte Nadelwalze (f)
 cylinder with long needles
 гребенной барабан (мр) с
 длинными иглами
 cylindre (m) à aiguilles lon-
 gues
 cilindro (m) con aghi lunghi
 cilindro (m) de agujas largas /
 corró (m) amb agulles lar-
 gues

- 6 d verschiebbarer Stab (m)
 sliding bar
 передвижная планка (жр)
 barre (f) réglable
 asta (f) regolabile
 barreta (f) deslizante / barreta
 (f) culissa

- 7 e Lagerträger (m)
 bracket
 стойка (жр) подшипника
 support (m)
 sopporto (m)
 soporte (m) / suport (m)

- 8 g Krummzapfen (m)
 crank, eccentric
 кривошип (мр), эксцентрик
 (мр)

- 9 h excentrique (m)
 eccentrico (m)
 excéntrico (m) / excéntric (m)
 Schraubenrad (n)
 worm wheel
 червячная шестерня (жр)
 roue (f) à hélice
 ruota (f) a vite perpetua
 rueda (f) de tornillo sin fin /
 roda (f) de vis sans fi



- Bandführer (m) für Vlies-
 maschinen
 sliver guide for fleece
 machines
 водилка (жр) ленты для
 холстовой машины 10
 guide-ruban (m) pour nar-
 peuse
 guida-nastro (m) per
 riunitrici
 guía (f) mechas para re-
 unidora / guía (f) metxes
 per a reunidora

- a Wange (f)
 guide plate, channel guide
 щечка (жр) 11
 plaque-guide (f)
 placca (f) di guida
 placa (f) guia / placa (f) guia

- b gekrümmter Steg (m)
 bent plate, curved plate
 изогнутый желоб (мр), ло-
 жечка (жр) 12

- plaque (f) courbe
 placca (f) ricurva
 placa (f) curvada / corbada

- c abgerundete Kerbe (f)
 rounded notch
 закругленный мостик (мр)
 или порожек (мр) 13

- fente (f) arrondie
 fessura (f) arrotondata
 muesca (f) redondeada / en-
 tallada (f) arrodonada, trau (m)
 arrodonit

- d Hauptvlies (n)
 main fleece, combined fleece
 главный или соединенный
 холст (мр) 14

- nappe (f) principale
 tela (f) principale
 napa (f) principal o doblada

- Hilfsvlies (n)
 single fleece
 одинарный холст (мр)

- e nappe (f) seule
 tela (f) singola
 napa (f) sencilla / senzilla o
 sola 15

- Wickelspule (f)
 lap rod
 катушка (жр) для намотки
 холста

- g tringle (f) d'enroulement de
 la nappe 16
 bacchetta (f) d'avvolgimento
 della tela
 tubo (m) / nina (f) / de la
 tela

- Wagenantrieb (m) durch
 Schraube mit Kreuzge-
 winde
 carriage drive by left-
 hand and right-hand
 threaded screw
 привод (мр) телѣжки
 посредством винта с
 крестовой наѣзкой

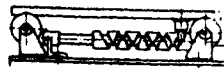

- commande (m) du chariot
 par vis à filet croisé 17
 comando (m) del carro
 mediante una vite a
 passo contrario
 accionamiento (m) del
 carro por tornillo de
 filetes cruzados / co-
 manda (f) del xarrió
 per cargol de dues rosques
 creuades

3. Kämme (n) der Wolle, Wollkammerel (f)	Peignage (m) de la laine	weißer Zug (m) white top бѣлый вычес (мр)	ruban (m) blanc nastro (m) bianco peinado (m) blanco / pentinat (m) blanc	11
1 Wool Combing	Pettinatura (f) della lana	farbiger Zug (m) coloured top цветной вычес (мр)	ruban (m) coloré nastro (m) colorato peinado (m) / pentinat (m) / de color	12
Гребнечесаніе (ср) шерсти	Peinado (m) de la lana / <i>Pentinat (m) de la Uana</i>	gebleichter Zug (m) bleached top отбѣленный вычес (мр)	ruban (m) blanchi nastro (m) sbiancato peinado (m) blanqueado / pentinat (m) blanquejat	13
a) Allgemeines (n)	Généralités (f pl)	den Zug bleichen to bleach the top отбѣливать вычес	blanchir le ruban sbiancare il nastro blanquear el peinado / blanquejar el pentinat	14
2 General Terms	Generalità (f pl)	Bedrucken (n) des Kammzuges printing the combed sliver	impression (f) du ruban peigné stampa (f) del nastro pettinato	15
Общее (ср)	Generalidades (f pl)	печатаніе (ср) вычеса	estampado (m) de la cinta peinada / estampat (m) de la veta pettinada	15
Trennen (n) der langen [Woll-]Haare von den kurzen	séparation (f) des fibres longues et des fibres courtes			
3 separating the long wool fibres from the short ones	separazione (f) delle fibre lunghe e delle fibre corte			
отдѣленіе (ср) длиннаго волоса от короткаго	separación (f) de las fibras largas y cortas / <i>separació (f) de les fibres llargues i curtes</i>			
Entfernen (n) der kurzen Fasern	élimination (f) des fibres courtes			
4 removing the short fibres	eliminazione (f) delle fibre corte			
удаленіе (ср) короткаго волоса	eliminación (f) de las fibras cortas / <i>eliminació (f) de les fibres curtes</i>			
die Fasern (f pl) parallel legen	paralléliser les fibres (f pl)			
5 to lay the fibres parallel	parallelizzare le fibre			
параллелизировать волокна, раскладывать параллельно волокна или волос	paralelizar las fibras / <i>paral·lelitzar les fibres</i>			
Kämmereiband (n)	ruban (m) ou mèche (f) de peigné			
6 comber sliver	nastro (m) di pettinatrice	Zugprobe (f) top sample	échantillon (m) de laine peignée campione (m) del nastro pettinato	17
прочесываемая лента (жр)	cinta (f) de peinadora / <i>veta (f) de pentinadora</i>	проба (жр) вычеса	muestra (f) de peinado / <i>mostra (f) de pentinat</i>	17
Kammzug (m)	peigné (m), cœur (m), trait (m) de laine			
7 top, combed sliver	[nastro (m)] pettinato (m)	Zugrest (m) residue of combed sliver	restant (m) d'un ruban de peigné residuo (m) d'un nastro pettinato	18
продукт (мр) прочеса, вычес (мр)	peinado (m) / <i>pentinat (m)</i>	отброс (мр) или угар (мр) прочесанной ленты	residuo (m) de cinta peinada / <i>residu (m) o perdua (f) de la veta pettinada</i>	18
Handzug (m), handgekämmt	ruban (m) peigné à la main			
8 hand combed top	[nastro (m)] pettinato (m) a mano	Kämmling (m) noil, comber waste	blousse (f), freinte (f) scarto (m) o rifiuti (m pl) di pettinatura	19
ручной вычес (мр), продукт (мр) ручного прочеса	peinado (m) o cinta (f) peinada a mano / <i>pentinat (m) o veta (f) pettinada a mà</i>	отброс (мр) вычеса, гребенной очес (мр)	puncha (f), desperdicios (m pl) de peinadora / <i>puncha (f), bosses (f pl)</i>	19
Maschinenzug (m)	ruban (m) peigné mécaniquement			
9 machine combed top	[nastro (m)] pettinato (m) a macchina	grießiger Kämmling (m)	blousse (f) noueuse	20
машинный вычес (мр)	cinta (f) peinada a máquina / <i>veta (f) pettinada a màquina</i>	перу noil крупитчатый очес (мр)	scarto (m) con nodi puncha (f) / <i>puncha (f) / botonosa</i>	20
regelrechter [oder normaler] Zug (m)	ruban (m) normal			
10 standard to	nastro (m) normale	speckiger Kämmling (m)	blousse (f) floconneuse	21
нормальный вычес (мр)	peinado (m) corriente / <i>pentinat (m) corrent</i>	flocked noil разрозненный клочковатый очес (мр)	scarto (m) con fiocchi puncha (f) apelotada / <i>puncha (f) apilotada</i>	21

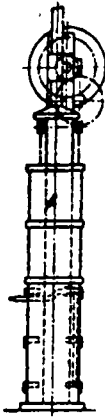

1

Kämmlingspresse (f)
noil press
пресс (мр) для очеса
presse (f) à blousse
pressa (f) per scarto di pettinatura
prensa (f) para puncha /
premsa (f) per a puncha

Kammflug (m)
comber fly

2 пух (жр) гребенного
чесания

duvet (m) de peigne
lanuggine (f) di pettinatura
borrilla (f) o evaporación (f) de peinadora /
borrisol (m) o evaporació (f) de pentinadora

Kammstaub (m)

comber dust

3 пыль (жр) гребенного
чесания

poussière (f) de peignage
polvere (f) di pettinatura
polvo (m) o impurezas (f pl) de peinadora /
pols (f) o impureses (f pl) de pentinadora

Kämmen (n) mit der
Hand, Handkämmeri (f)4 hand combing
ручное гребнечесанье
(ср)

peignage (m) à la main

Handkämmer (m)

hand comber

5 ручной чесальщик
(мр)

pettinatura (f) a mano
peinado (m) a mano /
pentinat (m) a mà
peigneur (m) à la main
pettinatore (m) a mano
peinador (m) a mano /
pentinador (m) a mà,
peraire (m)

Wollkämmer (m)

wool comber, comb

6 tenter, comb hand
шерсточесальщик
(мр)

peigneur (m) de laine
pettinatore (m) di lana
peinador (m) de lana /
pentinador (m) de llana

einschlagen
to charge the fixed comb
заправлять неподвижный
гребень шерстью

7



charger le peigne fixe
gettare i filamenti sopra il
pettine fisso
cargar el peine fijo /
carregar el pinte fixe

Wollbüschel (n)

tuft of wool

8

a

прясть (жр) или бородна (жр)
шерсти

touffe (f) de laine
fiocco (m) di lana
mecha (f) de lana /
metxa (f) o floc (m) de llana

vorderer Kammbart (m),
vorderes Bartende (n), Kopf
(m) der Riste

front end of tuft
передняя часть (жр) пряди,
передняя бородна (жр)

9

b

tête (f) de la mèche
estremità (f) anteriore o testa
(f) del fiocco

testa (f) o punta (f) o cabeza (f)
de la mecha /
testa (f) o punta (f) de la metxa

Kammbartmitte (f)
middle part of tuft
средняя часть (жр) пряди,
средняя бородна (жр)
partie (f) médiane de la mèche
parte (f) media del fiocco
parte (f) media de la mecha /
part (f) mitja de la metxa

c

hinterer Kammbart (m),
hinteres Bartende (n), Schwanz
(m) der Riste

back end of tuft
задняя часть (жр) пряди,
задняя бородна (мр)

d

queue (f) de la mèche
estremità (f) posteriore o coda
(f) del fiocco
cola (f) de la mecha /
cua (f) de la metxa

ausziehen
to draw the tuft through the
comb

пробирать
passer la touffe sur les dents
du peigne



tirare il fiocco attraverso il
pettine

pasar la mecha entre las
agujas del peine /
passar la metxa per les
agulles del pinte

12

Arbeitskamm (m)

working comb

рабочая гребенка (жр)

peigne (m) de travail

pettine (m) mobile

peine (m) de trabajo /
pinte (m) de treball

a

Füllkamm (m)

fixed comb, holding comb

набивочная или забивочная
гребенка (жр)

peigne (m) fixe

pettine (m) fisso

peine (m) fijo o de carga /
pinte (m) fixe o de retenció
o de càrrega

b

13

14

gefüllter Kamm (m)

filled comb

набитая или забитая
гребенка (жр)

peigne (m) chargé

pettine (m) carico

peine (m) cargado /
pinte (m) carregat

15

den Kamm anwärmen

to warm the comb

подогреть гребенку

chauffer le peigne

riscaldare il pettine

calentar el peine /
escalfar el pinte

16

angewärmter Kamm

(m)

peigne (m) échauffé

heated comb

подогрѳтая гребенка
(жр)

pettine (m) riscaldato

peine (m) calentado /
pinte (m) escalfat

17

Kammofen (m), Kammtopf
(m)

comb pot

печь (жр) для гребней

pot (m) ou four (m) à peigne

forno (m) a pettine

horno (m) o fogón (m) para

peines /
forn (m) o fogó (m)
per a pintes o de peraire

Ummauerung (f)

enclosing wall

каменная кладка (жр)

mur (m) en maçonnerie

muro (m) di rincludimento

pared (f) envolvente /
paret (f) externa

19

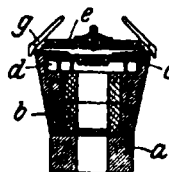

a

1	b	Steineinsatz (m) stone lining каменная футеровка (жр) revêtement (m) en pierre rivestimento (m) in pietra revestimiento (m) de piedra / <i>recubrimient (m) de pedra</i>	Belesen (n), Aus- beißen (n) picking out the impu- rities очищать или выби- рать ртом	épluchage (m), enlève- ment (m) des impu- retés, nactage (m) estrazione (f) delle im- puretà, mondatura (f) 10 repasado (m), extrac- ción (f) de las impu- rezas / <i>repasat (m), extracció (f) d'impu- reses</i>
2	c	aufgesetzte Eisengußplatte (f) mit vorspringenden Rippen flanged cast iron cover plate прикрывающая чугунная плита (жр) с выступающи- ми ребрами couvercle (m) en fonte avec rainures en saillie coperchio (m) in ghisa con nervatura tapa (f) de fundició con re- bordes o con nervios / <i>co- berta (f) de fundició amb revores o nirvis</i>	Beleser (m), Aus- beißer (m) picker чистильщик (мр), ра- бочий (мр) по очи- сткѣ Kämmen (m) mit der Maschine, Maschi- nenkämmen (n) combing by machine гребнечесаніе (ср) ма- шинным способом	éplucheur (m) mondarino (m) 11 repasador (m) de pei- nado / <i>repasador (m) de pentinat</i> peignage (m) à la ma- chine pettinatura (f) a mac- china 12 peinado (m) a máquina / <i>pentinat (m) a má- quina</i>
3	d	Rauchabzug (m) smoke outlet дымоход (мр) sortie (f) de la fumée sortita (f) per il fumo salida (f) del humo / <i>sortida (f) del fum</i>	Kammstuhlarbeiterin (f), Wollkammerin (f) comb tenter, comb hand гребнечесальщик (мр) шерсти	peigneuse (f) de laine pettinatrice (f) [a mac- china] della lana 13 peinadora (f) de lana / <i>pettinadora (f) de llana</i>
4	e	mit Lehm ausgeschlagene Platte (f) cover lid lined with loam плита (жр), обмазанная гли- ною couvercle (m) revêtu de limon coperchio (m) superiore rive- stito con argilla tapa (f) superior revestida con barro / <i>tapa (f) supe- rior revestida amb fang</i>	Wollkammerei (f) (Fabrik) wool combing plant шерстогребнечесаль- ная (жр)	peignage (m) de laine (manufacture) pettinatura (f) di lana cuadra (f) de peinado de lana / <i>quadra (f) de pentinat de llana</i> 14
5	g	ingeschobener Kamm (m) comb placed in the pot вложенная гребенка (жр) peigne (m) placé dans le four pettine (m) collocato nel forno peine (m) colocado en el horno / <i>pinte (m) col-locat en el forn</i>	Lohnkammerei (f) commission combing чесаніе (ср) даваль- ческой шерсти	peignage (m) à façon pettinatura (f) merce- naria o a commis- sione 15 peinado (m) a comisió / <i>pentinat (m) a mans</i>
6		die Enden (npl) aus- kämmen to comb out the ends прочесать концы (мр) Reinkämmen (n) clean combing 7 прочесываніе (ср) на- чисто ungenügend gekämmt insufficiently combed 8 недостаточно про- чесанный Nachkämmen (n) re-combing 9 дополнительное или добавочное проче- сываніе (ср)	b) Kämmaschinen (f pl) Combers, Combs, Combing Machines Гребенные машины (жр) Kämmaschine (f) oder Kammstuhl (m) für lange Wollen comber for long wool гребенная машина (жр) для длинной шерсти Kämmaschine (f) für kurze Wollen comber for short wool гребенная машина (жр) для короткой шерсти Rundkämmer (m) circular comber круглая гребенная машина (жр) Flachkämmer (m) straight comber плоская гребенная машина (жр)	Peigneuses (fpl) mécaniques Macchine (fpl) petti- natrici 16 [Máquinas (fpl)] peinadoras (fpl) / <i>Pentinadoras (fpl)</i> peigneuse (f) pour laine longue pettinatrice (f) per lana lunga 17 peinadora (f) para lana larga / <i>pettinadora (f) per a llana llarga</i> peigneuse (f) pour laine courte pettinatrice per lana corta 18 peinadora (f) para lana corta / <i>pettinadora (f) per a llana curta</i> peigneuse (f) circulaire ou curviligne pettinatrice (f) circo- lare 19 peinadora (f) / <i>petti- nadora (f) / circular</i> peigneuse (f) rectiligne pettinatrice (f) recti- linea 20 peinadora (f) rectilinea / <i>pettinadora (f) rectilínia</i>
7		Reinkämmen (n) clean combing 7 прочесываніе (ср) на- чисто ungenügend gekämmt insufficiently combed 8 недостаточно про- чесанный Nachkämmen (n) re-combing 9 дополнительное или добавочное проче- сываніе (ср)	peigner les extrémités (f pl) pettinare le estremità peinar las colas / <i>pen- tinat les cues</i> peignage (m) en fin pettinatura (f) a fondo peinado (m) limpio o puro / <i>pentinat (m) net o pur</i> insuffisamment peigné insufficentemente pet- tinato insuficientemente pei- nado / <i>insuficient- ment pentinat</i> repeignage (m) ripettinatura (f) re-peinado (m) / <i>re- pentinat (m)</i>	
8		ungenügend gekämmt insufficiently combed 8 недостаточно про- чесанный Nachkämmen (n) re-combing 9 дополнительное или добавочное проче- сываніе (ср)		

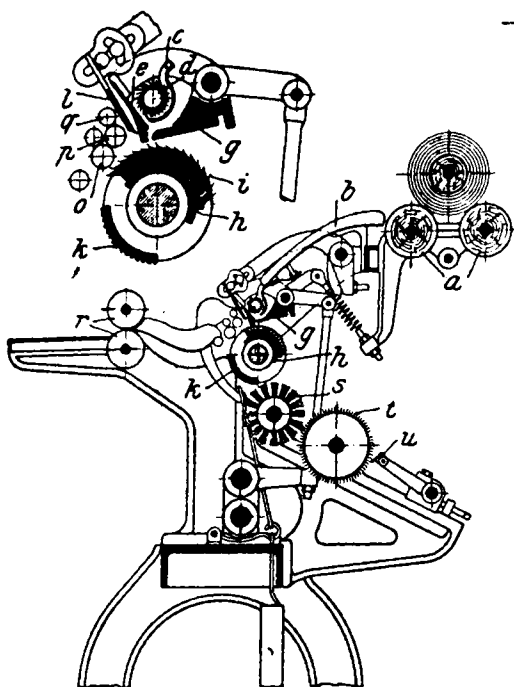

Heilmann'sche Kämmaschine
 (f)
 Heilmann's comb, French
 comb
 гребнечесальная машина (жр)
 Гейльмана
 peigneuse (f) Heilmann
 pettinatrice (f) tipo Heil-
 mann
 peinadora (f) / pettinadora (f)
 / Heilmann

hölzerne Abwickelwalze (f)
 wooden lap roller
 деревянный сгоночный ва-
 лик (мр)
 a rouleau (m) dérouleur en bois
 rullo (m) di svolgimento in
 legno
 cilindro (m) desarrollador de
 madera / corró (m) desple-
 gador de fusta

Gleitblech (n), Führungsblech
 lap plate (n)
 направляющий желоб (мр)
 или лоток (мр)
 b plaque (f) d'entrée
 piastra (f) alimentare
 placa-guía (f) de la tela, placa
 (f) de entrada / d'entrada

Blechmulde (f)
 tin dish feed
 питательный жестяной же-
 лоб (мр)
 c auge (f) alimentaire en fer-
 blanc
 canale (m) di alimentazione in
 latta
 plato (m) de alimentación de
 hojalata / plat (m) alimen-
 tati de llaua

Speisewalze (f), Igelwalze (f),
 Speisestachelwalze (f),
 Speiseigel (m)
 porcupine feed roller
 питательный игольчатый ва-
 лик (мр)

5 d hérisson (m) alimentaire
 cilindro (m) dentato di ali-
 mentazione
 cilindro (m) porcupina de ali-
 mentación / corró (m) ali-
 mentari ericó

ruckweises Speisen (n)
 intermittent feed
 толчкообразное питание (ср)
 6 alimentation (f) intermittente
 alimentazione (f) a intermit-
 tenza
 alimentación (f) intermitente
 / alimentació (f) intermitent

ruckweise Vorwärtsbewegung
 (f) der Speisewalze
 intermittent forward motion
 of feed roller
 толчкообразное вращение (ср)
 питательного валика
 7 mouvement (m) intermittent
 en avant du cylindre ali-
 mentaire
 movimento (m) intermittente
 in avanti del cilindro ali-
 mentatore
 movimiento (m) intermitente
 hacia adelante del cilindro
 de alimentación / movimient
 (m) intermitent del corró ali-
 mentari cap al davant

Zange (f), Kluppe (f)
 nipper
 клещи (жр), щипцы (мр)
 e, g pince (f), mâchoires (fpl)
 8 tenaglia (f), pinza (f)
 [mordazas (fpl) de la] pinza
 (f) / mordasses (fpl) de la]
 pinça (f)

Oberzangenmesser (n)
 top nipper, nipper bar, nipper
 knife
 e верхняя щека (жр) клещей
 9 mâchoire (f) supérieure
 mascella (f) superiore
 mordaza (f) / mordassa (f) /
 superior

Unterzangenplatte (f)
 bottom nipper plate, cushion
 plate
 g нижняя щека (жр) клещей
 10 mâchoire (f) inférieure
 mascella (f) inferiore
 mordaza (f) / mordassa (f) /
 inferior

Kammwalze (f), Kämwalze
 (f), Zylinderkamm (m)
 comb[er] cylinder, comb
 circle
 h гребенка (жр), цилиндри-
 ческий гребень (мр)
 11 peigne (m) circulaire, tambour
 (m) peigneur, cylindre (m)
 peigneur
 cilindro (m) pettinatore
 peine (m) circular o cilíndric
 / pinte (m) circular o cilíndric

den Kamm stellen
 to adjust or to set the comb
 установить гребенку
 12 ajuster ou régler le peigne
 regolare il pettine
 ajustar el peine / galgar el
 pinte

- 1 Erfassen (n) des vorstehenden Wollbartes
gripping the projecting wool tuft
схватывание (ср) торчащей бородки
pinçage (m) de la tête de la touffe
afferramento (m) della parte sporgente del fiocco
agarre (m) de la testa de la mecha saliente / *agarrat (m) de la testa de melxa sortint*
- 2 Nadelsegment (n)
needled segment, needled half lap, comb segment
игольчатый сегмент (мр)
segment (m) à aiguilles
spicchio (m) armato di punte, pettine (m) circolare
segmento (m) de agujas o de peines / *segment (m) d'aiguilles o de barretes o de pintes*
- 3 Riffelsegment (n)
fluted segment
рифленый сегмент (мр)
segment (m) métallique cannelé
settore (m) scanalato, spicchio (m) rigato
segmento (m) acanalado / *segment (m) raillat*
- 4 Vorstechen (n)
lowering of the top comb
проникание (ср) верхней гребенки в бородку
enfoncement (m) du peigne fixe
abbassamento (m) del pettine rettilineo
descenso (m) del peine rectilíneo / *baixada (f) del pinte rectilini*
- 5 Vorstechkamm (m), Festkamm (m), [Fixkamm (m)]
top comb
верхняя гребенка (жр)
peigne (m) fixe, peigne nacteur
pettine (m) rettilineo
peine (m) fijo o rectilíneo / *pinte (m) fixe o rectilini*
- 6 abreifen
to detach, to draw-off
оборвать, обрывать, оторвать
arracher, détacher
strappare, distaccare
arrancar / *arrencar*
- 7 Abreißwalze (f)
fluted detaching roller
обрывающий или отрывающий валик (мр)
cylindre (m) arracheur
cilindro (m) di strappamento
cilindro (m) de arranque / *corró (m) d'arrencar*
- 8 abgezogener Wollbart (m)
detached wool tuft
оторванная часть (жр) бородки шерсти
touffe (f) ou riste (f) de laine arrachée
ciocca (f) di lana strappata
mecha (f) de lana arrancada o desprendida / *melxa (f) de llana arrencada o despresa*
- Druckwalze (f), Abreißlederwalze (f)
leather detaching roller
нажимной валик (мр), обтянутый кожей отрывной валик (мр)
cylindre (m) de pression, cylindre arracheur garni de cuir
cilindro (m) di pressione ricoperto di cuoio
cilindro (m) de presión, cilindro de arranque guarnecido de cuero / *corró (m) de pressió, corró (m) d'arrencar de cuir*
- Plüschwalze (f)
plush covered roller
плюшевый валик (мр)
cylindre (m) garni de peluche
cilindro (m) ricoperto di peluzzo
cilindro (m) recubierto de felpa / *corró (m) vestit de pelfa*
- Lieferwalze (f), Bandabzugwalze (f)
delivery roller, sliver calender
приемный или выпускной валик (мр)
rouleau (m) d'appel du ruban, rouleau délivreur
cilindro (m) di trazione, cilindro attiratore
cilindro (m) absorbador o conductor de la cinta / *corró (m) absorbidor, corró de calandra*
- Bürste (f)
revolving brush
щетка (жр)
brosse (f) circulaire
cilindro (m) spazzolatore
cepillo (m) cilíndric / *raspall (m) cilíndric*
- Abnehmer (m), Kämmlingswalze (f)
doffer
очесочный или сорный вальян (мр)
[cylindre (m)] peigneur (m)
cilindro (m) pettinatore del cascame
cilindro (m) desborrador, llevador (m) / *cilindre (m) des-carregador, llevador (m)*
- Hacker (m)
[noil stripping] comb
гребенка (жр) для снятия очеса
peigne (m) détacheur, battant
pettine (m) staccatore del cascame
peine (m) desborrador / *serreta (f)*
- Noblesche Kämmaschine (f)
Noble's comb[er]
гребнечесальная система Нобля
peigneuse (f) Noble
pettinatrice (f) tipo Noble
peinadora (f) / *peinadora (f) / Noble*

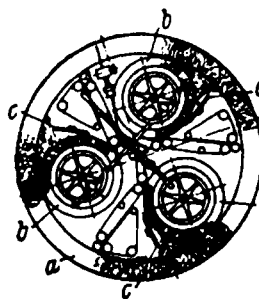

- 1 a großer Kammring (m) oder Kreiskamm (m)
large circle
большое гребенное кольцо (ср)
- 2 b grand peigne (m) annulaire
grande corona (f)
peine (m) grande circular / gran pinte (m) circular
- 3 c kleiner Kammring (m)
small circle
малое гребенное кольцо (ср)
petit peigne (m) annulaire
anello (m) a punte di pettine
peine (m) circular interior o pequeno / pinte (m) circular intern o petit
- 3 c Streicher (m), Strahlenrad (n)
bladed wheel, stroker [wheel]
гладильный диск (мр)
roue (f) à soleil
lamina (f)
estrella (f) divisora

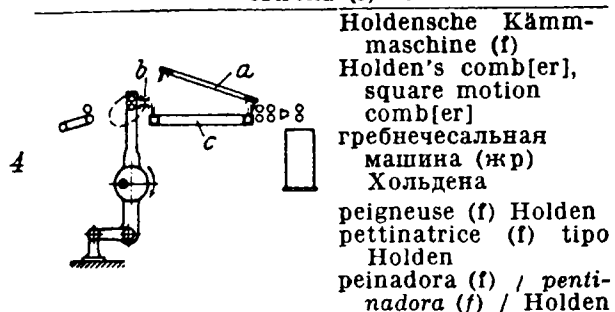

- 5 a ringförmiger Vorstechkamm
circular top comb [(m)]
кольцеобразная верхняя гребенка (жр)
peigne (m) nacteur annulaire
corona (f) a punte, pettine (m) anulare
peine (m) / pinte (m) / anular superior
- 6 b Kanal (m)
channel
щель (жр)
canal (m)
canale (m)
corredera (f), guía (f) de entrega / canal (m), guía (f) d'entrega
- 7 c Kreiskamm (m)
revolving ring comb
вращающееся гребенное колесо (ср) или кольцо (ср)
peigne (m) annulaire rotatif
corona (f) girevole a punte di pettine
peine (m) anular giratorio / pinte (m) anular giratori

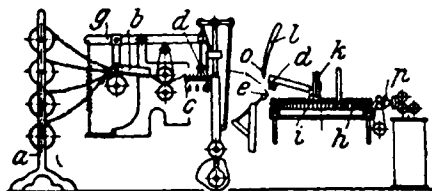

- a Spulenständer (m), Wickelträger (m), Bandträger (m)
ball creel
рама (жр) для катушек
râtelier (m), support (m) de bobine
rastrelliera (f)
fileta (f) para bobinas / fileta (f) per a rodets
- 10 b Zuleitungsplatte (f), Speisekanal (m)
delivery plate, feed channel, feed box, conductor
подводящий желоб (мр)
canal (m) d'alimentation
canale (m) di alimentazione
plato (m) de alimentació / plat (m) d'alimentació
- 11 c Kammstabführung (f)
faller guide
направление (ср) для гребенчатой планки
guide (m) de peigne
guida (f) del pettine
guía (f) del gill o de la barreta de agujas / guía (f) del gill o de la barreta d'agulles
- 12 c Kammstab (m), Nadelstab (m), Gillstab (m)
gill bar, faller
игольчатая планка (жр)
barrette (f), gill (m)
asta (f) a pettine
barreta (f), gill (m) / barreta (f), gill (m)
- 13 d der Kammstab fällt herunter
the gill bar falls or descends
гребенка (жр) опускается
la barrette tombe
l'asta (f) a pettine cade
la barreta cae o descende / la barreta cau
- 14 d Einschlagbürste (f)
dabbing brush, dabber
забивочная щетка (жр)
brosse (f) enfonceuse
spazzola (f) di ritegno
cepillo (m) hundidor / raspall (m) enfoncador
- 15 e Übertragungskamm (m)
carrying comb
перекидывающая или передающая гребенка (жр)
peigne (m) transporteur
pettine (m) di trasporto
peine (m) transportador / pinte (m) transportador
- 16 g Leithebel (m)
dabbing brush lever
распределительный рычаг (мр)
levier (m) de la brosse enfonceuse
leva (f) della spazzola di ritegno
palanca (f) del cepillo hundidor / palanca (f) del raspall enfoncador
- 17 h Kammring (m), Auskammring (m)
comb circle
отдвльное гребенное кольцо (ср)
peigne (m) annulaire
corona (f) dentata
peine (m) / pinte (m) / anular

- 1 mit Dampf geheizter Ring (m)
steam heated circle
кольцо (ср), нагреваемое паром
plaque (f) annulaire chauffée par de la vapeur
placca (f) anulare riscaldata a vapore
placa (f) anular calentada por vapor / placa (f) anular escalfada per vapor

- 2 Hebevorrichtung (f) für Kämmlinge
noil detaching appliance
приспособление (ср) для отбрасывания очеса
dispositif (m) détacheur de blousses
apparato (m) per liberare il pettine dei rifiuti
dispositivo (m) para la extracción de la puncha / dispositiu (m) per a la extracció de la punxa

- 3 Ausstoßen (n) der Kämmlinge
taking out or turning out the noils
счесывание (ср) или сбрасывание (ср) очеса
enlèvement (m) ou débouillage (m) des blousses
asportazione (f) degli scarti
extracción (f) de la puncha / extracció (f) de la punxa

- 4 Abziehwalzen (fpl) für die Kämmlinge
drawing-off rollers for noils
снимающие валики (мр) для очесов
cylindres (m) arracheurs des blousses
cilindri (m pl) separatori degli scarti
cilindros (m pl) de arranque de la puncha / corrons (m pl) absorbidors de la punxa

- 5 Windrohr (n)
air blast pipe
воздуходувная труба (жр)
tuyau (m) d'air comprimé
tubo (m) d'aria compressa
tubo (m) de aire soplado / tub (m) d'aire bufat

- 6 breites Mundstück (n)
wide mouthpiece
широкий мунштук (мр), широкое сопло (ср)
large embouchure (f)
larga imbocatura (f)
embocadura (f) ancha, pico (m) de flauta / boca (f) ample, bec (m) de flauta

- 7 Glattstreichen (n) des herausstehenden Wollbartes
smoothing the projecting wool tuft
приглаживание (ср) торчащей бородки шерсти
lissage (m) de la tête de mèche ou de la nappe
lisciatura (f) del lembo sporgente della ciocca
alisado (m) de la mecha saliente / allisat (m) de la mecha sortint

- Drehtrichter (m)
revolving funnel
вращающаяся воронка (жр)
entonnoir (m) tournant
imbuto (m) girante
embudo (m) giratorio / embut (m) giratori

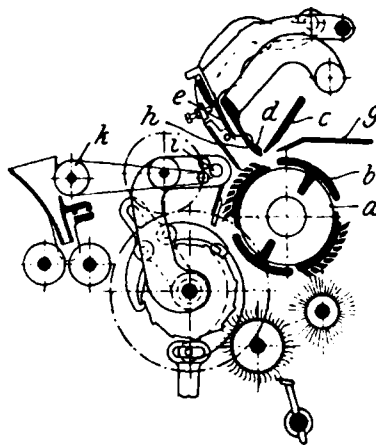

- Meunier-Grünsche Kämmlingmaschine (f)
Meunier-Grün's comb[er]
гребнечесальная машина (жр) Менье-Грюна
peigneuse (f) Meunier-Grün
pettinatrice (f) tipo Meunier-Grün
peinadora (f) / pentinadora (f) / Meunier-Grün

- Kämmtrommel (f) mit Nadelstäben mit zunehmend dichter gestellten Nadeln
combing cylinder with fallers with needles increasing in number
гребенчатый барабан (мр) с планками с возрастающей плотностью игол

- tambour (m) peigneur ou cylindre (m) peigneur ou peigne (m) circulaire avec barrettes d'aiguilles augmentant de population
pettine (m) circolare con sbarrette ad aghi aumentando di densità
peine (m) circular con barretas de agujas formando serie progresiva en densidad / pinte (m) circular amb barretes d'aiguilles formant serie progresiva en densitat

- beledertes Bogenstück (n)
leather covered segment
сегмент (мр), покрытый кожей
segment (m) recouvert de cuir
settore (m) coperto di cuoio
segmento (m) cubierto de cuero / segment (m) vestit de cuiro

- unbewegliche Speisezange (f)
stationary feeding nippers
неподвижная щечка (жр) питающих клещей
pinze (f) alimentare fixe
pinza (f) di alimentazione fissa
pinza (f) fija de alimentación / pinça (f) alimentària fixa

1 d bewegliche Spelsezange (f)
oscillating nippers
подвижная щема (жр) пита-
тельных клещей
pince (f) oscillante
pinza (f) oscillante
pinza (f) móvil o oscilante /
pinça (f) móbil o oscil-lant

2 e Vorstechkamm (m)
top comb
верхняя гребенка (жр)
peigne (m) fixe
pettine (m) rettilineo
peine (m) fijo o rectilíneo /
pinte (m) fixe o rectilini

3 g schwingende Leiste (f)
swinging bar
качающаяся пластина (жр)
tôle (f) de soubassement oscil-
lante, lève-tête (f)
asta (f) oscillante
placa (f) oscilante, sostenedora
(f) de la testa de mecha /
placa (f) oscil-lant, aixeca-
dora (f) de la testa de metxa

4 h Kletteneindrücker (m)
intersecting comb
верхняя отбивная гребенка
(жр)
échardeur (m), enfonceur
(m)

pettine (m) tagliatore o inter-
secante
cuchillo (m) hundidor o des-
motador / ganiveta (f) en-
fonsadora o desmotadora

5 i Abreißwalze (f)
detaching roller
отрывающий валик (мр)
cylindre (m) arracheur, cy-
lindre détacheur
cilindro (m) strappatore
cilindro (m) desprendedor /
corró (m) d'arrencar

6 k Abzugvorrichtung (f) mit
Pilgerschrittdrehung
detaching motion with notch
wheel mechanism
приспособление (ср) для
приема прочеса с переры-
вистым движением
mecanisme (m) d'arrachage à
mouvement de pèlerinage
meccanismo (m) di distacca-
mento con movimento al
passo di pellegrino
mecanismo (m) de arranque
con movimiento a paso de
peregrino / mecanisme (m)
d'arrencar amb roda d'en-
talles

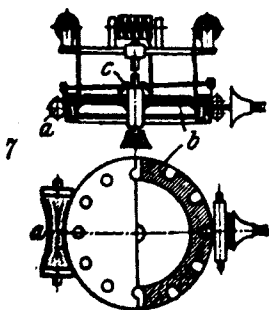

Hübnersche Kämm-
maschine (f)
Hübner's comb[er]
гребнечесальная машина
(жр) Гюбнера
peigneuse (f) circulaire
Hübner
pettinatrice (f) tipo Hübner
peinadora (f) / pentinadora
(f) / Hübner

a gekrümmter Walzenkamm (m)
curved combing cylinder
изогнутая круглая гребенка
(жр)
cylindre (m) peigneur courbe 8
cilindro (m) pettinatore ri-
curvo
peine (m) circular curvo /
pinte (m) circular corbat

mit rauhem Leder bekleideter
Ring (m)
circle covered with rough
leather
кольцо (ср), покрытое шеро-
ховатой кожей

b cuve (f) recouverte de cuir ru-
gueux 9
disco (m) coperto di cuoio
ruvido
anillo (m) circular cubierto de
cuero rugoso / anell (m)
circular cobert amb cuiro
aspre

c Kugelkappe (f)
calotte
шаровидный колпак (мр) 10
calotte (f), olive (f)
cappello (m) sferico, calotta (f)
casquete (m) esférico, olla (f) /
casquet (m) esféric, olla (f)

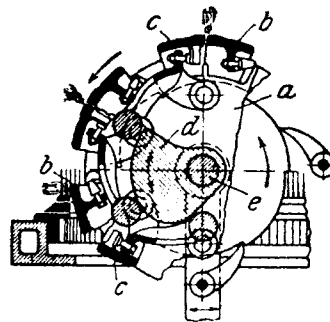

Little und East-
woodsche
Zangentrommel (f)
Little and East-
wood's nip
cylinder

барабан (мр) с
клещами системы
Литля и Иствуда
tambour (m) pinceur 11
de Little et East-
wood
tamburo (m) a pinze
di Little e East-
wood
tambor (m) de pinzas
de Little y East-
wood / bombo (m)
de pinces de Little
i Eastwood

a Endplatte (f)
end plate
боковая стѣнка (жр) 12
plaque (f) latérale
piacca (f) laterale
plato (m) / plat (m) / lateral

b feste Zangenbacke (f)
fixed nippers
неподвижная щема (жр)
клещей 13
mâchoire (f) fixe
mascella (f) fissa
mordaza (f) fija / mordassa (f)
fixa

c bewegliche Backe (f)
movable nippers
подвижная щема (жр) кле-
щей 14
mâchoire (f) mobile
mascella (f) mobile
mordaza (f) móvil / mordassa
(f) móbil

1 d Stufenscheibe (f)
[nipper] cam
ступенчатый шкив (мр)
came (f) des pinces, excentrique (m)
eccentrico (m) delle pinze
excéntrico (m) de las pinzas /
excéntric (m) de les pinces

2 e schwingende Welle (f)
oscillating shaft
качающийся вал (мр)
arbre (m) oscillant
albero (m) oscillante
árbol (m) oscilante. / arbre (m)
oscil-lant

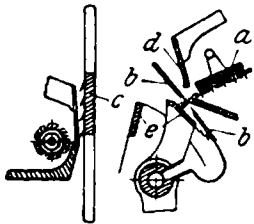
3  Faserbandzuführung (f)
sliver feed motion
подводка (жр) [волоконной ленты]
dispositif (m) d'alimentation du ruban
meccanismo (m) di alimentazione del nastro
mecanismo (m) de alimentación de la cinta /
mecanisme (m) de alimentació de la veta

4 a Speisekamm (m)
feeding comb
питательная гребенка (жр)
peigne (m) d'alimentation
pettine (m) di alimentazione
peine (m) o rastrillo (m) alimentador /
rastell (m) d'alimentació

5 b Vorstechkamm (m)
top comb
верхняя гребенка (жр)
peigne (m) fixe
pettine (m) rettilineo
peine (m) fijo / pinte (m) fixe

6 den Wollbart abstechen
to detach the wool tuft
отдѣлить гребенкой бородку шерсти
arracher la touffe de laine
strappare la ciocca di lana
arrancar la mecha de lana /
arrencar la meixa de llana

7 c senkrechter Kamm (m)
vertical comb
отвѣсная гребенка (жр)
peigne (m) vertical
pettine (m) verticale
peine (m) / pinte (m) / vertical

8 d Haltezange (f)
holding nippers
задерживающія клещи (жр)
pince (f) de retient
pinza (f) di ritegno
pinza (f) de retención /
pinça (f) de retenció

9 e Reißzange (f)
detaching nippers
отрывающія клещи (жр)
pince (f) détachante
pinza (f) di strappamento
pinza (f) de arranque /
pinça (f) d'arrencar

Zangenspiel (n) cycle (m) d'opération des pinces, jeu (m) des pinces
cycle of nipper operations ciclo (m) dei movimenti o giuoco (m) delle pinze
ход (мр) клещей ciclo (m) de trabajo de las pinzas /
cicle (m) de treball de les pinces

geöffnete Zange (f) pince (f) ouverte
open nippers pinza (f) aperta
раскрытыя или разжатые клещи (жр) pinza (f) abierta /
pinça (f) oberta

geschlossene Zange (f) pince (f) fermée
closed nippers pinza (f) chiusa
закрытыя или сжатые клещи (жр) pinza (f) cerrada /
pinça (f) closa o tancada

Abreißbewegung (f) der Zange mouvement (m) d'arrachage des pinces
detaching movement of the nippers movimento (m) di distacco della pinza
отрывающее движение (ср) клещей evolución (f) o movimiento (m) de arranque de la pinza /
evolució (f) o moviment (m) d'arrencada de la pinça

Zangenbiß (m) mordage (m) des pinces
bite of the nippers morso (m) della pinza
зажим (мр) клещей presa (f) de la pinza /
presa (f) de la pinça

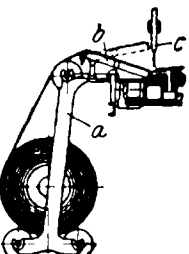
 Einschlagvorrichtung (f), Speisevorrichtung (f)
feeding apparatus
приспособление (ср) для питания
dispositif (m) d'alimentation
dispositivo (m) di alimentazione
dispositivo (m) o sistema (m) de alimentación /
dispositiu (m) o sistema (m) d'alimentació

a Spulenträger (m)
ball carrier
рама (жр) для катушек или валиков
support (m) des rouleaux
sopperto (m) delle bobine di alimentazione
fileta (f) de las bobinas / de les bobines

b Einschlagbüchse (f)
feeding-up box
крытый подводный желоб (мр)

botte (f) d'alimentation
cassa (f) di alimentazione
caja (f) de alimentación /
caixa (f) alimentària

c stumpfes [Eindrück-] Messer (n), stumpfe [Eindrück-] Klinge (f)
dull blade
тупой нож (мр)
enfonceur (m) émoussé
coltello (m) a lama smussa
cuchillo (m) romo /
ganiveta (f) esmossada o moixa

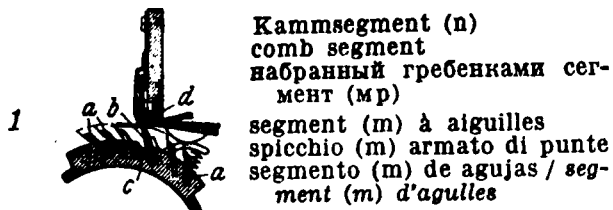

Kammsegment (n)
comb segment
набранный гребенками сегмент (мр)
segment (m) à aiguilles
spicchio (m) armato di punte
segmento (m) de agujas / segment (m) d'agulles

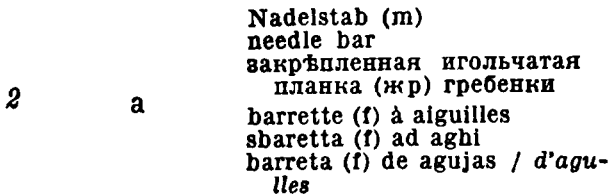

Nadelstab (m)
needle bar
закрепленная игольчатая планка (жр) гребенки
barrette (f) à aiguilles
sbaretta (f) ad aghi
barreta (f) de agujas / d'agulles

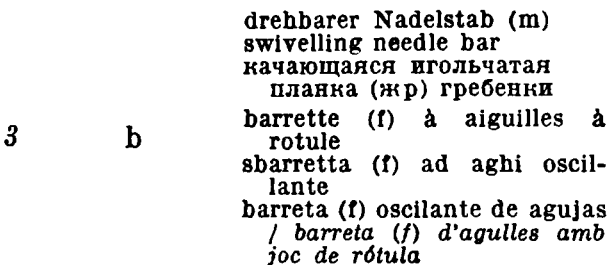

drehbarer Nadelstab (m)
swivelling needle bar
качающаяся игольчатая планка (жр) гребенки
barrette (f) à aiguilles à rotule
sbarretta (f) ad aghi oscillante
barreta (f) oscilante de agujas / barreta (f) d'agulles amb joc de rótula

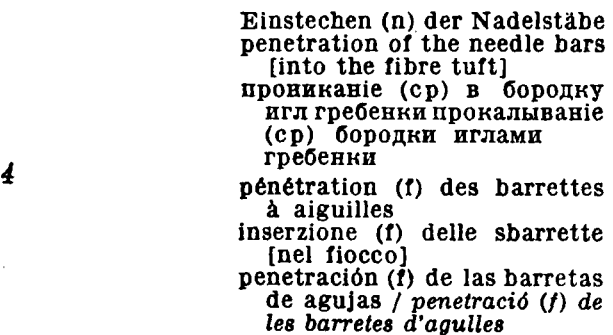

Einstechen (n) der Nadelstäbe
penetration of the needle bars [into the fibre tuft]
проникание (ср) в бородку игл гребенки прокалывание (ср) бородки иглами гребенки
pénétration (f) des barrettes à aiguilles
inserzione (f) delle sbarrette [nel fiocco]
penetración (f) de las barretas de agujas / penetració (f) de les barretes d'agulles

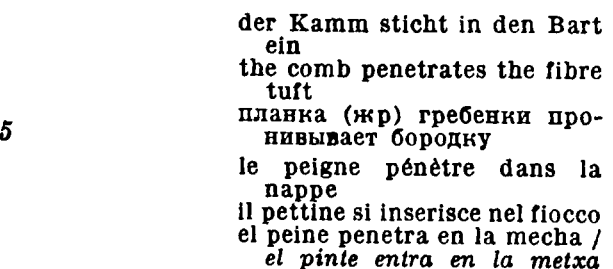

der Kamm sticht in den Bart ein
the comb penetrates the fibre tuft
планка (жр) гребенки проникает бородку
le peigne pénètre dans la pappe
il pettine si inserisce nel fiocco
el peine penetra en la mecha / el pinte entra en la metxa

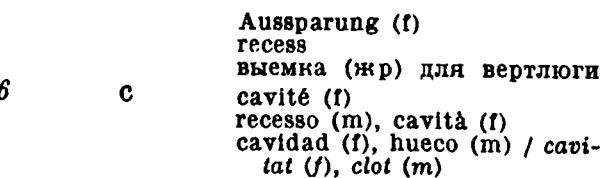

Ausprägung (f)
recess
выемка (жр) для вертлюги
cavité (f)
recesso (m), cavità (f)
cavidad (f), hueco (m) / cavitat (f), clot (m)

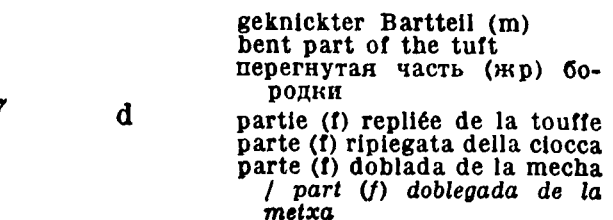

geknickter Bartteil (m)
bent part of the tuft
перегнутая часть (жр) бородки
partie (f) repliée de la touffe
parte (f) ripiegata della ciocca
parte (f) doblada de la mecha / part (f) doblada de la metxa

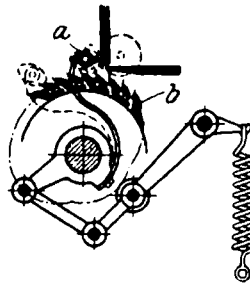

Eindrücker (m)
dabbing roller
уплотнитель (мр), забиватель (мр)
cylindre (m) enfonceur
cilindro (m) di ritegno
cilindro (m) hundidor / corró (m) enfonsador

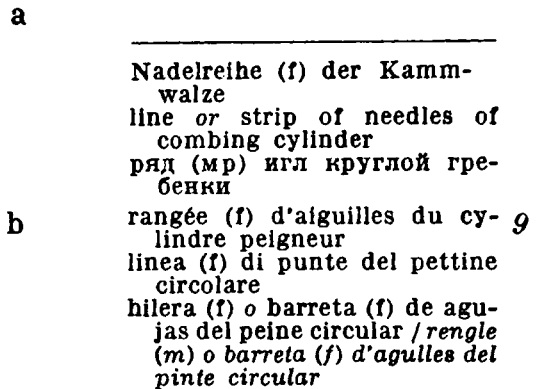

Nadelreihe (f) der Kammwalze
line or strip of needles of combing cylinder
ряд (мр) игл круглой гребенки
rangée (f) d'aiguilles du cylindre peigneur
linea (f) di punte del pettine circolare
hilera (f) o barreta (f) de agujas del peine circular / rengle (m) o barreta (f) d'agulles del pinte circular

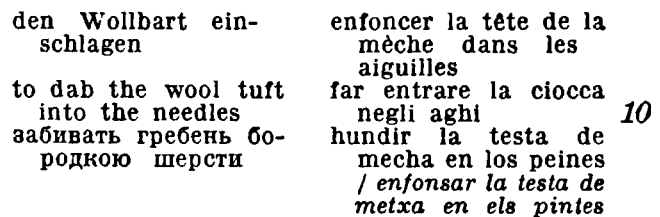

den Wollbart einschlagen
to dab the wool tuft into the needles
забивать гребень бородкою шерсти
enfonceur la tête de la meche dans les aiguilles
far entrare la ciocca negli aghi
hundir la testa de mecha en los peines / enfonsar la testa de metxa en els pintes

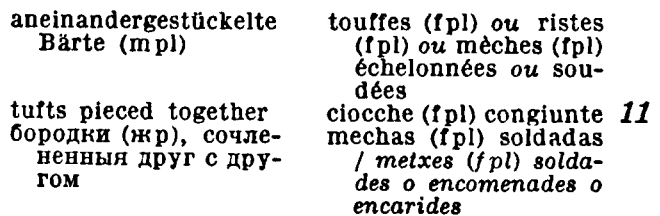

aneinandergestückelte Bärte (m pl)
tufts pieced together
бородки (жр), сочлененные друг с другом
touffes (fpl) ou ristes (fpl) ou mèches (fpl) échelonnées ou soudées
ciocche (fpl) congiunte
mechas (fpl) soldadas / metxes (fpl) soldades o encomenades o encarides

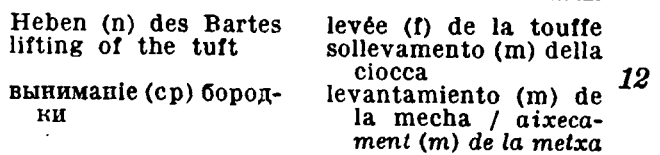

Heben (n) des Bartes
lifting of the tuft
вынимание (ср) бородки
levée (f) de la touffe
sollevamento (m) della ciocca
levantamiento (m) de la mecha / aixecament (m) de la metxa

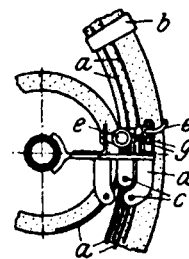

Vorrichtung (f) zum Einlegen und Festhalten der Fasern
arrangement to lay and hold the fibres

приспособление (ср) для введения и удерживания волокон

dispositif (m) pour déposer et maintenir les fibres

dispositivo (m) per depositare e tenere le fibre

dispositivo (m) para depositar y mantener las fibras / dispositiu (m) per a dipositar i mantenir les fibres

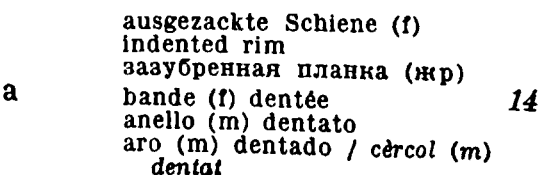

ausgezackte Schiene (f)
indented rim
зазубренная планка (жр)
bande (f) dentée
anello (m) dentato
aro (m) dentado / cèrcol (m) dentat

1	b	Riegel (m) cross bar щеколда (жр) bride (f) traversa (f) pasador (m) / <i>balda (f), passador (m)</i>	4. Vorstrecken (n) des Kammzugs	Étirage (m) des rubans de la peigneuse	
			Finishing, Topmaking	Tiratura (f) dei nastri della petti- natrice	
2		gegeneinander versetzt staggered, set alternately расположенные в шахматном порядкѣ placé ou disposé alterné disposto (m) alternato colocado en tresbolillo / <i>collo- cat en zig-zag</i>	Предварительная вытяжка (жр) гребенного про- чеса	Estirado (m) de las cintas de la pei- nadora / <i>Esti- ratge (m) de les vetes de la pen- tinadora</i>	8
3	c	Schienenspindel (f) rim pivot шпиндель (мр) направляю- щей планки pivot (m) de la bande perno (m) dell'anello pivote (m) o púa (f) del aro / <i>pivot (m) o pua (f) del cercol</i>		Topfstrecke (f) can [gill] box ленточная (жр) с тазамп étirage (m) vide-pots, étirage (m) à pots stiratoio (m) a vasi vacia-botes (m), gill (m) de botes / <i>buida-bots (m)</i>	9
4	d	Spindelhalter (m) pivot holder держалка (жр) веретена support (m) du pivot sopporto (m) del perno soporte (m) del pivote / <i>suport (m) del pivot</i>		polierte Leitrolle (f) polished guide roller отшлифованный направляю- щий валик (мр) rouleau-guide (m) poli cilindro-guida (m) lucidato cilindro (m) guía-cintas pulido, cilindro (m) conductor de fileta / <i>corró (m) conductor de fileta, corró (m) polit guia- vetes</i>	10
5	e	Blasrohr (n) blast pipe воздуходувная трубка (жр) tuyau (m) d'air tubo (m) d'aria tubo (m) de aire [soplado] / <i>tub (m) d'aire [bufat]</i>		Zugband (n) combed sliver прочесанная лента (жр) ruban (m) peigné nastro (m) pettinato cinta (f) peinada / <i>veta (f) pentinada</i>	11
6		Luftstromstrahl (m) jet of air blast струя (жр) воздуха jet (m) de courant d'air getto (m) d'una corrente d'aria chorro (m) de aire / <i>bufada (f) d'aire</i>		Nadelwalze (f), Igelwalze (f) porcupine roller игльчатый валик (мр) cylindre (m) à aiguilles, héris- son (m) cilindro (m) ad aghi erizo (m) / <i>eriçó (m)</i>	12
7	g	Klemmvorrichtung (f) gripping appliance зажимное приспособление (ср) dispositif (m) de griffe ou de pinçage dispositivo (m) d'afferra- mento dispositivo (m) de pinzado / <i>dispositiu (m) de pinçat</i>		die Nadelwalze zuckt the porcupine roller revolves irregularly игльчатый валик (мр) вра- щается толчками le hérisson tourne à mouve- ments saccadés il cilindro ad aghi gira irrego- larmente el erizo gira con sacudidas / <i>l'eriçó gira a batzegades</i>	13
				Eindrückwalze (f) dabbing roller уплотнительный или нажим- ной валик (мр) cylindre (m) enfonceur cilindro (m) di ritegno cilindro (m) hundidor / <i>corro- net (m) enfonsador</i>	14
				Abzugwalze (f) delivery roller приемный валик (мр) cylindre (m) délivreur cilindro (m) di scarico cilindro (m) de delante / <i>corró (m) de davant</i>	15

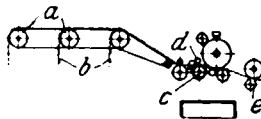

1	feststehender Topf(m) stationary can неподвижный таз(мр)	pot (m) fixe vaso (m) fisso bote (m) fijo / bot (m) fixe
2	Drehtopf (m) coiling can вращающийся таз (мр)	pot (m) tournant vaso (m) girevole bote (m) giratorio, cen- tinela (f) / senti- nella (f)
3	5. Plätten (n) oder Entkräuseln (n) des Kammzugs Straightening the Top Глажение (ср) или распрямление (ср) гребенного прочеса	Lissage (m) du peigné Lisciamento (m) del pettinato Alisado (m) del pei- nado / <i>Allisat</i> (m) <i>del pentinat</i>
4	entkräuseln, plätten to straighten распрямлять, гладить	lisser lisciare alisar / <i>allisar</i>

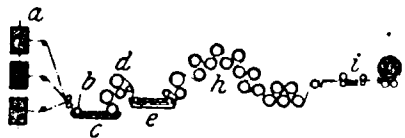

5		Plättmaschine (f), Platte (f) backwasher утюжная или гладильная машина (жр) [machine (f)] lisseuse (f) lisseuse (f) alisadora (f) / <i>llisosa</i> (f)
6		Entölen (n), Entfetten (n) degreasing удаление (ср) жира или масла dégraissage (m) eliminazione (f) dell'olio desengrasado (m) / <i>desgreixat</i> (m)
7	a	Spulengatter (m) creel катушечная рама (жр) râtelier (m) porte-bobines telaio (m) per le bobine fileta (f)
8	b	Eintauchwalze (f) immersion roller погрузочный валик (мр) [cylindre (m)] plongeur (m) cilindro (m) di immersione sumergidor (m), cilindro (m) de inmersión / <i>corró</i> (m) de <i>submersió</i> o <i>d'immersió</i>
9	c	Seifenbad (n) soap bath мыльная ванна (жр) bain (m) de savon bagno (m) saponato baño (m) de jabón / <i>bany</i> (m) de <i>sabó</i>
10		Druckhebelbelastung (f) press lever weight нагрузка (жр) нажимным рычагом poids (m) du levier de pression peso (m) della leva di pres- sione presión (f) por romana / <i>pres- sió</i> (f) per romana

		Preßwalzen (fpl) press rollers плющильные валики (мр) cylindres (mpl) de pression cilindri (mpl) di pressione cilindros (mpl) de presión, prensa (f) / <i>corróns</i> (mpl) de <i>pressió</i> , <i>premsa</i> (f)
d		oberer Druckhebel (m) upper press lever верхний нажимной рычаг(мр) levier (m) de pression su- périeur leva (f) di pressione superiore palanca (f) de presión o ro- mana (f) superior / <i>palanca</i> (f) de <i>pressió</i> o <i>romana</i> (f) superior
e		Wasserbad (n) water bath водная ванна (жр) bain (m) d'eau bagno (m) di risciacquo baño (m) de agua / <i>bany</i> (m) d' <i>aigua</i>
		mit Dampf geheizte Trocken- zylinder (mpl) steam heated drying cylin- ders нагретые паром сушильные цилиндры (мр)
h		cylindres (mpl) sécheurs chauffés par la vapeur tamburi (mpl) di essiccazione riscaldati a vapore cilindros (mpl) secadores ca- lentados por vapor / <i>co- rróns</i> (mpl) <i>assecadors</i> <i>escal- fats</i> per vapor
		Druckmesser (m), [Manometer (n)] pressure gauge манометр (мр) manomètre (m) manometro (m) manómetro (m) / <i>manòmetre</i> (m)
		Sicherheitsventil (n) safety valve предохранительный клапан (мр)
		souape (f) de sûreté valvola (f) di sicurezza válvula (f) de seguridad / <i>val- vula</i> (f) de <i>seguretat</i>
		Nadelstabstreckwerk (n) gill box вытяжной аппарат (мр) с игольчатыми планками
i		étirage (m) à barrettes à aiguilles, gill-box (m) apparato (m) di tiratura a sbarrette, gill-box (m) gill-box (m)
		Plätter (m), Plättma- schinenarbeiter (m) backwasher рабочий (мр) на горя- чем прессе
		lisseur (m) operaio (m) addetto alla lisseuse alisador (m), encar- gado (m) del alisado / <i>operari</i> (m) de <i>llisosa</i>
		Plätterin (f), Plättma- schinenarbeiterin (f) backwasher рабочая (жр) на горя- чем прессе
		lisseuse (f) operaia (f) addetta alla lisseuse alisadora (f), encarga- da (f) del alisado / <i>operaria</i> (f) de <i>lliso- sa</i>

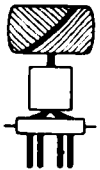
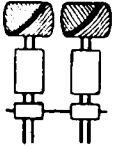
1	den Kammzug leicht bläuen to slightly blue the sliver слегка подсинивать гребенной прочес	bleuir légèrement le ruban peigné azzurrare leggermente il nastro pettinato azulear lijeramente la cinta / donar blauet a la veta	Bandstärke (f) hank number of sliver толщина (жр) ленты	numéro (m) du ruban titolo (m) del nastro número (m) de la cinta / número (m) de la veta	10
2	angebläuter Kammzug (m) blued top подсиненный гребенной прочес (мр)	ruban (m) peigné bleui pettinato (m) azzurrato peinado (m) azuleado / pentinat (m) amb blauet		einfaches Band (n) single sliver or mesh одинарная лента (жр) ruban (m) simple nastro (m) singolo cinta (f) sencilla / veta (f) senzilla	11
3	getrocknetes Band (n) dried sliver высушенная лента (жр)	ruban (m) séché nastro (m) essiccato cinta (f) secada / veta (f) assecada		Doppelband (n) double sliver or mesh двойная лента (жр) ruban (m) double nastro (m) doppio cinta (f) / veta (f) / doble	12
4	6. Spinnen (n) der Kammwolle Worsted Spinning Прядение (ср) камвольной или гребенной пряди	Filature (f) de la laine peignée Filatura (f) della lana da pettine Hilatura (f) del estambre / Filatura (f) del estam	vielfache Dopplung (f) multiple doubling множественное сдваивание (ср)	doublage (m) multiple addoppiamento (m) multiplo doblado (m) / doblat (m) / múltiple	13
5	a) Strecken (n), Doppeln (n) und Würgeln (n) des Kammzugs Drawing, Doubling, and Rubbing the Top Вытяжка (жр), сдваивание (ср) и закатывание (ср) камвольной пряди	Étirage (m), doublage (m) et frottage (m) du peigné Tiratura (f), addoppiamento (m) e sfregamento (m) del nastro pettinato Estirado (m), doblado (m) y frotamiento (m) del peinado / Estiratge (m), doblat (m) i frotament (m) del pentinat	Band (n) mit voller Dopplung sliver with complete doubling лента (жр) полного сдваивания	ruban (m) avec doublage complet nastro (m) con addoppiamento totale cinta (f) totalmente doblada / veta (f) totalment doblada	14
6	Geradelegung (f) der Fasern straightening the fibres параллелизация (жр) волокон или волоса	parallélisation (f) des fibres parallelizzazione (f) delle fibre paralelización (f) de las fibras / parallelització (f) de les fibres	Aufrollen (n) oder Aufwickeln (n) der Bänder balling the slivers навивание (ср) лент	enroulement (m) des rubans avvolgimento (m) dei nastri plegado (m) de las cintas / plegat (m) de les vetes	15
7	Vergleichmäßigung (f) der Faserlage equalising the position of the fibres распрямление (ср) или выравнивание (ср) положения волокон	égalité (f) de la disposition des fibres eguagliamento (m) della disposizione delle fibre igualación (f) de la disposición de las fibras / igualació (f) de la disposició de les fibres	Aufwickeln (n) der Bänder auf Spulen winding the slivers on bobbins навивание (ср) лент на шпули	mise (f) en bobines des rubans avvolgimento (m) dei nastri su bobine plegado (m) de las cintas en bobinas / plegat (m) de les vetes en bobines	16
8	Streckungsverhältnis (n) ratio of drafting степень (жр) вытяжки	rapport (m) d'étirage rapporto (m) di stramento relación (f) de estiraje / relació (f) d'estiratge	Bänderlauf (m) passage of the sliver ход (мр) или движение (ср) лент	passage (m) des rubans passaggio (m) dei nastri paso (m) de las cintas / pas (m) de les vetes	17
9	Dopplungsverhältnis (n) ratio of doubling степень (жр) сдваивания	rapport (m) de doublage rapporto (m) di addoppiamento relación (f) de doblado / relació (f) de doblat	ruckweise laufen to run intermittently ходить толчками	passer par à-coups ou à mouvement intermittent correre intermittenemente pasar con intermitencias o con sacudidas / passar amb intermitències o a batzegades	18
			Kreuzen (n) der Bänder crossing the slivers перекрещивание (ср) лент	croisement (m) des rubans incrocio (m) dei nastri cruzamiento (m) de las cintas / creuament (m) de les vetes	19
			Abzug (m) doffing съем (мр) лент	levée (f) levata (f) mudada (f)	20

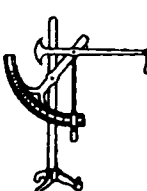
1	ein Abzug (m) ist voll a set is full съем (мр) лент полон	une levée est pleine una levata è completa una mudada es llena / ès plena
2	Abziehen (n) im Lauf doffing whilst running свивание (ср) на ходу	levée (f) en marche levata (f) durante la marcia mudada (f) en marcha / en marcha
3	Spule (f) mit farbigen Bändern ball with coloured slivers катушка (жр) с цветными лентами	rouleau (m) de rubans colorés ou teints bobina (f) con nastri colorati pelota (f) con cintas de color / pilota (f) amb vetes de color
4	zerzauste Spulenschicht (f) entangled layer on bobbin поврежденный или растрепанный слой (мр) катушки	couche (f) emmêlée sur la bobine strato (m) arruffato nella bobina capa (f) de la bobina enredada / embullada o embolicada
5	Doppelteinziehen (n) der Bänder double feed of the slivers питание (ср) двойной лентой	alimentation (f) à deux rubans alimentazione (f) a due nastri alimentación (f) de dos cintas / alimentació (f) de dues vetes
6	die Bänder (npl) drehen sich zusammen the slivers twist themselves together ленты (жр) скручиваются	les rubans (mpl) se tordent ensemble i nastri si torcono assieme las cintas se tuercen juntas / les vetes se tórquen juntas
7	zusammengedrehte Bänder (npl) slivers twisted together скрученные ленты (жр)	rubans (mpl) tordus ensemble nastri (mpl) torti assieme cintas (fpl) torcidas juntas / vetes (fpl) tortes juntas
8	Ausbrechen (n) einfacher Bänder oder eines Leerlaufes breaking out of singles уничтожение (ср) пропусков	enlèvement (m) des simples eliminazione (f) dei tratti sottili del nastro quitado (m) de los sencillos / trencat (m) dels xemics
9	Verzugsberechnung (f) draft calculation подсчет (мр) вытяжки	calcul (m) d'étirage calcolo (m) dello stiramento cálculo (m) de estirajes / calcul (m) d'estiratges
10		Sortierwage (f), Schnellwage (f), Garnwage (f) yarn scale квадрант (мр), вѣсы (мр) со скалкой для определения номера romaine (f) romana (f) romana (f), cuadrante (m) / quadrant (m), romana (f)
11	Streckband (n) sliver [вытянутая] лента (жр)	ruban (m) nastro (m) cinta (f) / veta (f)
12	Streckensatz (m) set of drawings комплект (мр) ленточных машин	assortiment (m) d'étirages assortimento (m) di apparati di tiratura surtido (m) de estirajes / assortiment (m) d'estiratges

Nitschelstrecke (f), Frotteurstrecke (f), Frottierstrecke (f)

rubber drawing, bobbin drawing

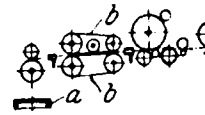

ленточная машина (жр) со скатывающим аппаратом

13
étirage (m) à frottoirs
banco (m) a frotteur
estiraje (m) por rotafrotadores /
estiratge (m) per rotafrotors

Spulenzug (m)
bobbin carrier, ball carrier
телѣжка (жр) для катушек

support (m) de bobines, chariot (m)

porta-bobine (f)
carro (m) bobinador /
carriò (m) de bobinar

Reibleder (n), Frottierleder (n)

rubbing leather
кожа (жр) для скатывания, терочная кожа (жр)

15
cuir (m) de frottoir
cuoio (m) sfregatore o di frotteur

cuero (m) frotador, búfalo (m) /
cuero (m) rota-frotor, bossa (f), búfalo (m)

Grobnitschler (m), Grobfrotteur (m)

frotteur (m) en gros
banco (m) a rota frotteur in grosso

16
first bobbin drawing box
bobinuar (m) en grueso /
bobinuar (m) en gros

Zwischennitschler (m), Zwischenfrotteur (m), Mittelfrotteur (m)

second bobbin drawing box
промежуточный скатыватель

17
frotteur (m) intermédiaire
primo banco (m) a rota frotteur intermedio

bobinuar (m) intermedio /
intermedi

gekreuzte Bänder (npl)
crossed slivers
скрещенные ленты (жр)

18
rubans (mpl) croisés
nastri (mpl) incrociati
cintas (fpl) cruzadas /
vetes (fpl) creuades

Vorfeinnitschler (m), Vorfeinfrotteur (m)

frotteur (m) avant-finisseur

third bobbin drawing box

19
secondo banco (m) a rota frotteur intermedio

перегонный скатыватель (мр)

bobinuar (m) repasador, anterematador (m) /
bobinuar (m) avant-finiser

Feinnitschler (m), Feinfrotteur (m)

finisher [box]
тонкий скатыватель (мр)

20
finisseur (m), frotteur (m) en fin

banco (m) a rota frotteur in fino o di finimento

rematador (m), bobinuar (m) acabadador o en fino /
bobinuar (m) en fi o finiser

- Wollfeinstrecker (m)
finisher, finishing box
minder
- 1 ленточник (мр) на
выпускных маши-
нах шерстепря-
дильни
- finitionneur (m)
finitore (m)
- mechero (m) / *metxer*
(m) / *acabador*

- Wollfeinstreckerin (f)
finisher, finishing box
minder
- 2 ленточница (жр) на
выпускных маши-
нах шерстепря-
дильни
- finitionneuse (f)
finitrice (f)
- mechera (f) / *metxera*
(f) / *acabadora*

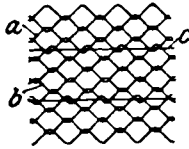
- Drahtnitschelhose (f)
rubber made of wire netting
скатывающий рукав (мр) из
проволочной сѣтки спи-
рального плетения
- 3 
- frottoir (m) en treillis métalli-
que
rota frotteur (m) in tela me-
tallica
rota-frotador (m) de tela me-
tálica / *rota-frotor* (m) de
tela metálica

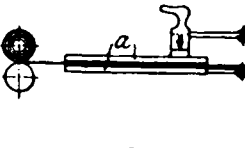
- Nitschelplatten (fpl) Frot-
tierplatten (fpl)
rubbing plates
терочные или скаты-
вающиеся плиты (жр)
- 4 
- plateaux (m pl) de frottoir
placche (fpl) sfregatrici
rota-frotadores (m pl) pla-
nos / *rota-frotors* (m pl)
plans

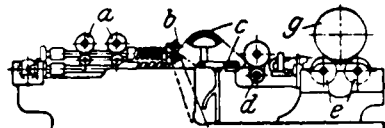
- Nadelstabstrecke (f) mit An-
wärmepplatten
gill-box with warming plates
ленточная (жр) с гребен-
ными планками с нагрев-
вательными плитами
- 5 
- étirage (m) à barrettes ou
gill [box] (m) avec plaques
de chauffage
apparato (m) di tiratura a
sbarrette con placche di
riscaldamento
gill-box (m) con placas de
calentar / *amb* *plaques*
d'escalfar

- Ein[zug]walze (f)
feed roller
питательный валик (мр)
- 6 a 
- cylindre (m) d'alimentation
cilindro (m) alimentatore
cilindro (m) de alimentación /
corró (m) *alimentari*

- Streckzylinder (m pl), Aus-
zylinder (m pl)
drawing rollers
вытяжные валики (мр)
- 7 b 
- cylindres (m pl) d'étirage
coppia (f) di tiratura
cilindros (m pl) de estiraje /
corróns (m pl) *d'estiraje*

- Rückhaltevorrichtung (f)
retarding appliance
задняя пара (жр) вытяж-
ных валиков
- dispositif (m) de retenue
dispositivo (m) di afferra-
mento o di presa
cilindros (m pl) de detrás /
corróns (m pl) *de retenció* o
de darrera

- Auszugvorrichtung (f)
drawing appliance
передняя пара (жр) вытяж-
ных валиков
- dispositif (m) d'étirage
dispositivo (m) di tiratura
cilindros (m pl) estiradores o
absorbedores o de delante /
corróns (m pl) *estiradors* o
absorbidors o *de davant*

- Anwärmepatte (f)
warming plate
нагревательная плита (жр)
- c 
- plaque (f) de chauffage
placca (f) di riscaldamento
placa (f) de calentar / *placa*
(f) d'escalfar

- Dopplungswalze (f)
doubling roller
загрузочный валик (мр)
сдваивательного приспо-
собления
- d 
- cylindre (m) doubleur
cilindro (m) raddoppiatore
cilindro (m) / *corró* (m) / *dobla-*
dor o *reunidor*

- Wagentrommel (f)
balling head roller, driving
roller
накатывающий валик (мр)
- e 
- rouleau (m) enrouleur
rullo (m) d'attrito per l'avvol-
gimento
cilindro (m) arrollador o hobi-
nador / *corró* (m) *enrotllador*
o *plegador*

- Zugspule (f)
ball bobbin
катушка (жр) сдвоенной
ленты
- g 
- bobine (f) pour le ruban de
cœur
bobina (f) di avvolgimento, ci-
lindro (m) raccogliatore
bobina (f) plegadora

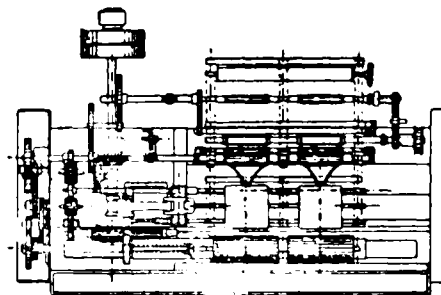

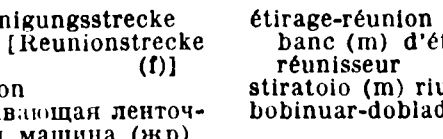
- Vereinigungsstrecke
(f), [Reunionstrecke
(f)]
- réunion
сдваивающая ленточ-
ная машина (жр)
- étirage-réunion (m),
banc (m) d'étirage
réunisseur
stiratoio (m) riunitore
- 14 
- bobinar-doblador (m)

Spulmaschine (f), [Bobinoir (m)] 1 reducing box, reducer ленточная (жр) с катушечным аппаратом	bobinoir (m) bobinoir (m) bobinuar (m)
Zähler (m), Zählstrecke (f) 2 weigh box лентомѣр (мр)	compteur (m) contatore (m) contador (m) / comptador (m)
Hilfsstrecke (f) auxiliary drawing 3 вспомогательная ленточная (жр)	étirage (m) supplémentaire ou auxiliaire stiratoio (m) supplementare o ausiliario estiraje (m) suplementario o auxiliar / estiratge (m) suplementari o auxiliar
verstellbare Streckwalzen (fpl) adjustable drawing rollers 4 переставные вытяжные пары (мр)	cylindres (mpl) d'étirage réglables cilindri (mpl) di stiramento regolabili cilindros (mpl) de estiraje regulables / corrons (mpl) d'estiratge movibles

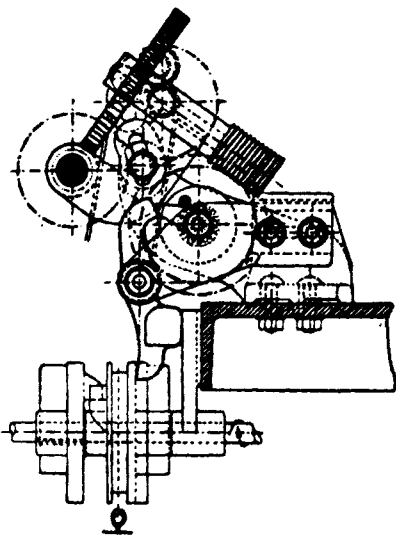

Selbstzähler (m) 5 knock-off motion автоматический счетчик (мр) [длины ленты]	compteur (m) [automatique] de préparation contatore (m) automatico contador (m) automático / comptador (m) automàtic, rellotget (m)
---	---

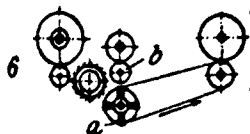

Putzvorrichtung (f) für Nadelwalzen
clearing appliance for porcupine rollers
очистительное приспособление (ср) для игольчатых валиков
dispositif (m) de nettoyage des hérissons
dispositivo (m) di pulimento dei cilindri a punte
disposición (f) para desborrar los erizos / dispositiu (f) de descàrrega dels erizons

	Putzwalze (f) mit spiralförmig eingesetzten Borsten brush with spirally arranged bristles очистительный валик (мр) с рядами щетины, расположенными винтообразно 7 a brosse (f) avec soies disposées en spirale spazzola (f) con setole disposte in spirale cepillo (m) de cerdas dispuestas en espiral / raspall (m) de crin disposat en espiral
	Blindwalze (f) low back roller гладкий или холостой валик (мр) 8 b cylindre (m) lisse cilindro (m) liscio cilindro (m) de detrás inferior / corró (m) de darrera inferior
Behandlung (f) der Druckwalzen 9 treatment of the press rollers обработка (жр) нажимных валиков	traitement (m) des cylindres de pression trattamento (m) dei cilindri di pressione manipulaciones (fpl) con los cilindros de presión / manipulació (f) dels corrons de pressió
Überziehen (n) der Druckwalzen 10 covering of the press rollers обтяжка (жр) нажимных валиков	couverture (f) des cylindres de pression coprimento (m) dei cilindri di pressione guarnecido (m) de los cilindros de presión / revestit (m) dels corrons de pressió
	Abziehmesser (n), Messer (n) zum Abziehen oder Abnehmen der Belederung roller leather stripper, stripping appliance for removing old leathers нож (мр) для срывания кожи с валиков 11 couteau (m) à dégarnir les rouleaux, appareil (m) à découper les manchons de cuir usés dispositivo (m) per rimuovere vecchi cuoi dai cilindri cuchillo (m) de desguarnecer, cuchillo para quitar el cuero usado / ganiveta (f) de desguarnir, aparell (m) de ganiveta per a treure el cuir gastat
	pflanzliches [oder vegetabilisches] Pergament (n) 12 vegetable parchment растительный пергамент (мр) parchemin (m) végétal pergamena (f) vegetale pergamino (m) / pergami (m) / vegetal
	Filztuch (n) 13 woollen cloth, flannel войлочное или валечное сукно (ср) drap (m) de laine, flanelle (f) flanella (f) paño (m), franela (f) / drap (m) de llana, franela (f)
	Ledertuch (n) 14 leather cloth кожаное полотно (ср) toile-cuir (f), cuir (m) de laine cuolo (m) di lana cuero (m) de lana / cuero (m) de drap

Walzenpapier (n), Pergament (n), Zylinderpapier (n) roller paper 1 бумага (жр) для валиков	papier (m) pour cylindre, papillon-parchemin (m) carta (f) per cilindri papel (m) pergaminado para cilindros / paper (m) pergamit per a corrons, papallona (f)
gleichmäßig anliegen to adhere uniformly прилежать без просвѣта 2	adhérer uniformément aderire uniformemente adherirse uniformemente / uniformement
Heranrücken (n) setting nearer 3 подводка (жр)	rapprochement (m) avvicinamento (m) aproximación (f), reducción (f) del ecartamento / reducció (f) del ecartament
Abrücken (n) setting wider 4 отводка (жр)	éloignement (m) allontanamento (m) separación (f), aumento (m) del ecartamento / separació (f), augment (m) del ecartament
gut laufen to run well 5 ходить или работать хорошо	tourner bien marciare bene marchar o correr bien / marxar o córrer bé
schlecht laufen to run badly 6 ходить или работать плохо	tourner mal marciare male marchar o correr mal / marxar o córrer malament
leicht laufen to run easily 7 ходить или работать легко	tourner facilement marciare facilmente marchar o correr fácilmente o fluidamente / marxar o córrer facilmente o fluidament
schwer laufen to run heavily 8 ходить или работать тяжело	tourner difficilement marciare pesantemente marchar o correr pesadamente o difficilmente / marxar o córrer pesadament o difficilment
ausgelaufen, abgenutzt run out, worn out разработавшийся 9	usé logorato gastado / gastat
b) Vorspinnen (n)	Préparation (f) du filage
Preparation of Rovings 10 Приготовление (ср) ровницы	Filatura (f) in grosso Preparación (f) del hilado / Preparació (f) de la filatura
Spindelbank (f) mit Nadelstabstreckwerk 11 Fly frame with gill box drawing банкаброш (мр) с вытяжным гребенным аппаратом	banc (m) à broches avec étirage à barrettes banco (m) a fusi con stiramento a sbarrette mechera (f) con gill / metxera (f) amb gill
Grobspuler (m), Grobfleier (m), Groblunter (m), Grobspindelbank (f) 12 slubbing head, slubbing box, slubber толстый банкаброш (мр)	banc (m) à broches en gros banco (m) a fusi in grosso mechera (f) en grueso / metxera (f) en gros

Mittelspuler (m), Mittelfleier (m), Mittellunter (m), Mittelspindelbank (f)
intermediate head, intermediate box
средний или перегонный банкаброш (мр)

banc (m) à broches intermédiaire

banco (m) a fusi intermedio
mechera (f) / metxera (f) / intermedia 13

Feinspuler (m), Feinfleier (m), Feinlunter (m), Feinspindelbank (f)
roving head, roving box, rover
тонкий банкаброш (мр)

banc (m) à broches en fin

banco (m) a fusi in fino
mechera (f) en fino / metxera (f) en fi 14

c) Feinspinnen (n)
Spinning
Тонкопрядение (ср)

Filage (m)
Filatura (f) in fino 15
Hilado (m) / Filatura (f)

Kammgarnflügelmaschine (f), Kammgarnwatermaschine (f)

flyer spinning frame for worsted yarn

рогульчатая ватерная машина (жр) для прядения гребенной шерсти

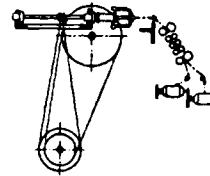

métier (m) à filer à ailettes pour fil peigné 16

filatoio (m) continuo trostle o filatoio (m) a fusi con alette per lana pettinata

continua (f) de hilar de aletas para estambre / contínua (f) de filar d'aletes per a estam

Ringspinnmaschine (f) oder Ringspinner (m) für Kammgarne

ring spinning frame for worsted yarn

кольцепрядильная машина (жр) для гребенной шерсти

continua (m) à filer à anneau pour fil peigné 17

filatoio (m) continuo ad anelli per lana pettinata

continua (f) de hilar de anillos para estambre / contínua (f) de filar d'anells per a estam

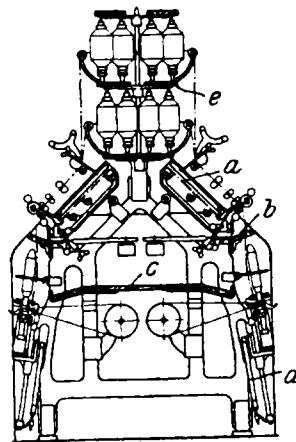

Zahnstangengetriebe (n) zur Einstellung der Streckweite
rack and pinion gear for ratch adjusting

передача (жр) зубчатой рейкой для установки расстояния между вытяжными парами

dispositif (m) à crémaillère pour le réglage de l'écartement des cylindres 18

dispositivo (m) ad asta dentata per regolare lo scartamento del cilindri

mecanismo (m) de piñon y cremallera para ajustar los cilindros / mecanisme (m) de pinyó i cremallera per a ecartar els corrons

Fadenführerklappe (f)
[thread] lappet
шашка (жр) с нитеводом,
лапка (жр) с нитеводным
глазком

1 b

planchette (f) de guide-fil
placca (f) guida-filo
plancheta (f) de guia-hilo /
planxeta (f) o regla (f) del
guia-fil

Schutztisch (m), Windfang-
brett (n)
draught preventer, screen
board

2 c

щит (жр) против ветра от
барабанов
planche (f) brise-courant d'air
paravento (m)
tabla (f) para-viento / taula (f)
paravent

Zugschiene (f)
draw rail
скилиз (жр) каретки, напра-
вляющая рейка (жр) для
кольцевой планки

3 d

tirant (m)
tirante (m)
tirante (m) / tirant (m)

Aufsteckzeug (n)
creel
рама (жр) для катушек
râtelier (m)
rastrelliera (f)
fileta (f)

4 e

dachartiges Aufsteck-
zeug (n)
sloping or slanting
creel
рама (жр) в видѣ
сѣдла или крыши

râtelier (m) en [forme
de] toit
rastrelliera (f) in forma
di tetto
fileta (f) inclinada

6

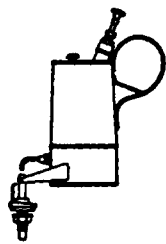

Ringspindelöler (m)
ring spindle oiler, oil can for
ring spindles
масленка (жр) для смазки
веретен кольцевого ватера
huileur (m) ou burette (f) pour
broches à anneaux
ollatore (m) per fusi del fila-
tolo ad anelli
alcuza (f) o aceitera (f) para
las púas de continua de
anillos / setrill (m) per a púas
de continua d'anells

7

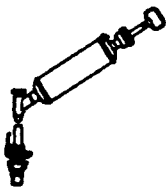

Ringspindelölpumpe (f)
ring spindle oil pump
насос (жр) для выкачивания
масла из веретенных вту-
лок
pompe (f) à huile pour broches
à anneaux
pompa (f) a olio per filatoio
ad anelli
bomba (f) de aceite para púas
de continua de anillos /
xeringa (f) o bomba (f) d'oli
per a púas de continua
d'anells

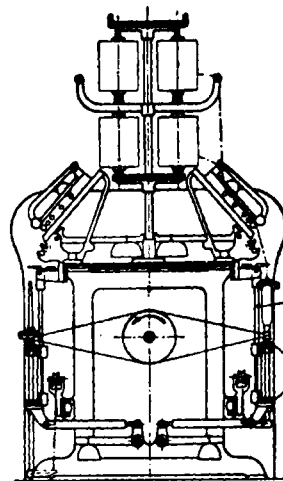

Ringspinnmaschine
(f) mit schwingen-
der Spindelbank
ring spinning frame
with swing spindle
rail

кольцепрядильная
машина (жр) с
подвижной карет-
кою веретен

métier (m) à filer à
anneau avec rail à
broches oscillant
filatoio (m) continuo
ad anelli con porta-
fusi oscillante
continua (f) de
anillos con porta-
púas oscilante /
continua (f) d'anells
amb portapues
oscil-lant

gleichmäßige Spannung (f) der
Spindelschnüre
uniform tension of the spindle
bands

равномѣрное натяжение (жр)
шнурочной оснастки ве-
ретен

tension (f) uniforme des cordes
à broches

tensione (f) uniforme delle
cordette dei fusi

tensión (f) uniforme de los
pianos / tensió (f) uniforme
dels pianos

Spindelschiene (f)

spindle rail
брус (жр) для прикрѣпления
веретен

plate-bande (f) des broches
porta-fusi (m), carro (m) porta-
bobine
porta-púas (f) / porta-pues (f)

Schwingarm (m)

swing arm
качающаяся стойка (жр)

bascule (f)

braccio (m) oscillante
palanca (f) oscilante, báscula
(f) / palanca (f) oscil-lant,
báscula (f)

Läuferring (m) mit Stahl-
blechunterlage
traveller ring with steel
fastener

кольцо (жр) для бѣгуна со
стальной плиткой

anneau (m) avec lunette en
acier

anello (m) con supporto
d'acciaio

aro (m) con soporte de acero /
aro (m) amb suport d'acer

einseitiger Ring (m)

single flanged ring
одностороннее кольцо (жр)

anneau (m) à un seul rebord,
anneau (m) simple

anello (m) con una sola flan-
gia

aro (m) sencillo / senzill

zweiseitiger Ring (m)

double flanged ring
двустороннее кольцо (жр)

anneau (m) à deux rebords
anello (m) con due flangie

aro (m) reversible

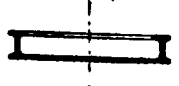
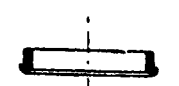
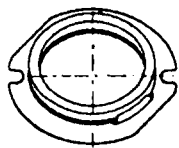

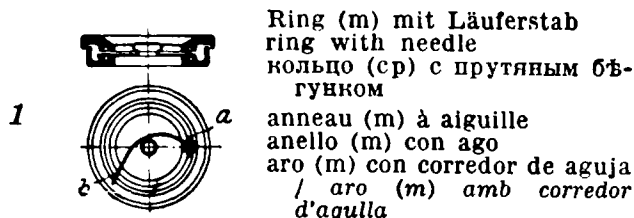

Ring (m) mit Läuferstab
ring with needle
кольцо (ср) с прутяным бѣ-
гунком
anneau (m) à aiguille
anello (m) con ago
aro (m) con corredor de aguja
/ aro (m) amb corredor
d'aguilla

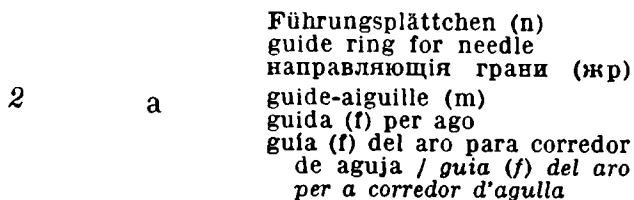

Führungsplättchen (n)
guide ring for needle
направляющія грани (жр)
guide-aiguille (m)
guida (f) per ago
guia (f) del aro para corredor
de aguja / guia (f) del aro
per a corredor d'aguilla

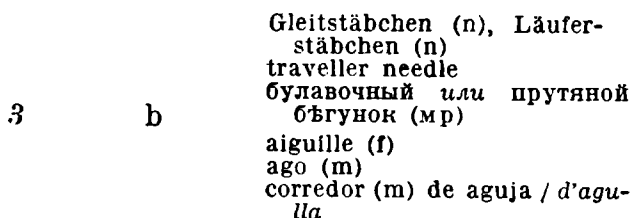

Gleitstäbchen (n), Läufer-
stäbchen (n)
traveller needle
булавочный или прутяной
бѣгун (мр)
aiguille (f)
ago (m)
corredor (m) de aguja / d'agu-
illa

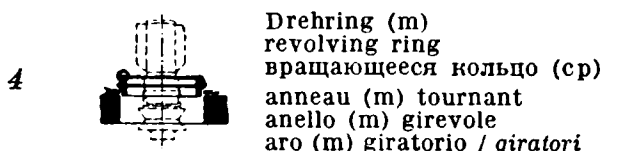

Drehring (m)
revolving ring
вращающееся кольцо (ср)
anneau (m) tournant
anello (m) girevole
aro (m) giratorio / giratori

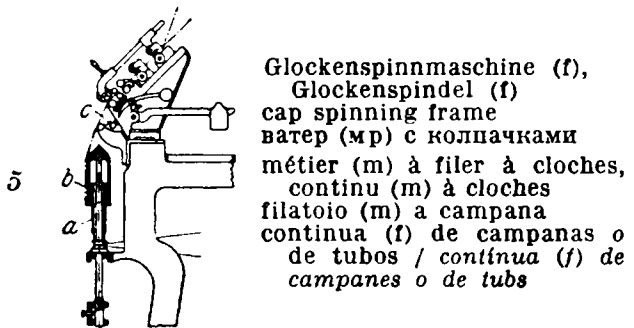

Glockenspinnmaschine (f),
Glockenspindel (f)
cap spinning frame
ватер (мр) с колпачками
métier (m) à filer à cloches,
continu (m) à cloches
filatoio (m) a campana
continua (f) de campanas o
de tubos / contínua (f) de
campanes o de tubs

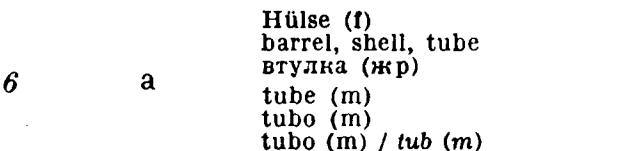

Hülse (f)
barrel, shell, tube
втулка (жр)
tube (m)
tubo (m)
tubo (m) / tub (m)

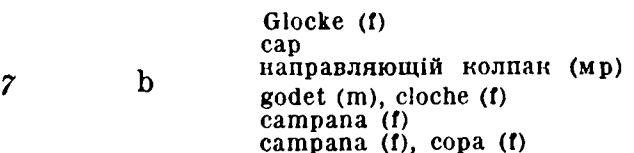

Glocke (f)
cap
направляющий колпак (мр)
godet (m), cloche (f)
campana (f)
campana (f), cora (f)

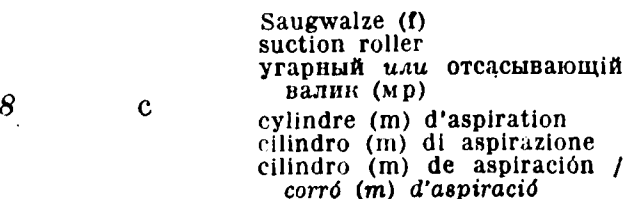

Saugwalze (f)
suction roller
угарный или отсасывающий
валик (мр)
cylindre (m) d'aspiration
cilindro (m) di aspirazione
cilindro (m) de aspiración /
corró (m) d'aspiració

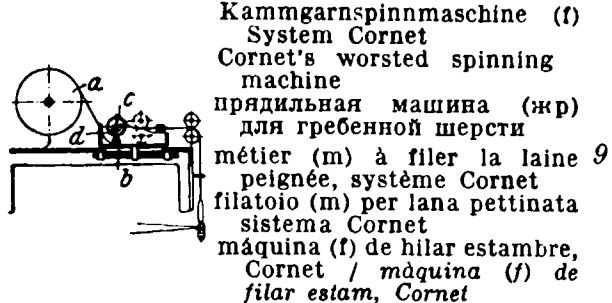

Kammgarnspinnmaschine (f)
System Cornet
Cornet's worsted spinning
machine
прядильная машина (жр)
для гребенной шерсти
métier (m) à filer la laine
peignée, système Cornet
filatoio (m) per lana pettinata
sistema Cornet
máquina (f) de hilar estambre,
Cornet / máquina (f) de
filar estam, Cornet

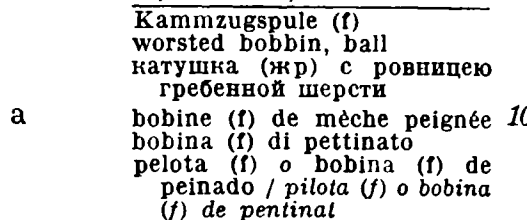

Kammzugspule (f)
worsted bobbin, ball
катушка (жр) с ровникою
гребенной шерсти
bobine (f) de mèche peignée
bobina (f) di pettinato
pelota (f) o bobina (f) de
peinado / pilota (f) o bobina
(f) de pentinat

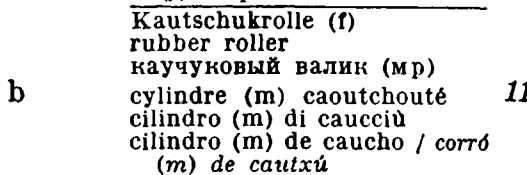

Kautschukrolle (f)
rubber roller
каучуковый валик (мр)
cylindre (m) caoutchouté
cilindro (m) di caucciù
cilindro (m) de caucho / corró
(m) de cauxú

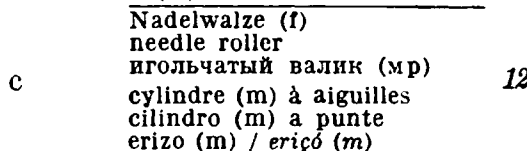

Nadelwalze (f)
needle roller
игольчатый валик (мр)
cylindre (m) à aiguilles
cilindro (m) a punte
erizo (m) / ericó (m)

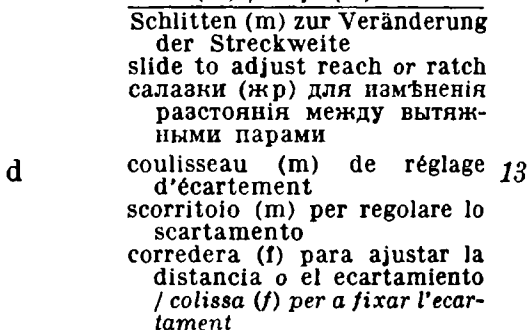

Schlitten (m) zur Veränderung
der Streckweite
slide to adjust reach or ratch
салазки (жр) для измененія
разстоянія между вытяж-
ными парами
coulisseau (m) de réglage
d'écartement
scorritoio (m) per regolare lo
scartamento
corredera (f) para ajustar la
distancia o el ecartamiento
/ colissa (f) per a fixar l'ecar-
tament

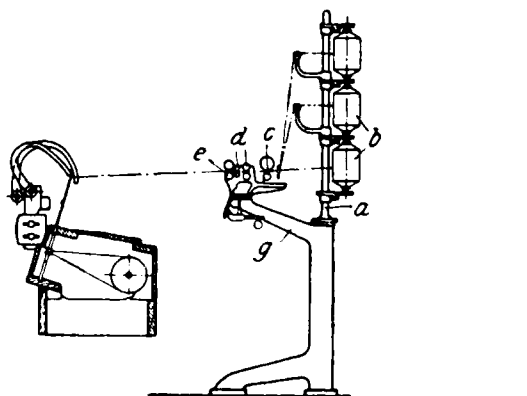

Kammgarnselbstspinner (m),
[Kammgarnselfaktor (m)]
worsted mule, worsted self-
actor
сельфактор (мр) для гребен-
ной шерсти
renvideur (m) pour fil peigné
filatoio (m) automatico per
filo pettinato
máquina (f) de hilar [o selfac-
tina (f) de] estambre / má-
quina (f) de hilar o selfactina
(f) d'estam

		Aufsteckrahmen (m) creeel катушечная рама (жр)
a		râtelier (m) rastrelliera (f) fileta (f)
		Vorgarnspule (f) ball, bobbin катушка (жр) с ровничею
b		bobine (f) de préparation bobina (f) di alimentazione carrete (m) o bobina (f) de mecha / rodet (m) de mecha
		Einzugwalze (f), Einzugzylinder (m) back roller втяжной валик (мр) задней вытяжной пары
c		cylindre (m) arrière ou alimentaire cilindro (m) posteriore o di introduzione cilindro (m) de detrás / corró (m) de darrera
		Führungswalze (f) carrier roller передаточный валик (мр) средней вытяжной пары
d		cylindre (m) libre cilindro (m) di guida cilindro (m) conductor / corró (m) conductor o del mig
		Ausgangswalze (f), Lieferwalze (f) front roller, delivery roller выпускной валик (мр) передней вытяжной пары
e		cylindre (m) avant, cylindre délivreur, cylindre étireur cilindro (m) frontale o anteriore, cilindro fornitore cilindro (m) de delante / corró (m) de davant
		Walzenbaum (m), Zylinderbaum (m), Zylinderbank (f) roller beam брус (мр) вытяжного аппарата
g		support (m) des cylindres porta-cilindri (m) porta-cilindros (m) / porta- corrons (m)

Spinnen (n) ohne Wagenverzug	filage (m) sans étirage par le chariot
spinning without carriage draft or carriage gain	filatura (f) senza stramento supplementare del carro
прядение (ср) без вытяжки кадетною	hilado (m) sin tiraje del carro / filatura (f) sense guany del carro

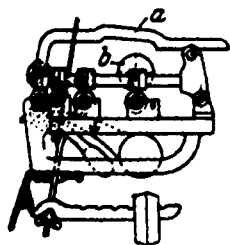

Kammgarnselbstspinner-
streckwerk (m)
drawing rollers of worsted
mule
вытяжной аппарат (мр)
сельфактора для прядения
гребенной шерсти
dispositif (m) d'étirage du
renvideur pour laine
peignée
apparato (m) di tiratura
del filatoio automatico
per fili pettinati
cilindros (mpl) de estiraje
de la selfactina de
estambre / corrons (mpl)
d'estiraje de la selfactina
d'estam

Sattel (m)
weighting lever
нажимной рычаг (мр) или
приклон (мр)

a	levier (m) de pression, sellette (f)	9
	leva (f) di pressione selleta (f) de presión / de pressió	

Buchenholzdruckwalze (f)
beech wood pressure roller
нажимной валик (мр) из
букового дерева

b	cylindre (m) de pression en hêtre cilindro (m) di pressione di legno faggio cilindro (m) de presión de haya / corró (m) de pressió de faig	10
---	---	----



Endstück (n) des einfädigen
Riffelzylinders
end of single boss roller
концевая часть (жр) одно-
ниточного рифленого
цилиндра

bout (m) du cylindre cannelé
à un seul fil par table
estremità (f) del cilindro
scanalato ad un sol filo per
tavola
extremo (m) de cilindro de
un solo filo para casquillo /
cap (m) de corró d'un sol
fil per casquillo

11

Walzenhals (m)
roller neck
шейка (жр) цилиндра

a	gorge (f) du cylindre gola (f) del cilindro cuello (m) del cilindro / coll (m) del corró	12
---	---	----



Mittelstück (n) des einfädigen
Riffelzylinders
intermediate part of single
boss roller
средняя часть (жр) одно-
ниточного рифленого
цилиндра

partie (f) intermédiaire du
cylindre cannelé à un seul
fil par table
parte (f) intermedia del cilindro
scanalato ad un sol filo
per tavola
trozo (m) intermedio del cilindro
de un solo filo para casquillo /
tros (m) del mig del
corró d'un sol fil per cas-

13

1 a Walzenzapfen (m)
roller end
квадрат (мр) или хвост (мр)
цилиндра
tenon(m) carré du cylindre
cardine (m) del cilindro
cuadro (m) del cilindro /
quadro (m) del corré

2 b Walzentafel (f)
boss of roller
рабочая или рифленая по-
верхность (жр) цилиндра
table (f) de cylindre
tavola (f) del cilindro
casquillo (m)

3 Kreuz (n) oder Tempokreuz (n)
der Steuerwelle
hand change cross of change
motion
вороток (мр) на распределе-
тельном валике
croisillon (m) de l'arbre à ex-
centriques
croce (f) dell'albero ad
eccentrici
cruz (f) del árbol de tiempos /
creu (f) del arbre de temps

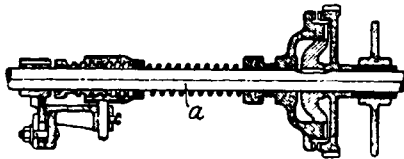
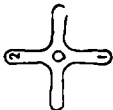

4 Mandausenkupplung (f)
back shaft coupling
сцепление (ср) заднего вали-
ка
accouplement (m) de la main-
douce
accoppiamento (m) dell'albero
di mano dolce
juego (m) de engrane de las
conducidas / magrana (f)
de les conduites

5 a Mandausenwelle (f)
back shaft
задний вал (мр)
arbre (m) de main-douce
albero (m) di mano dolce
árbol (m) de conducidas /
arbre (m) de les conduites

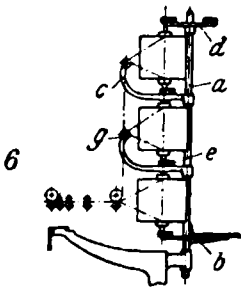

6 Aufsteckrahmen (m)
creel
рама (жр) для катушек
râtelier (m)
rastrelliera (f)
fileta (f)

7 a Aufsteckrahmenstange (f)
creel rod
стояк (мр) рамы для кату-
шек
colonne (f) de porte-bobines
asta (f) verticale della rastrel-
liera
barra (f) vertical / dreta / de
fileta

Spulentischträger (m)
creel table carrier
кронштейн (мр) катушечной
полки

b support (m) de la planche ou
de la table à bobines 8
sopperto (m) della tavola a
bobine
soporte (m) de las tablas de
fileta / suport (m) de les
taules de fileta

c Zwischenträger (m)
creel bracket
рядовой консоль (мр) или
рожок (мр) рамы 9
console (f) coudée du râtelier
braccio (m) della rastrelliera
brazo (m) / braç (m) / de fileta

d Endträger (m)
top creel board
верхний рожок (мр) рамы
console (f) supérieure du râte-
lier 10
asse (f) superiore della rastrel-
liera
estante (m) / prestatge (m) /
superior de fileta

e Spulenlatte (f)
bobbin lath
планка (жр) или брус (мр) с
подпятничками или с
пешками 11
latte (f) à bobines
asta (f) porta-bobine
barra (f) o regla (f) porta-
bobinas / barra (f) o regla (f)
porta-rodets

g Luntenführungsstab (m)
roving guide rod
пруток (мр), направляющий
нить или ровницу 12
tringle-guide (f) des mèches
asta (f) guida-lucignoli
barra (f) guía-mecha / barra
(f) guía-metxa

Spulentisch (m) table (f) à bobines 13
creel table
tavola (f) a bobine
полка (жр) для кату-
шек
tabla (f) / taula (f) / de
fileta

hölzerner Fadenleiter (m)
wooden roving guide
деревянный пруток
(мр) для направле-
ния нити, деревян-
ный нитевод (мр) 14
tringle (f) en bois pour
guide-mèches
guida-lucignolo (m) di
legno
arañero (m) de ma-
dera / aranyer (m)
de fusta

Spulenlatte (f) mit
Eisenrahmen
bobbin lath with iron
framing
планка (жр) для под-
пятничков шпуль
на железной раме 15
latte (f) avec cornières
en fer pour porte-
bobines
asta (f) porta-bobine
con guarnizione di
ferro
barra (f) porta-bobi-
nas encajada en
marco de hierro /
barra (f) porta-rodets
encaixada en marc
de ferro

- Aufsteckrahmenstütze (f) arc-boutant (m) pour porte-bobines
 1 creel support (жр) для прикрѣпленія стойки рамы sopporto (m) della rastrelliera
 сорпоре (m) / suport (m) / de fileta

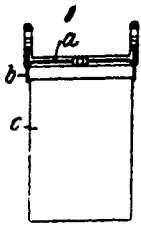

- 2 Wagenputzvorrichtung (f) [travelling] carriage scavenger приспособление (ср) для очистки пуха с поверхности каретки
 nettoyeur (m) automatique de chariot
 pulitore (m) automatico del carro
 limpiador (m) [móvil] / netejador (m) [móvil] / del carro

- 3 Führungsstück (n) des Putztuches guide for cleaning cloth водилка (жр) для очищающего сукна
 a cadre (m) pour toile nettoyeuse du chariot
 guida (f) per il tessuto pulitore
 marco (m) para el paño limpiador / marc (m) per al drap netejador

- 4 Putztuchträger (m) aus Draht wire holder of the cloth проволока (жр) для прикрѣпленія [очищающего] сукна
 b porte-toile (m) en fil de fer porta-tessuto (m) in filo di ferro
 alambre (m) de suspensión del paño / fil-ferro (m) de suspensió del drap

- 5 Putztuch (n) cleaning cloth очищающее сукно (ср)
 c toile (f) nettoyeuse
 tessuto (m) pulitore
 paño (m) limpiador / drap (m) netejador

- 6 Vaucansonkette (f), Hakenkette (f) hook link chain цѣпь (жр) Вокансона
 chaine (f) [à la] Vaucanson
 catena (f) ad uncini alla Vaucanson
 cadena (f) Vaucanson

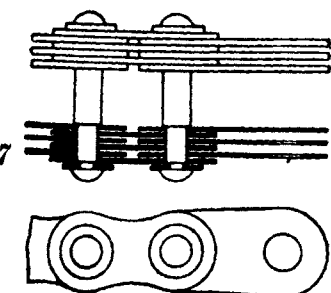
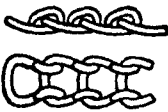

- 7 Gallsche Kette (f) Gall's chain, pitch chain цѣпь (жр) Галля
 chaine (f) Galle
 catena (f) [di] Galle
 cadena (f) [de] Galle

III.

Kunstwollerzeugung (f)

Production (f) de la laine artificielle

Production of Re-manufactured Wool

Produzione (f) della lana artificiale 8

Производство (ср) угарной шерсти

Producción (f) de la lana artificial / Producció (f) de la llana artificial

1. Allgemeines (n) General Terms Общее (ср)

Généralités (f pl) Generalità (f pl) 9 Generalidades (f pl)

Kunstwolle (f), Lumpenwolle (f)
re-manufactured woollaine (f) artificielle, laine renaissance, laine refaite
lana (f) artificiale o industriale o meccanica o rigenerata o rinascimento o renaissance, lana da cenci o da stracci 10
lana (f) regenerada o artificial, regenerado (m) / llana (f) regenerada o artificial, regenerat (m)

угарная шерсть (жр), шерстяная вигошь (жр)

Wollgewinnung (f) aus Lumpen recovering the wool from rags
добывание (ср) угарной шерсти из лоскутьевrécupération de la laine des chiffons
ricavatura (f) della lana dagli stracci
extracción (f) de la lana de trapos o de retazos / extracció (f) de la llana de draps o de retalls 11aus zerrissenen Lumpen hergestellte Wolle (f)
wool recovered from torn-up rags
угарная шерсть (жр), полученная из расщипленных лоскутьевlaine (f) récupérée de chiffons déchirés
lana (f) ricavata da stracci strappati
lana (f) extraída por deshilachado de trapos / llana (f) extraída per estripat de retalls 12Kunstwolle (f) aus Enden oder zerrissenen Garnen re-manufactured wool from broken ends or waste ends
угарная шерсть (жр), полученная из расщипленной пряжиlaine (f) renaissance de bouts de fils
lana (f) ricavata da filetti o da filati strappati
lana (f) regenerada de cabos de hilos / llana (f) regenerada de caps de fils, desfibrat (m) 13Kunstwolle (f) aus ungefilztem Stoff [oder Material] re-manufactured wool from unfelted material
угарная шерсть (жр) из неваляного материалаlaine (f) renaissance de matières non feutrées
lana (f) artificiale di materiali non feltrati
lana (f) regenerada de materias no fieltadas / llana (f) regenerada de matières no enfeltrades 14

1	Kunstwolle (f) aus gefilztem Stoff re-manufactured wool from felted material угарная шерсть (жр) из валяного материала	laine (f) renaissance de matières feutrées lana (f) artificiale di materiali feltrati lana (f) regenerada de materias fieltadas / llana (f) regenerada de matèries enfeltrades	reinwollene Lumpen (mpl) pure wool rags, all-wool rags лоскут (мр) чистой шерсти	chiffons (mpl) pure laine stracci (mpl) di pura lana trapos (mpl) todo lana o de lana pura / draps (mpl) tot llana o de llana pura	11
2	Kunstwolle (f) aus zerrissenen Wirkwaren re-manufactured wool from torn-up hosiery угарная шерсть (жр) из прощипленных тканей	laine (f) renaissance d'objets de bonneterie déchiquetés lana (f) artificiale di articoli di maglieria sfilacciata lana (f) regenerada de deshilachado de géneros de punto / llana (f) regenerada per estripat de genre de punt	halbwollene Lumpen (mpl) half-wool rags полушерстяной лоскут (мр)	chiffons (mpl) mi-laine stracci (mpl) di mezza lana trapos (mpl) de media lana o semi-lana / draps (mpl) de mitja llana o de semi-llana	12
3	Filzfähigkeit (f) der Kunstwolle felting property of the re-manufactured wool способность (жр) угарной шерсти сваливаться	pouvoir (m) feutrant de la laine artificielle potere (m) feltrante della lana artificiale propiedad (f) o poder (m) fieltante de la lana regenerada / propietat (f) o poder (m) enfeltrant de la llana regenerada	grobe Lumpen (mpl) coarse rags грубый лоскут (мр)	chiffons (mpl) grossiers ou bruts stracci (mpl) grossolani trapos (mpl) / draps (mpl) / bastos	13
4	Kunstwollfabrik (f) shoddy mill фабрика (жр) угарной шерсти	fabrique (f) de laine artificielle ou de shoddy fabbrica (f) di lana artificiale fàbrica (f) de lana regenerada o de shoddy / fàbrica (f) de regenerat o de shoddy	feine Lumpen (mpl) fine rags тонкий или отборный лоскут (мр)	chiffons (mpl) fins stracci (mpl) fini trapos (mpl) finos / draps (mpl) fins	14
5	Arten (fpl) der Lumpen types of rags сорты (мр) или виды (мр) лоскута	sortes (fpl) de chiffons specie (fpl) di stracci tipos (mpl) de trapos / tipus (mpl) de draps	mittelfeine Lumpen (mpl) medium rags лоскут (мр) средней тощины или среднего качества	chiffons (mpl) mi-fins stracci (mpl) mezzo fini trapos (mpl) medio-finos / draps (mpl) mig-fins	15
6	Lumpen (m), Hader (m) rag лоскут (мр), тряпье (ср), ветошь (жр)	chiffon (m) straccio (m), cencio (m) trapo (m) / drap (m)	saubere Lumpen (mpl) clean rags чистый лоскут (мр)	chiffons (mpl) propres stracci (mpl) puliti trapos (mpl) limpios / draps (mpl) nets	16
7	alte Lumpen (mpl) old rags старый лоскут (мр)	chiffons (mpl) vieux stracci (mpl) vecchi o usati trapos (mpl) viejos / draps (mpl) vells	schmutzige Lumpen (mpl) dirty rags, soiled rags грязный лоскут (мр)	chiffons (mpl) encrassés ou souillés stracci (mpl) sudici trapos (mpl) sucios o manchados / draps (mpl) bruts o tacats	17
8	neue Lumpen (fpl) new rags новый лоскут (мр)	chiffons (mpl) neufs stracci (mpl) nuovi, ritagli (mpl) trapos (mpl) nuevos, retazos (mpl) / draps (mpl) nous, retalls (mpl)	mit Kleister behaftete Lumpen (mpl) starched or sized rags лоскут (мр), запачканный грязным клеем	chiffons (mpl) encollés ou amidonnés stracci (mpl) incollati o inamidati trapos (mpl) aprestados o encolados / draps (mpl) aprestats o parats o encolats	18
9	kurzfaserige Lumpen (mpl) short-fibred rags коротковолоксы лоскут (мр)	chiffons (mpl) à courtes fibres stracci (mpl) a fibra corta trapos (mpl) de fibra corta / draps (mpl) de fibra curta	staubige Lumpen (mpl) dusty rags лоскут (мр), пропитанный пылью	chiffons (mpl) poussiéreux stracci (mpl) polverosi trapos (mpl) polvorientos / draps (mpl) polsosos	19
10	langfaserige Lumpen (mpl) long-fibred rags длинноволоксы лоскут (мр)	chiffons (mpl) à fibres longues stracci (mpl) a fibra lunga trapos (mpl) de fibra larga / draps (mpl) de fibra llarga	verwitterte Lumpen (mpl) mouldy rags выветрившийся лоскут (мр)	chiffons (mpl) moisiss stracci (mpl) ammuffiti trapos (mpl) mohosos / draps (mpl) ròncas	20
			verweste Lumpen (mpl) decayed rags истлевший лоскут (мр)	chiffons (mpl) pourris stracci (mpl) [im]-putriditi trapos (mpl) podridos o corrompidos / draps (mpl) podrits o corromputs	21

Tuchlumpen (mpl) cloth rags суконовый лоскут (мр)	chiffons (mpl) de drap stracci (mpl) di panno trapos (mpl) de paño o de tela / draps (mpl) de panyo o de tela	Strümpfe (mpl) stockings чулки (мр)	bas (mpl) calze (fpl) medias (fpl), calcetas (fpl), calcetinas (fpl) / mitjes (fpl), mitjons (mpl)	14
Lumpen (mpl) von Damenkleiderstoffen rags from ladies' dress material лоскут (мр) из дам- ской материи	chiffons (mpl) de vête- ments pour dames stracci (mpl) di stoffe per abiti da signora trapos (mpl) de mate- rias de géneros para señora / draps (mpl) de matières de genres per a senyora	wollene Jacken (fpl) woollen sweaters шерстяные фуфайки (жр)	sweaters (mpl) en laine sweaters (mpl) in lana zamarretas (fpl) o sweaters (mpl) de lana / samarres (fpl) o sweater (mpl) de llana	15
Cheviot (m) cheviot шевиот (мр)	cheviot (m) cheviot (m) cheviot (m)	wollener Trikot (m) woollen tricot шерстяное трико (ср)	tricot (m) de laine tricot (m) di lana tricot (m) de lana / de llana	16
Tuchcheviot (m) woollen cheviot суконовый шевиот (мр)	drap (m) cheviot cheviot (m) di panno paño (m) cheviot / drap (m) cheviot	gehäkelte Hadern (mpl) rags from crochet work вязаное крючком тряпье (ср)	chiffons (mpl) de tra- vail au crochet stracci (mpl) da lavori a crochet trapos (mpl) de crochet o de tejidos de gancho / draps (mpl) de crochet o de teixits de ganxo	17
gerauhter Wollstoff (m) raised woollen cloth ворсованный шерстя- ной товар (мр), вор- сованная шерстя- ная ткань (жр)	drap (m) de laine gratté panno (m) di lana gar- zato paño (m) de lana per- chado / drap (m) de llana peixat	Schneidereiabfall (m) tailors' cuttings or clippings портняжный отброс (мр) или угар (мр), портняжные обрѣз- ки (мр)	découpures (fpl) de tailleurs ritagli (mpl) di sartoria retales (mpl) / retalls (mpl) / de sastre	18
Flanell (m) flannel фланель (жр)	flanelle (f) flanella (f) franela (f) / franel-la (f)	Wollfilz (m) woollen felt шерстяная кошма (жр), войлок (мр)	feutre (m) de laine feltro (m) di lana fieltro (m) de lana / feltre (m) de llana	19
Lama (m) lama лама (жр)	lama (m) lama (m) lama (f)	Schweißfilz (m) greasy felt свалывающаяся грязная шерсть (жр)	feutre (m) gras feltro (m) unto fieltro (m) mugriento o grasiento / feltre (m) greixós	20
Decken (fpl) covers, carpets одъяла (ср)	couvertures (fpl), tapis (m) coperte (fpl), tappeti (mpl) mantas (fpl), tapetes (mpl) / mantes (fpl), tapets (mpl)	weiße Lumpen (mpl) white rags бѣлый лоскут (мр)	chiffons (mpl) blancs stracci (mpl) bianchi trapos (mpl) blancos / draps (mpl) blancs	21
Molton (m) molton мольтон (мр)	molleton (m) molettone (m) muletón (m) / muletó (m)	farbige oder bunte Lumpen (mpl) coloured rags цветной лоскут (мр)	chiffons (mpl) couleur stracci (mpl) colorati trapos (mpl) / draps (mpl) / de color	22
Zanella (m) zanella cloth, um- brella cloth цанелла (жр), зон- точная материя (жр) или ткань (жр)	silésienne (f) zanella (f) tela (f) silesiana o de paraguas / tela (f) silésiana o de pa- raigues	verschiedenfarbige Lumpen (mpl) rags of various colours пестрый лоскут (мр)	chiffons (mpl) de dif- férentes couleurs stracci (mpl) di vari colori trapos (mpl) de varios colores / draps (mpl) de varis colors	23
gestrickte Hadern (mpl) knitted rags вязаное тряпье (ср)	chiffons (mpl) tricotés stracci (mpl) di cal- zeria trapos (mpl) de cal- ceta / draps (mpl) de mitjes	schwarze Lumpen (mpl) black rags черный лоскут (мр)	chiffons (mpl) noirs stracci (mpl) neri trapos (mpl) negros / draps (mpl) negres	24
gewirkte Hadern (mpl) hosiery rags вязаное трикотажное тряпье (ср)	chiffons (mpl) de bon- neterie stracci (mpl) di ma- gliería trapos (mpl) de tejido de punto / draps (mpl) de teixit de punt			
Zephyr (m) zephyr зефир (мр)	zéphyr (m) zefiro (m), zephyr (m) céfiro (m) / zèfir (m)			

1	Lumpen (mpl) von guter Farbe rags of good colour лоскут (мр) хорошей окраски	chiffons (mpl) de bonne couleur stracci (mpl) di buon colore trapos (mpl) de buen color / draps (mpl) de bon color	Spinnflug (m) spinning fly прядельный пух (мр)	duvet (m) de filature peluria (f) o pulviscolo (m) di filatura evaporación (f) de hilatura / evaporació (f) de filatura	12
2	Lumpen (mpl) von schlechter Farbe rags of bad colour лоскут (мр) плохой окраски	chiffons (mpl) de mauvaise couleur stracci (mpl) di cattivo colore trapos (mpl) de mal color / draps (mpl) de color dolent	Walzenabfall (m), Walzenwickel (m), Bärte (mpl) roller waste валичный угар (мр)	barbes (fpl), débou- rures (fpl) de héris- son cascami (mpl) dei ci- lindri dedales (mpl) / didals (mpl), encorronades (fpl)	13
3	verschossene oder ab- geschossene Lum- pen (mpl) faded rags полинялый лоскут (мр)	chiffons (mpl) fanés stracci (mpl) sbiaditi trapos (mpl) descol- rados / draps (mpl) de color perdut o des- colorits	Vorgarnenden (npl) roving waste концы (мр) ровницы	bouts (mpl) de mèche de préparation cascami (mpl) dei lucignoli desperdicios (mpl) de mecha / desperdicis (mpl) de metxa	14
4	aufgefärbte Lumpen (mpl) re-dyed rags подкрашенный или перекрашенный лоскут (мр)	chiffons (mpl) reteints stracci (mpl) ritinti trapos (mpl) reteñidos / draps (mpl) rete- nyits	harte Fäden (mpl) hard ends крутые концы (мр)	bouts (mpl) de fil durs cascami (mpl) dei fi- lati, filetti (mpl) cabos (mpl) duros / caps (mpl) durs o de fil	15
5	Abgänge (mpl) waste отбросы (мр), обрѣ- зки (мр), угар (мр)	déchets (mpl) cascami (mpl) mermas (fpl), borras (fpl), desperdicios (mpl) / mermes (fpl), borres (fpl), desperdicis (mpl)	Spulereiabfall (m) winder's waste концы (мр) с кату- шечных машин	déchets (mpl) de bo- binoir cascami (mpl) d'incan- natura desperdicios (mpl) de bobinuar / desperdi- cis (mpl) de bobinuar	16
6	Waschmaschinenab- gang (m), Wäscherei- abgang (m) washing machine waste угар (мр) с моечной машины	déchets (mpl) de ma- chine de lavage cascami (mpl) della macchina lavatrice borras (fpl) de máquina de lavar o de lava- dero / desperdicis (mpl) de máquina de rentar, borres (fpl) de rentador	Zwirnereiabgang (m) twisted yarn waste концы (мр) с крутиль- ных машин	bouts (mpl) de [fils] retors capi (mpl) di fili ritorti cabos (mpl) de hilos re- torcidos / caps (mpl) de [fils] retorts	17
7	Krempelausputz (m), Krempelausstrich (m) card waste, card strips очес (мр) с чесаль- ных машин	débouurrures (fpl) de carde spazzatura (f) di carda borras (fpl) de carda / desperdicis (mpl) de carda	Webereiabgang (m) weaver's waste угар (мр) ткацкой	déchets (mpl) de tis- sage cascami (mpl) di tessi- tura desperdicios (mpl) de tejedura / desper- dicis (mpl) de teixit	18
8	Streckenabgang (m) drawing waste угар (мр) или клочки (мр) с ленточных машин	déchets (mpl) d'étirage cascami (mpl) degli stiratoi borras (fpl) de prepa- ración / desperdicis (mpl) de preparació	Weifereiabgang (m) reeler's waste угар (мр) мотальной	déchets (mpl) de dé- vidage cascami (mpl) di an- naspatura desperdicios (mpl) de aspeado / desperdicis (mpl) d'aspilat	19
9	Kammstaub (m) comb[er] fly пух (мр) с гребнече- сальных машин	duvet (m) de peigne polvere (f) della petti- natura evaporación (f) o bo- rrilla (f) de peinadora / evaporació (f) o borrisol (m) de penti- nadora	Webkettenenden (npl) thrums, warp ends концы (мр) основы ткацкой	bouts (mpl) de chaîne de tissage, pennes (fpl) cascami (mpl) della catena cabos (mpl) de urdim- bre / caps (mpl) d'ordit, passols (mpl)	20
10	Zugabrisse (mpl) top waste угар (мр) с пригото- вительных машин	bouts (mpl) de peigné cascami (mpl) di petti- nato desperdicios (mpl) de peinado / desperdicis (mpl) de pentinat	Schußabfall (m) weft waste концы (мр) со шпуль, путанка (жр)	déchets (mpl) de trame cascami (mpl) della trama desperdicios (mpl) / desperdicis (mpl) / de trama	21
11	Spinnereiabgang (m) spinning waste прядельный угар (мр)	déchets (mpl) de fila- ture cascami (mpl) di fila- tura borras (fpl) de hilatura / borres (fpl) de fila- tura			

Wollbandabfall (m) der Druckwalzen	déchets (mpl) de cou- vertures des rou- leaux des laveuses mécaniques	aussortiert sorted out бракованный	mis à part messo da parte apartado / triat	9
waste of washing ma- chine roller covering	casami (mpl) delle coperture dei cilin- dri delle lavatrici meccaniche	Grobsortieren (n)	trriage (m) en gros, pre- mier triage	
1 угар (мр) с плющиль- ных валиков моеч- ной машины	desperdicios (mpl) de cinta de lana de cubrir los cilindros de prensa de la lava- dora / desperdicis (mpl) de veta de llana de cobrir els corrons de premsa de la ren- tadora	rough or coarse sorting грубая сортировка (жр)	cernita (f) in grosso escogido (m) en grueso, primer escogido / primera tria (f), sor- teig (m) en gros	10
		Sondern (n) nach Fein- heit, [Feinsortieren (n)]	trriage (m) suivant la finesse	
		sorting according to fineness, fine sorting сортировка (жр) по тонинѣ	classificazione (f) se- condo la finezza, cernita (f) in fino	11
2. Sammeln (n) der Lumpen	Cueillette (f) des chiffons		escogido (m) según la finura / triat (m) segons la finor	
2 Gathering of the Rags	Raccolta (f) degli stracci	Sondern (n) nach Farbe, [Farbensor- tierung (f)]	trriage (m) par couleur classificazione (f) se- condo il colore	12
Собирание (ср) лоскута	Recolección (f) de los trapos / <i>Reco- lida (f) de draps</i>	sorting according to colour сортировка (жр) по окраскѣ	escogido (m) según el color / triat (m) se- gons el color	
		Trennen (n) der ge- walkten von den un- gewalkten Stoffen	separación (f) de los trapos batanados de los no batanados / <i>separació (f) dels draps batanats dels no batanats</i>	13
Lumpensammler (m) ragman	chiffonnier (m) cenciaiuolo (m), stracciauolo (m)	separating of milled from unmilled rags		
3 собиратель (мр) лос- кута, тряпичник (мр)	trapero (m) / <i>drapaire</i> (m)	отдѣление (ср) вале- ных от неваленых материй		
Lumpenhändler (m) rag dealer	négociant (m) en chif- fons			
4 лоскутник (мр)	negoziante (m) di cen- ci, stracciovendolo (m)			
	negociante (m) en tra- pos / <i>negociant (m) de draps</i>			
Lumpengroßhändler (m) wholesale rag dealer	négociant (m) en gros en chiffons		Lumpensortiertisch (m) rag sorting table стол (мр) для сортировки лоскута	
5 оптовый торговец (мр) лоскутом	negoziante (m) in gros- so di cenci		table (f) de triage à chiffons	14
	negociante (m) al por mayor de trapos, mayorista (m) de trapos / <i>negociant</i> (m) al por major de <i>draps, majorista (m) de draps, drapaire</i> (m) <i>majorista</i>		tavola (f) per la cernita dei cenci	
			mesa (f) de escoger trapos / <i>taula (f) de triar draps</i>	
			Arbeitshürde (f) sorting screen рабочая рѣшетка (жр)	15
3. Verarbeitung (f) der Lumpen	Traitement (m) des chiffons	a	grille (f) de triage	
Working-up of Rags	Lavorazione (f) degli stracci		griglia (f) di cernita	
6 Выработка (жр) лоскута	Tratamiento (m) de los trapos / <i>Tractament</i> (m) <i>de draps</i>		tablero (m) de criba / <i>sobre- taula (f) de gartell</i>	
			Staubabzugsrohr (n) dust extraction pipe пылеотсасывающая труба (жр)	16
a) Sondern (n) der Lumpen	Triage (m) des chiffons	b	tuyau (m) d'évacuation de la poussière	
7 Sorting the Rags	Cernita (f) degli stracci		tubo (m) di aspirazione della polvere	
Сортировка (жр) лоскута	Escogido (m) de los trapos / <i>Sorteig (m) o tria (f) dels draps</i>		tubo (m) de aspiración o de descarga del polvo / <i>tuberia</i> (f) <i>de aspiració o de des- càrrega de la pols</i>	
gesonderte [oder sor- tierre] Lumpen (mpl)	chiffons (mpl) triés		Sammelrohr (n) collecting pipe коллектор (мр), сборная труба (жр)	17
8 sorted rags отсортированный лоскут (мр)	stracci (mpl) cerniti o assortiti	c	tuyau (m) collecteur	
	trapos (mpl) escogidos / <i>draps (mpl) triats o escollits</i>		tubo (m) collettore	
			tubo (m) colector / <i>tuberia (f) col-lectora</i>	

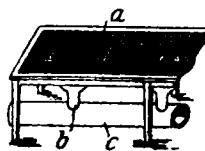

1	Hadernsortierer (m), Lumpensortierer (m) rag sorter сортировщик (мр) лоскута	repasseur (m) ou trieur (m) de chiffons assortitore (m) di stracci sorteador (m) de trapos / sortejaдор (m) de draps	Schnuren (fpl), Schnüre (fpl) bands, banding шнуры (мр)	bandes (fpl), soutaches (fpl) nastri (mpl), treccie (fpl) tiras (fpl), trencillas (fpl) / vetes (fpl), sotaix (f), trenzilles (fpl)	13
2	Hadernsortiererin (f), Lumpensortiererin (f) rag sorter сортировщица (жр) лоскута	repasseuse (f) ou trieuse (f) de chiffons assortitrice (f) di stracci sorteadora (f) de trapos / sortejaadora (f) de draps	Ausschneiden (n) der Leisten cutting-out the selvages вырѣзание (ср) кромок или каем	coupage (m) des lisières taglio (m) delle cimose corte (m) de las orillas / tallat (m) de les vores	14
3	b) Herrichten (n) der Lumpen Preparing the Rags Приготовление (ср) лоскута	Préparation (f) des chiffons Preparazione (f) degli stracci Preparación (f) de los trapos / Preparació (f) dels draps	Abtrennen (n) der Nähte detaching of the seams, seaming вырѣзание (ср) швов	détachement (m) des coutures distacco (m) delle cuciture extracción (f) de las costuras / extracció (f) de les costures	15
4	Schneiden (n) der Lumpen cutting-up the rags рѣзка (жр) или разрѣзание (ср) лоскута	coupage (m) des chiffons taglio (m) degli stracci rotura (f) de los trapos / trinxat (m) de draps	sensenartiges Messer (n) crescent-shaped knife, scythe-shaped knife серповидный нож (мр)	couteau (m) en forme de croissant coltello (m) a foggia di falcia cuchillo (m) en forma de media luna / ganivet (m) en forma de mitja lluna	16
5	die Lumpen (mpl) schneiden to cut-up the rags [раз]рѣзать лоскут	couper les chiffons (mpl) tagliare gli stracci romper los trapos / trinxar els draps	c) Entstauben (n) oder Ausklopfen (n) der Lumpen Dusting the Rags Удаление (ср) пыли из лоскута, выколачивание (ср) лоскута	Dépoussiérage (n) des chiffons Eliminazione (f) delle polveri dagli stracci Sacudido (m) o batido (m) de los trapos / Espolsat (m) dels draps	17
6	geschnittene Lumpen (mpl) cut-up rags разрѣзанный или рѣзанный лоскут (мр)	chiffons (mpl) coupés stracci (mpl) tagliati trapos (mpl) rotos / draps (mpl) trinxats	Staubgehalt (m) der Lumpen dust contents of rags содержание (ср) пыли в лоскутѣ	teneur (f) en poussière des chiffons tenore (m) di polvere negli stracci cantidad (f) de polvo en los trapos / quantitat (f) de pols en els draps	18
7	Lappen (m) shred обрѣзки (мр) лоскута	chiquette (f) pannicello (m) retazo (m) / retall (m)			
8	Abtrennen (n) der Knöpfe detaching the buttons отпарывание (ср) пуговиц	enlèvement (m) des boutons eliminazione (f) dei bottoni eliminación (f) de los botones / eliminació (f) dels botons			
9	die Knopflöcher (npl) ausschneiden to cut-out the button holes вырѣзать петли	couper les boutonnières tagliar fuori gli occhielli cortar los ojales / tallar els traus			
10	Borten (fpl) galloons бордюры (мр), каймы (жр)	galons (mpl) galloni (mpl), nastri (mpl) galones (mpl) / galons (mpl)			
11	Spitzen (fpl) lace кружева (ср)	dentelles (fpl) merletti (mpl), trine (fpl) puntillas (fpl), encajes (mpl) / puntas (fpl), encaixos (mpl)			
12	Besatz (m) trimmings обшивки (жр), оборки (жр)	passementeries (fpl) passaman[ter]ie (fpl) pasamaneria (f) / pasamaneria (f)			
				Lumpenentstaubungstrommel (f), Shakerstrommel (f) rag shaker, dust shaker пыльный барабан (мр) для лоскута, вытряхиватель (мр) secoueur (m) à chiffons, tambour (m) métallique à dépoussiérer les chiffons battitore (m) per cenci o stracci batuar (m) de trapos / espolseta (f) o batuar (m) de draps	19
				innen mit Haken versehene Siebtrommel (f) perforated cage with hooks inside ситчатый барабан (мр) с внутренними крючками tambour (m) perforé à crochets intérieurs tamburo (m) perforato con uncini interni tambor (m) perforado con ganchos en el interior / bota (f) foradada amb ganxos en l'interior	20

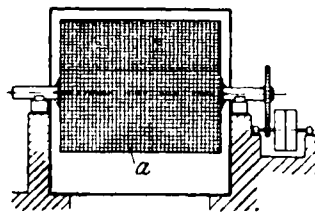

a

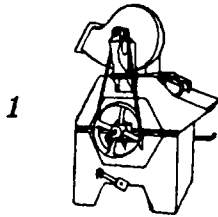

Staubwolf (m)
dusting willy, dust willow
пыльный волчек (мр)
loup (m) à poussière
lupo (m) a polvere
diablo (m) o willow (m) para el
polvo / diable (m) o willow (m)
o vilof (m) per a la pols

d) Waschen (n) der Lumpen, Lumpenwäsche (f)

Lavage (m) des chiffons
Lavaggio (m) degli stracci

2 Washing the Rags, Rag Washing

Lavado (n) de los trapos / Rentat (m) dels draps

Мытье (ср) лоскута

3 die Lumpen (mpl) waschen
to wash the rags
мыть лоскут

laver les chiffons
lavare gli stracci
lavar los trapos / rentar els draps

4 die Lumpen (mpl) einweichen
to soak the rags
замачивать лоскут

tremper les chiffons
inzuppare gli stracci
empapar los trapos / remollar els draps

5 Spülen (n) der Lumpen
rinsing of the rags

rinçage (m) des chiffons
risciacquatura (f) degli stracci
enjuagado (m) de los trapos / esbandit (m) dels draps

полоскание (ср) лоскута

Lumpenwaschmaschine (f)
rag washing machine
машина (жр) для мытья лоскута

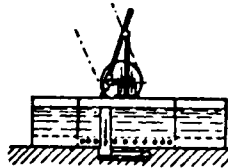

laveuse (f) mécanique à chiffons

lavatrice (f) meccanica per stracci

máquina (f) de lavar trapos, lavadora (f) de trapos / máquina (f) de rentar draps, rentadora (f) de draps

e) Bleichen (n), Abziehen (n) und Färben (n) der Lumpen

Blanchiment (m), démontage (m) et teinture (f) des chiffons

7 Bleaching, Half Bleaching, and Dyeing the Rags

Sbianca (f), decolorazione (f) e tintura degli stracci

Отбелка (жр), полуотбелка (жр) и крашение (ср) лоскута

Blanqueo (m), desmontado (m) y teñido (m) de los trapos / Blanqueig (m), desmontat (m) i tenyit (m) dels draps

8 Bleichen (n) der wollenen Lumpen
bleaching the woollen rags

blanchiment (m) des chiffons de laine
imbianchimento (m) o sbianca (f) degli stracci di lana

отбелка (жр) шерстяного лоскута

blanqueo (m) de los trapos de lana / blanqueig (m) dels draps de llana

9 Bleichen (n) mit schwefliger Säure
bleaching with sulphurous acid

blanchiment (m) par l'acide sulfureux
imbianchimento (m) all'acido solforoso

отбелка (жр) сьрнистой кислотой

blanqueo (m) con ácido sulfuroso / blanqueig (m) amb àcid sulfurós

Bleichen (n) mit doppelschwefligsaurem Natron oder Leukogen
bleaching with sodium bisulphite
отбелка (жр) кислым сьрнистокислым натром

blanchiment (m) par du bisulfite de soude
imbianchimento (m) al bisolfito di sodio
blanqueo con bisulfito de sosa / blanqueig (m) amb bisulfit sòdic

10

11 Schwefeln (n)
treating with sulphurous acid
отбелка (жр) сьрною

traitement (m) par l'acide sulfureux
trattamento (m) con acido solforoso
tratamiento (m) con ácido sulfuroso / tractament (m) amb àcid sulfurós

11

12 abziehen
to boil out the dye
полубелить, осветлять окраску

démonter [la couleur primitive], décolorer
scolorare
desmontar el color, descolorar / desmontar el color, descolorir

12

13 Abziehen (n) der Tuchlumpen mit Chromsäure
boiling out the rags with chromic acid

décoloration (f) des chiffons de drap par l'acide chromique
decolorazione (f) degli stracci con acido cromatico

13

полубелка (жр) хромовой кислотой

desmontado (m) de los trapos con ácido crómico / desmontat (m) dels draps amb àcid cròmic

übermangansaures Natrium (n), Natriumpermanganat (n)

Na Mn O₄

permanganate of sodium
марганцовонатриевая соль (жр)

permanganate (m) de soude
permanganato (m) di soda
permanganato (m) de sosa / permanganat (m) sòdic

14

übermangansaures Kali (n), Kaliumpermanganat (n)
permanganate of potassium
марганцовокалиевая соль (жр)

K Mn O₄

permanganate (m) de potasse
permanganato (m) potassico
permanganato (m) de potasa / permanganat (m) potàssic

15

schwefelsaures Manganoxydul (n), Mangansulfat (n), Manganvitriol (n)
sulphate of manganese
сьромарганцовистая соль (жр), марганцевый купорос (мр)

Mn SO₄

sulfate (m) de manganèse
solfato (m) di manganese
sulfato (m) de manganese / sulfat (m) de manganès

16

Färben (n) der Lumpen
dyeing the rags
крашение (ср) лоскута

teinture (f) des chiffons
tintura (f) degli stracci
tintado (m) de los trapos / tintat (m) dels draps

17

1	f) Lumpenauskuhlung (f), [Lumpenkarbonisation (f)], Auskohlen (n) [oder Karbonisieren (n)] der Lumpen Carbonising the Rags Карбонизация (жр) лоскута	Carbonisage (m) des chiffons Carbonizzazione (f) degli stracci Carbonización (f) de los trapos / Carbonització (f) dels draps
2	Ausscheiden (n) der pflanzlichen Bestandteile extracting the vegetable constituents выделение (ср) или удаление (ср) растительных составных частей	élimination (f) des parties végétales eliminazione (f) degli elementi vegetali extracción (f) de los componentes vegetales / extracció (f) dels components vegetals
3	Pflanzenfasern (fpl) vegetable fibres растительные волокна (ср)	fibres (fpl) végétales fibre (fpl) vegetali fibras (fpl) vegetales / fibres (fpl) vegetals
4	Kletten (fpl) bur[r]s репей (мр)	chardons (mpl), graterons (mpl) lappole (fpl) cadillos (mpl) / llapissó (m)
5	Stroh (n) straw солома (жр)	paille (f) paglia (f) paja (f) / palla (f)
6	Auskohlen (n) des gerissenen Materials carbonising the torn-up material карбонизация (жр) прощипанного материала	carbonisage (m) de la matière déchiquetée carbonizzazione (f) del materiale strappato carbonización (f) de la materia cortada / carbonització (f) de la matèria trinxada
7	Auskohlen (n) im Loden carbonising of unmilled material карбонизация (жр) неваляного товара	carbonisage (m) des chiffons de draps non foulés carbonizzazione (f) di tessuti in loden carbonización (f) de trapos no batanados / carbonització (f) de draps no batanats
8	Auskohlen (n) im Tuch carbonising of milled material карбонизация (жр) валяного товара	carbonisage (m) des chiffons de draps foulés carbonizzazione (f) di tessuti follati carbonización (f) de los trapos batanados / carbonització (f) dels draps batanats

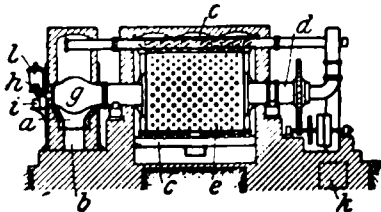

9	Auskohler (m) [oder Karbonisiervorrichtung (f)] für Lumpen carbonising apparatus for rags карбонизационное устройство (ср) для лоскута carboniseuse (f) pour chiffons apparecchio (m) di carbonizzazione per stracci carbonizador (m) de trapos / carbonizador (m) de draps
---	--

a	Koksfeuerung (f) coke furnace топка (жр) для кокса foyer (m) à coke focolare (m) a coke hogar (m) de cok / fogaina (f) de coc	10
b	Aschenloch (n) ash pit вольничковое отверстие (ср) cendrier (m) cenerario (m), ceneratoio (n) cenicero (m) / cendrer (m)	11
c	Heizrohre (npl) heating pipes нагрывательные трубы (жр) tuyauterie (f) de chauffage tubazione (f) di riscaldamento tubos (mpl) de calefacción / tuberia (f) de calefacció	12
d	hohle Trommelwelle (f) hollow drum shaft пустотная ось (жр) барабана arbre (m) creux du tambour albero (m) cavo del tamburo árbol (n) hueco / arbre (m) buit / del tambor	13
e	Auskohltrummel (f), [Karbonisierttrummel (f)] carbonising drum карбонизационный барабан (мр) tambour (m) de carbonisage tamburo (m) di carbonizzazione tambor (m) de carbonización / de carbonització	14
g	Retorte (f) retort реторта (жр) cornue (f) storta (f) retorta (f)	15
h	Säureschöpfer (m) mit Selbstverschluss acid scooper with self-locking valve черпак (мр) для кислоты с автоматическим затвором puisseur (m) de l'acide à fermeture automatique atingitoio (m) dell'acido a chiusura automatica vasija (f) para sacar ácido con válvula automática / vas (m) per a pendre acid amb vàlvula automàtica	16
i	Salzsäurebehälter (m) hydrochloric acid container сосуд (мр) для соляной кислоты bac (m) à acide chlorhydrique recipiente (m) per l'acido cloridrico depósito (m) del ácido clorhídrico / dipòsit (m) de l'acid clorhídric	17
k	unterirdischer Kanal (m) underground canal подаемный канал (мр), бо-ров (мр) canal (m) souterrain canale (m) sotterraneo canal (m) subterràneo / canal (m) subterrani, claveguera (f)	18

1	1	Tonbehälter (m) stoneware vessel глиняный или фаянсовый со- суд (мр) bassin (m) en grès cérame recipiente (m) in terracotta vaso (m) de barro / vas (m) de gres	Lumpen (mpl) reißen to tear-up or to devil rags рвать лоскут	effiloche les chiffons (mpl) strappare o sfilacciare gli stracci deshilachar los trapos, pasar los trapos por el diablo / trinxar els draps, passar els draps pel diable	10
2	2	Auskohlen (n) mit Er- haltung der Farben carbonising with pre- servation of colours карбонизация (жр) с сохранением окраски	gerissene Lumpen (mpl) torn-up or devilled rags рванный лоскут (мр)	chiffons (mpl) effilo- chés stracci (mpl) strappati o sfilacciati trapos (mpl) deshila- chados / draps (mpl) trinxats	11
3	3	die Farben (fpl) wer- den nicht angegrif- fen the colours are not affected or attacked окраска (жр) не по- вреждается	Lumpenreißer (m) tearing machine tenter, shoddy teaser рабочий (мр) на лоскуторазрывной машинѣ	effilocheur (m) de chif- fons sfilacciatore (m) degli stracci desfibrador (m) de tra- pos de lana / trinxa- dor (m) o desfibrador (m) de draps	12
4	4	die Farben (fpl) leiden unter dem Aus- kohlen the colours suffer from carbonisation окраски (жр) или цвета (мр) стра- дают от карбони- зации	Ölen (n) der Lumpen oiling the rags промасливание (ср) лоскута перед раз- рыванием	ensimage (m) des chif- fons oliaggio (m) degli stracci aceitado (m) de los trapos / ensimatge (m) o untat (m) dels draps	13
5	5	die Schwefelsäure zer- stört die Farben the sulphurous acid destroys the colours сѣрная кислота (жр) разрушает краски	fettfreies Reißen (n) tearing or grinding without oil разрывание (ср) без масла	effilochage (m) sans ensimage sfilacciatura (f) senza olio deshilachado (m) sin aceite / trinxat (m) sense untatge	14
6	6	Entsäuern (n) elimination of the acid обезкисление (ср)	Trockenreißen (n) dry tearing разрывание (ср) всухую	effilochage (m) à sec sfilacciatura (f) a secco deshilachado (m) en seco / trinxat (m) en sec	15
7	7	entsäuerte Lumpen (mpl) acid freed rags обезкисленный лоскут (мр)	trocken gerissene Lumpen (mpl) dry ground rags лоскут (мр), разорван- ный в сухом видѣ	chiffons (mpl) effilo- chés à sec stracci (mpl) sfilac- ciati a secco trapos (mpl) deshila- chados en seco / draps (mpl) trinxats en sec	16
8	8	g) Auflösen (n) der Lumpen Opening-up the Rags Разрыхление (ср) или разрывание (ср) лоскута	Trockenreißmaschine (f), Trockenreißer (m) dry rag tearing ma- chine машина (жр), разры- вающая сухой ло- скут	effilocheuse (f) à sec lupo (m) a cenci secchi deshilachadora (f) de trapos en seco / trinxadora (f) de draps en sec	17
9	9	Zerzupfen (n) der Lumpen von Hand tearing the rags asun- der by hand разрывание (ср) ве- тоши руками	Naßreißen (n) wet tearing разрывание (ср) в мокром видѣ	effilochage (m) humide ou au mouillé sfilacciatura (f) ad umido deshilachado (m) en mojado / trinxat (m) en mullat	18
			ausgeschleuderte Lumpen (mpl) centrifugated rags отжатый лоскут (мр) на центрофугѣ	chiffons (mpl) centri- fugés stracci (mpl) centri- fugati trapos (mpl) centrifu- gados / draps (mpl) centrifugats	19

	NaBreißmaschine (f), NaBreißer (m)	machine (f) à effilo- cher au mouillé, effilo- cheuse (f) humide
1	wet rag tearing ma- chine машина (жр), разры- вающая мокрый лоскут	lupo (m) a cenci umidi máquina (f) de deshila- char trapos en mo- jado / máquina (f) de trinxar draps en mullat
2	die Lumpen (mpl) in Fäden reißen to tear-up the rags into threads разрывать лоскут по ниткам	effiloche les chiffons (mpl) sfilacciare gli stracci deshilachar los trapos / desfilat els draps
3	Zerfasern (n) der Fa- denenden tearing the ends into fibres расщипка (жр) нитяных концов на волокна	défibrage (m) des bouts sfibratura (f) dei capi desfibrado (m) de los cabos / desfibrat (m) dels caps
4	die Enden zerfasern to pull or to tear-up the ends into fibres расщипывать нитяные концы на волокна	défibrer les bouts (mpl) sfibrare i capi desfibrar los cabos / desfibrar els caps

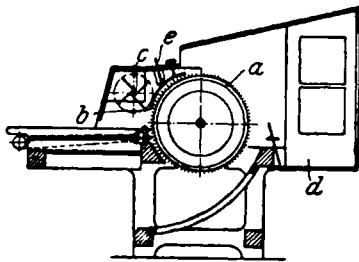

Lumpenreißmaschine (f)
rag grinder, rag devil
лоскуторазрывная машина
(жр)

5	effilocheuse (f) pour chiffons lupo (m) a cenci, lupo (m) sfilacciatore diablo (m) o lobo (m) o deshilachadora (f) de trapos / diable (m) o llop (m) o desfiladora (f) de draps	
6	schiefe Anordnung (f) der Zu- führungswalzen inclined arrangement of the feed rollers косое расположение (ср) питательных валиков disposition (f) inclinée des cylindres alimentaires disposizione (f) inclinata dei cilindri di alimentazione disposición (f) inclinada de los cilindros alimentadores / disposició (f) inclinada dels corrns alimentaris	
7	mit Stahlstiften besetzte Trommel (f) swift or drum covered with steel pins барабан (жр), усаженный стальными зубьями или шипам	
	tambour (m) recouvert de pointes d'acier tamburo (m) guarnito di punte d'acciaio bota (f) o tambor (m) de púas o clavos de acero / bota (f) de claus o pues d'acer	

	Stellblech (n) baffle plate, back plate установительный щиток (жр)	
b	plaque (f) réglable placca (f) o lamiera (f) regi- strabile placa (f) or guarda (f) ajus- table	8

	Flügelwelle (f) "biter" shaft, fan shaft крыльчатый валик (жр) arbre (m) du ventilateur albero (m) del ventilatore árbol (m) del volante despren- dedor / arbre (m) del volant desprenedor	9
c		

	Pitzfangkasten (m), Fang- kasten (m) für Stücke bit box приемный ящик (жр) для обрывков или клочков лоскута	10
d	cage (f) à bouts cassa (f) raccogliitrice dei pezzi caja (f) colector de fragmen- tos / caixa (f) dipòsit de bocins de drap	

	AbschluBblech (n) separating plate, protecting plate, draught plate оградительный щиток (жр), кожух (жр)	11
e	plaque (f) de fermeture placca (f) di chiusura tapa (f) de la guarda ajus- table	

	Pitze (pl), Pitts (pl), ungelöste Lumpen (mpl) oder Stücke (npl) bits, untorn rags or pieces or shreds клочья (жр) лоскута	chiffons (mpl) non effilochés pezzi (mpl) non strap- pati trozos (mpl) o frag- mentos (mpl) duros o sin deshilachar / troços (mpl) o bocins (mpl) durs o no des- fibrats o no trinxats	12
--	--	---	----

	pittsfreies Gut (n) material free from bits материал (жр) без клочьев лоскута	matière (f) sans parties non effilochées materiale (m) senza pezzi non strappati materia (f) sin trozos duros o no deshila- chados / matèria (f) sense troços durs, matèria sense bocins de drap	13
--	--	---	----

	die Pitze werden auf den Anlegetisch zu- rückgeworfen the bits are thrown back on to the feed table клочья (жр) отбрасы- ваются обратно на питательную рѣ- шетку	les bouts (mpl) sont rejetés en arrière sur le tablier d'alim- mentation i pezzi non strappati vengono rigettati sul graticcio di alimen- tazione los trozos son proyec- tados hacia atrás sobre el tablero de alimentación / els troços son llençats cap al darrera sobre la telera d'alimentació	14
--	---	--	----

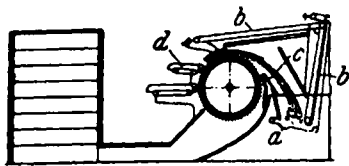

Lumpenauflösungsmaschine (f)
rag grinder, rag devil
щипальная машина (жр) для
лоскута

1

ouvreuse (f) pour chiffons
lupo (m) a cenci
batuar (m) o diablo (m) para
trapos / batuar (m) o diable
(m) per a draps

2

a

ungelöste Lumpen (mpl)
bits
непрощипанный(-е) лоскут
(мр) или ключья (мр)
chiffons (mpl) non effilochés
pezzi (mpl) non strappati
trozos (mpl) sin deshilachar /
troços (mpl) no trinxats

3

b

selbsttätige Wiederauflage (f)
des unvollkommen gelösten
Gutes
automatic return of the insuf-
ficiently opened material
автоматическая повторная
подводка (жр) не вполне
прощипанного материала
retour (m) automatique de la
matière insuffisamment
ouverte
ritorno (m) automatico del
materiale insufficientemente
aperto
retorno (m) automático del
material abierto insuficien-
temente / return (m) auto-
mático del material insufi-
cientment obert

4

c

Stellblech (n)
baffle plate
установительный щиток (мр)
plaque (f) réglable
piaцца (f) registrabile
placa (f) ajustable

5

d

zweiter oder oberer Zuführ-
tisch (m)
second or upper feed table
второй или верхний питаель-
ный стол (мр)
seconde table (f) d'alimenta-
tion, table d'alimentation
supérieure
tavola (f) alimentare superiore
mesa (f) de alimentación su-
perior / taula (f) alimentaria
superior

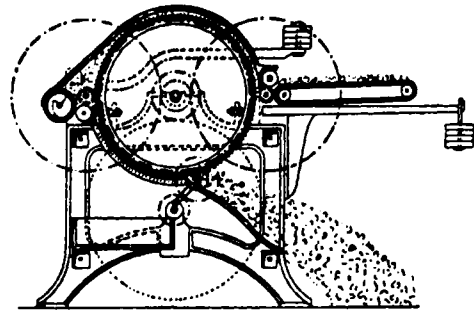

Lumpenreißwolf (m)
oder Kunstwollwolf
(m) mit doppelter
Arbeitsstelle

two-sided rag grinder
or rag devil, rag
grinder or rag devil
with double working
point

щипальная машина
(жр) для лоскута
или волчек (мр) для
угарной шерсти с
двумя рабочими
мѣстами

effilocheuse (f) à chif-
fons à double champ
de travail

lupo (m) o sfilaccia-
trice (f) a cenci a
doppio effetto

6

batuar (m) de doble
efecto para trozos /
efecte per a troços

Belagbrettchen (n) mit Stahl-
stiften

wooden lag with steel pins
деревянная планка (жр) со
стальными зубьями

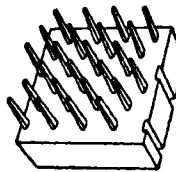

bloc (m) de bois à pointes

d'acier

blocco (m) di legno con punte
d'acciaio

duela (f) de maderá con clavos
de acero / delga (f) de fusta
amb claus d'acer

7

Schleif- und Abdrehsup-
port (m)

grinding and turning-up
apparatus

супортная салазка (жр)
для точения и обтачи-
вания



support (m) d'aiguillage

et de tournage

scorritolo (m) per molare
e tornire

aparato (m) para esmeri-
lar y tornejar / aparel
(m) per a esmerilar i
tornejjar

8

Zerteilen (n) der Fa-
denenden
opening up or pulling
the ends

прощипывание (ср)
нитяных концов

défilage (m) des
bouts

sfilamento (m) dei
capi

desfibrado (m) de los
cabos / desfibrat (m)
dels caps

9

Endenreißer (m),
Endenöffner
(m), Fitzen-
reißer (m)

teazer

щипальная
машина (жр)
для концов

carde (f) effi-
locheuse

sfilatrice (f)

desfibradora (f)

10

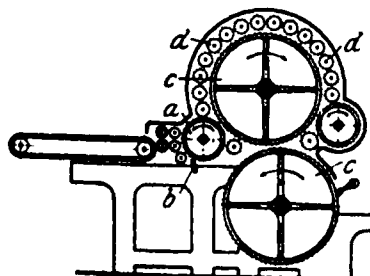

1 a Vorreißer (m)
taker-in, lick-in, tearing-up
roller
приемный барабан (мр)
briseur (m)
introduttore (m)
tomador (m), quebrantador (m)
/ lladre (m)

2 b Messer (n)
knife
нож (мр)
couteau (m)
coltello (m)
cuchillo (m) / ganiveta (f)

3 Abstreichen (n) der Kletten-
reste
stripping-off the bur residues
сбивание (ср) или снятие
(ср) остатков репья
enlèvement (m) des débris de
graterons
estrazione (m) dei residui delle
lappole
extracción (f) de los restos de
cadillo / extracció (f) dels
residus de llapissó

4 c obere große Trommel (f)
top drum
верхний большой барабан
(мр)
grand tambour (m) supérieur
gran tamburo (m) superiore
tambor (m) / bóta (f) / superior

5 c untere große Trommel (f)
bottom drum
нижний большой барабан
(мр)
grand tambour (m) inférieur
gran tamburo (m) inferiore
tambor (m) / bóta (f) / inferior

6 d Arbeitswalze (f)
worker [roller]
рабочий валик (мр)
travailleur (m)
cilindro (m) operatore
abridor (m) trabajador / ci-
lindret (m)

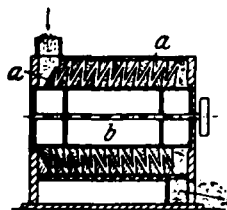

7 Klunkerwolf (m)
willow for cotwool
волчек (мр) для прощипы-
вания ключев
loup (m) pour crottins de
laine
lupo (m) per scarti di lana
batuar (m) para garras o lanas
de cascarría / batuar (m)
per a garres o pegues o
cascarries

8 a Wolfszahn (m), Hauerzahn
(m)
coarse tooth
зуб (мр) волчка
dent (f) de forme triangu-
laire
dente (m) a sezlone triango-
lare
diente (m) en forma de garra /
dent (f) en forma de urpa

Trommel (f) mit Pilgerschritt-
bewegung
cylinder with intermittent
[return] motion
барабан (мр) с толчкообраз-
ным продвижением
b tambour (m) à mouvement
de pèlerinage ou au pas de
pèlerin 9
tamburo (m) con movimento
al passo di pellegrino
tambor (m) con movimiento
a paso de peregrino / bóta
(m) amb moviment a pas de
pelegrí

Kunstwollkrepel (f)
shoddy card, card for
artificial wool
чесальная машина
(жр) для угарной
шерсти
carde (f) pour laine
renaissance
carda (f) per lana arti-
ficiale 10
carda (f) para lana /
per a llana / regene-
rada

4. Kunstwollarten (fpl)

Kinds of Re-manu- factured Wool

Сорта (мр) или
виды (мр) или
типы (мр) угар-
ной шерсти

Sortes (fpl) de laine
renaissance

Specie (fpl) di lana
artificiale

Clases (fpl) de lana
regenerada /
Classes (fpl) de
llana regene-
rada 11.

a) Mungowolle (f)

Mungo

Шерсть (жр) мунго

geringe Spinnfähigkeit
(f) der Mungowolle
inferior spinning pro-
perty of mungo
незначительная спо-
собность (жр) к
прядению шерсти
мунго

Laine (f) mungo, laine
renaissance de drap
foulé

Mungo (m) 12

Mungo (m) regenerado
de trapo / Mungo (m),
regenerat (m) de drap

petite aptitude (f) du
mungo pour le filage
filabilità (f) inferiore
del mungo 13
baja condición hilable
/ baixa condició (f)
filable / del mungo

geschwächte Filzfähig-
keit (f) oder Walk-
fähigkeit (f)
reduced felting or mill-
ing quality
ослабленная способ-
ность (жр) свали-
ваться

propriété (f) feutrante
diminuée

proprietà (f) feltrante
ridotta 14
bajo poder (m) fiel-
trante / baix poder
(m) enfeltrant

alter Mungo (m), Alt-
mungo (m), Alttuch
(n)
mungo from old rags
старое мунго (ср)

vieux mungo (m)
mungo (m) da stracci
vecchi 15
mungo (m) de trapos
viejos / de draps
vells

neuer Mungo (m), Neu-
mungo (m), Neutuch
(n)
mungo from new rags
новое мунго (ср)

mungo (m) neuf
mungo (m) da stracci
nuovi
mungo (m) de trapos
nuevos o de retazos
/ mungo (m) de draps
nous o de retalls

baumwollfreier Mungo
(m)
cotton-free mungo
мунго (ср) без при-
меси хлопка

mungo (m) sans coton
mungo (m) libero da
cotone 17
mungo (m) sin algodón
/ sense cotó

leinenfreier Mungo (m) flax-free mungo	mungo (m) sans lin mungo (m) libero da lino	Tibetwolle (f) aus Zephirlumpen	laine (f) renaissance dite thibet de chif- fons de zépher
1 мунго (ср) без при- мѣси льна	mungo (m) sin lino / sense lli	"Tibet" wool from zephyr rags	lana (f) artificiale detta Tibet di stracci di zeffiro 14
Halbwollmungo (m) half-wool or union mungo	mungo (m) mi-laine, mungo mixte	тибетская шерсть (жр) из аефиrowого лоскута или из лоскута аефира	regenerado (m) Tibet de trapos de céfiro / regenerat (m) Tibet de drap de zéfir
2 полушерстяное мунго (ср)	mungo (m) mezza lana mungo (m) de media lana / de mitja llana	Tibetwolle (f) aus Orleanslumpen	laine (f) renaissance dite thibet de chif- fons d'orléans
gefärbter Mungo (m) dyed mungo	mungo (m) teint mungo (m) tinto	"Tibet" wool from Orleans cloth	lana (f) artificiale detta Tibet di stracci d'Orleans 15
3 крашеное мунго (ср)	mungo (m) teñido / tenyit	тибетская шерсть (жр) из орлеанска- го лоскута	regenerado (m) Tibet de trapos de estam- bre Orleans / rege- nerat (m) Tibet de drap d'estam Or- leans
weißer Mungo (m) white mungo	mungo (m) blanc mungo (m) bianco	Tibetwolle (f) aus Futterstoffen	laine (f) renaissance dite thibet de dou- blures
4 бѣлое мунго (ср)	mungo (m) blanco / blanc	"Tibet" wool from linings	lana (f) artificiale detta Tibet di fodere 16
Blaumungo (m) blue mungo	mungo (m) bleu mungo (m) bleu	тибетская шерсть (жр) из подкла- дочных тканей	regenerado (m) / rege- nerat (m) / Tibet de lorros
5 синее мунго (ср)	mungo (m) azul / blau	Tibetwolle (f) aus Kaschmirlumpen	laine (f) renaissance dite thibet de chif- fons de cachemire
b) Shoddywolle (f)	Shoddy (m)	"Tibet" wool from linings	lana (f) artificiale detta Tibet di fodere 17
6 Shoddy	Shoddy (m)	тибетская шерсть (жр) из каше- мира	regenerado (m) Tibet de trapos de casimir o de cachemira / rege- nerat (m) Tibet de drap de casimir o de catxemiras
Шерсть (жр) шодди	Shoddy (m)	Tibetwolle (f) aus Cashmere rags	laine (f) renaissance dite thibet de chif- fons de cachemire
Flanellshoddy (m) flannel shoddy	shoddy (m) de flanelle shoddy (m) di flannela	"Tibet" wool from Cashmere rags	lana (f) artificiale detta Tibet di stracci di cascemir 18
7 фланелевое шодди (ср)	shoddy (m) de franela / de franel-la	тибетская шерсть (жр) из лоскута каше- мира	regenerado (m) Tibet de trapos de casimir o de cachemira / rege- nerat (m) Tibet de drap de casimir o de catxemiras
Deckenshoddy (m)	shoddy (m) de couver- ture	Tibetwolle (f) aus Kaschmirlumpen	laine (f) renaissance dite thibet de chif- fons de cachemire
8 blanket shoddy	shoddy (m) di coperte	"Tibet" wool from Cashmere rags	lana (f) artificiale detta Tibet di stracci di cascemir 19
одѣяльное шодди (ср)	shoddy (m) de mantas / de flassades	тибетская шерсть (жр) из лоскута каше- мира	regenerado (m) Tibet de trapos de casimir o de cachemira / rege- nerat (m) Tibet de drap de casimir o de catxemiras
Teppichshoddy (m) carpet shoddy	shoddy (m) de tapis	Tibetwolle (f) aus Kaschmirlumpen	laine (f) renaissance dite thibet de chif- fons de cachemire
9 ковровое шодди (ср)	shoddy (m) di tappeti shoddy (m) de alfom- bras / shoddy (m) de catifes	"Tibet" wool from Cashmere rags	lana (f) artificiale detta Tibet di stracci di cascemir 20
Ölpreßtuchshoddy (m)	shoddy (m) de drap de presse à huile	тибетская шерсть (жр) из лоскута каше- мира	regenerado (m) Tibet de trapos de casimir o de cachemira / rege- nerat (m) Tibet de drap de casimir o de catxemiras
10 oil press cloth shoddy	shoddy (m) di tessuto di presse a olio	Tibetwolle (f) aus Kaschmirlumpen	laine (f) renaissance dite thibet de chif- fons de cachemire
шодди (ср) из сукна маслобен	shoddy (m) de filtro de prensa de aceite / de filtre de premsa d'oli	"Tibet" wool from Cashmere rags	lana (f) artificiale detta Tibet di stracci di cascemir 21
Zuckerpreßtuchshod- dy (m)	shoddy (m) de drap de presse à sucre	тибетская шерсть (жр) из лоскута каше- мира	regenerado (m) Tibet de trapos de casimir o de cachemira / rege- nerat (m) Tibet de drap de casimir o de catxemiras
11 sugar press cloth shod- dy	shoddy (m) di tessuto di presse a zucchero	Tibetwolle (f) aus Kaschmirlumpen	laine (f) renaissance dite thibet de chif- fons de cachemire
шодди (ср) из сукна паточных прессов	shoddy (m) de filtro de prensa de azúcar / de filtre de premsa de sucre	"Tibet" wool from Cashmere rags	lana (f) artificiale detta Tibet di stracci di cascemir 22
c) Tibetwolle (f)	Laine (f) renaissance dite thibet	Tibetwolle (f) aus Kaschmirlumpen	laine (f) renaissance dite thibet de chif- fons de cachemire
12 „Tibet“ Wool	Lana (f) artificiale detta Tibet	"Tibet" wool from Cashmere rags	lana (f) artificiale detta Tibet di stracci di cascemir 23
Тибетская шерсть (жр)	Regenerado (m) Tibet / Regenerat (m) Tibet	тибетская шерсть (жр) из лоскута каше- мира	regenerado (m) Tibet de trapos de casimir o de cachemira / rege- nerat (m) Tibet de drap de casimir o de catxemiras
Tibetwolle (f) aus Mus- selinlumpen	laine (f) renaissance dite thibet de chif- fons de mousseline	Extract Wool	Alpaga (m), extract (m)
"Tibet" wool from muslin rags	lana (f) artificiale detta Tibet di stracci di musselina	Шерсть (жр) ткани аль- паки	Regenerado (m) / Re- generat (m) / Alpaca
13 тибетская шерсть (жр) из муслино- вого лоскута	regenerado (m) Tibet de trapos de museli- na (m) / regenerat (m) Tibet de draps de musselina	Auskohlen (n) der Halbwolle	carbonisage (m) des chiffons mi-laine
		carbonising of unions	carbonizzazione (f) degli stracci di mez- za-lana
		карбонизация (жр) полушерсти	carbonización (f) de los trapos de semi- lana / carbonització (f) dels draps de mitja-llana 22

IV.

Vigognespinnerei (f), Halbwoll- spinnerei (f)	Filature (f) de la laine vigogne ou laine mixte
Vigogne Spinn- ing	Filatura (f) di vigogne
1 Прядение (ср) ВИГОНИ или полушерсти	Hilatura (f) de la media lana o de la vicuña / <i>Filatura (f) de la mitja llana o de la vigonya</i>
Mischen (n) von Schaf- wolle mit Baum- wolle	mélange (m) de la laine avec du coton
2 mixing sheep wool with cotton	mischia (f) della lana al cotone
смѣшиваніе (ср) ове- чьей шерсти с хлоп- ком	mezcla (f) de la lana con el algodón / <i>ba- rreja (f) de la llana amb el cotó</i>
Halbwolle (f) spinnen	filer des fils (mpl) de vigogne
to spin vigogne yarns	filare i fili di vigogne
3 прясть полушерсть	hilar materias (fpl) de semilana o media lana o de vicuña / <i>filar matèries (fpl) de mitja llana o de vigonya</i>
Halbwollgespinst (n), Vigognespinst (n), Vigognegarn (n)	fil (m) vigogne, fil mixte
4 vigogne yarn, half- wool yarn	filo (m) di vigogne, filo di imitazione
полушерстяная или вигоньевая пряжа (жр)	hilo (m) de semilana o de media lana o de vicuña / <i>fil (m) de mitja llana o de vigonya</i>

V.

Spinnen (n) ver- schiedener Haare	Filature (f) de différents poils
Spinning of Various Hairs	Filatura (f) di diversi peli
5 Прядение (ср) разнаго во- лоса	Hilatura (f) de diferentes pelos <i>Filatura (f) de distints pèls</i>
Haargarnspinnerei (f) (Fabrik)	filature (f) de fils de poils (usine)
6 hair [yarn] spinning mill	filatura (f) di fill di peli (opificio)
прядельня (жр) для волоса	hilatura (f) de pelo (fábrica) / <i>filatura (f) de pèl [fábrica]</i>

Haar[garn]spinner (m)	fileur (m) de poils ou de crins	7
hair spinner	filatore (m) di peli o di crine	
прядельщик (мр) во- лоса	hilador (m) de pelo o de crin / <i>filador (m) de pèls o de crins</i>	
Haar[garn]spinnerin (f)	fileuse (f) de poils ou de crins	8
hair spinner	filatrice (f) di peli o di crine	
прядельщица (жр) волоса	hiladora (f) de pelo o de crin / <i>filadora (f) de pèls o de crins</i>	
Kälberhaarspinner (m)	fileur (m) de poils de veau	9
calf's hair spinner	filatore (m) di peli di vitello	
прядельщик (мр) телячьего волоса	hilador (m) de pelo de vaca / <i>filador (m) de pèls de vaca</i>	
Kälberhaarspinnerin (f)	fileuse (f) de poils de veau	10
calf's hair spinner	filatrice (f) di peli di vitello	
прядельщица (жр) телячьего волоса	hiladora (f) de pelo de vaca / <i>filadora (f) de pèls de vaca</i>	
Kamelhaarspinner (m)	fileur (m) de poils de chameau	11
camel's hair spinner	filatore (m) di peli di cammello	
прядельщик (мр) вер- блюжьей шерсти	hilador (m) de pelo de cammello / <i>filador (m) de pèls de camell</i>	
Kamelhaarspinnerin (f)	fileuse (f) de poils de chameau	12
camel's hair spinner	filatrice (f) di peli di cammello	
прядельщица (жр) верблюжьей шер- сти	hiladora (f) de pelo de cammello / <i>filadora (f) de pèls de camell</i>	
Ziegenhaarspinner (m)	fileur (m) de poils de chèvre	13
goat's hair spinner	filatore (m) di lana di capra o di pelo ca- prino	
прядельщик (мр) козьей шерсти	hilador (m) de pelo de cabra / <i>filador (m) de pèls de cabra</i>	
Ziegenhaarspinnerin (f)	fileuse (f) de poils de chèvre	14
goat's hair spinner	filatrice (f) di lana di capra	
прядельщица (жр) козьей шерсти	hiladora (f) de pelo de cabra / <i>filadora (f) de pèls de cabra</i>	
Alpakaspinner (m)	fileur (m) d'alpaga	15
alpaca spinner	filatore (m) d'alpaca	
прядельщик (мр) шерсти альпака	hilador (m) de alpaca / <i>filador (m) d'alpaca</i>	
Lamagarnspinner (m)	fileur (m) de laine de lama	16
lama yarn spinner	filatore (m) di lana di lama	
прядельщик (мр) шерсти лама	hilador (m) / <i>filador (m) / de lama</i>	
Lamagarnspinnerin (f)	fileuse (f) de laine de lama	17
lama yarn spinner	filatrice (f) di lana di lama	
прядельщица (жр) шерсти лама	hiladora (f) / <i>filadora (f) / de lama</i>	

Vigognespinner (m)
vicuña spinner
1 прядильщик (мр) ви-
гоны

fileur (m) de vigogne
filatore (m) di vigogna
hilador (m) de vicuña
/ filador (m) de vi-
cunya

2

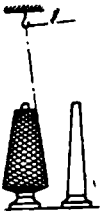

aufrechte feststehende Haar-
garnspule (f)
upright stationary hair yarn
spool
вертикально стоящая на-
тушка (жр) для пряжи из
волоса

bobine (f) de fil de poil verti-
cale et fixe
spola (f) di filo di peli verticale
e fissa
bobina (f) vertical y fija de
hilo de pelo / bobina (f) de
fil de pèl vertical y fixa

3

Haarkrempel (f)
hair card
чесальная (жр) для
волос

carde (f) à poils
carda (f) per peli
carda (f) para pelos /
per a pèls

4

Haarkrempel (m)
hair carder
4 кардовщик (мр) или
чесальщик (мр)
волоса

cardeur (m) de poils
cardatore (m) di peli
cardador (m) de pelo /
de pèls

5



Haargarnnitschelwerk (n)
hair yarn rubbers
скатывающее приспособле-
ние (ср) для волосяной
пряжи

frottoir (m) à fil de poils
apparecchio (m) sfregatore
per filo di peli
rotafrotador (m) para hilos
de pelo / rotafrotor (m) per
a fils de pèl

6

Alpakaspinnerei (f)
alpaca spinning
6 прядение (ср) альпаки

filature (f) d'alpaca
filatura (f) d'alpaca
hilatura (f) de alpaca /
filatura (f) de alpaca

7

Spinnen (n) von Kasch-
mirhaaren
spinning of Cashmere
hair
7 прядение (ср) волоса
кашемира

filature (f) de poil ca-
chemire
filatura (f) di peli di
cascemir
hilatura (f) de pelo de
cachemira / filatura
(f) de pèl de cashe-
mira

8

die Stichelhaare (npl)
von der Trommel
abschlagen
8 to beat-off the dog
hairs or the kemp
from the drum
снять с барабана ко-
лючий волос

enlever les jarres (mpl)
du tambour
eliminar i peli rigidi
dal tamburo
extraer la lana jarrosa
del tambor / treure
el pèl caní de la bóta

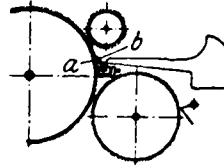

a

Vorrichtung (f) zur Entfer-
nung der Stichelhaare
arrangement for removing the
kemp

приспособление (ср) для счи-
пания колючаго волоса

dispositif (m) pour éliminer 9
les jarres

dispositivo (m) per eliminare
i peli rigidi

mecanismo (m) para extraer
la lana jarrosa / mecanisme
(m) per a treure el pèl caní

Messer (n)
stripper [knife]
нож (мр)

couteau (m)
coltello (m)
cuchillo (m) / ganiveta (f)

10

b

Messeroberfläche (f)
surface of stripper
поверхность (жр) ножа

surface (f) du couteau 11
superficie (f) del coltello
superficie (f) del cuchillo / de
la ganiveta

Mohärspinnerei (f)
(Fabrik)
mohair spinning mill

filature (f) du mohair
(usine)

filatura (f) di mohair
(opificio)

12

прядильня (жр)
ангорской шерсти

hilatura (f) / filatura
(f) / de mohair
(fábrica)

Spinnen (n) der Mohär-
haare oder Angora-
haare

filage (m) du mohair
ou de l'angora

filatura (f) della lana
d'Angora o del mo-
hair

13

mohair spinning
прядение (ср)
ангорской шерсти

hilado (m) del mohair
/ filat (m) del mohair

Mohärzug (m)
mohair top

peigné (m) de mohair
pettinato (m) di lana
mohair

14

вычес (мр) ангорской
шерсти

peinado (m) / pentinat
(m) / de mohair

Mohärkämmling (m)
mohair noil

blousse (f) de mohair
scarto (m) di pettina-
tura della lana mo-
hair

15

очес (мр) ангорской
шерсти

puncha (f) / puncha (f) /
de mohair

Mohärkrempel (f)
card for mohair

чесальная (жр) для
ангорской шерсти

carde (f) à mohair
carda (f) per mohair

carda (f) para mohair
/ per a mohair

16

I.

Seidenspinnerei (f)

Silk Spinning

Прядение (ср) шелка,
шелкопрядение (ср)

I.

1	Allgemeines (n)	Généralités (fpl)
2	General Terms	Generalità (fpl)
	Общее (ср)	Generalidades (fpl)

3	Seide (f) silk шелк (мр)	soie (f) seta (f) seda (f)
4	Seidenart (f) kind or species of silk сорт (мр) или порода (жр) шелка	espèce (f) de soie specie (f) di seta calidad (f) o clase (f) o especie (f) de seda / classe (f) o qualitat (f) de seda

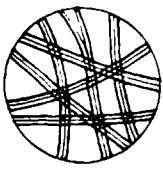
5		echte oder edle Seide (f), Maulbeerseide (f) true or cultivated or genuine silk, mulberry silk настоящий или благородный или тутовый шелк (мр) soie (f) du bombyx du mûrier seta (f) del baco domestico o del bombyce domestico seda (f) cultivada o de morera
---	---	---

6	wilde Seide (f) wild silk дикий шелк (мр)	soie (f) sauvage seta (f) selvatica seda (f) silvestre o sal- vaje / seda (f) sil- vestre o salvatge
---	---	--

7	wilde Maulbeerseide (f) wild mulberry silk дикий тутовый шелк (мр)	soie (f) du mûrier sauvage seta (f) del gelso sel- vatico seda (f) de morera sil- vestre
---	---	---

8		chinesische Eichenseide (f) oder Tussah[seide] (f) Chinese oak silk, Chinese tussah or tussur silk китайский шелк (мр) тусса soie (f) tussah de la Chine seta (f) chinese tussah o tusseh [seda (f)] tussah (f) de la China / de la Xina
---	---	---

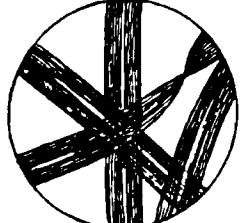
9		Fagaraseide (f) Fagara silk шелк (мр) фарага soie (f) fagara seta (f) fagara seda (f) fagara
---	---	---

Filature (f) de la soie

Filatura (f) della seta

Hilatura (f) de la seda

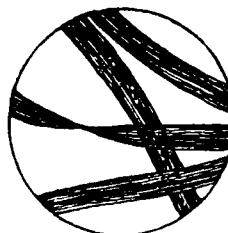
/ Filatura (f) de la
seda

Eriaseide (f)
Eria silk
касторовый шелк (мр)
soie (f) éria, soie du ricin 10
seta (f) eri o arindi
seda (f) eria, seda de ricino /
seda (f) éria, seda de ricí

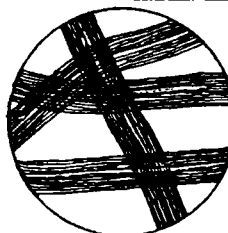

Mugaseide (f), Moongaseide
(f), Moogaseide (f)
Mooga silk
шелк (мр) муга 11
soie (f) muga
seta (f) muga o dell'antherea
assama
seda (f) muga

Aylanthusseide (f)	soie (f) [du bombyx] de l'ailanthe	12
Ailantus silk	seta (f) ailanta o del- l'attacus cynthia	
шелк (мр) айлантус	seda (f) ailanthus o del attacus cynthia	

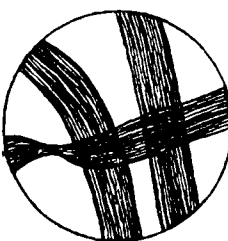



indische Tussah[seide] (f)
oder Tarsarseide (f) oder
Tusserseide (f)
Indian tussur or tusser silk
остиндский шелк (мр) 13
тусса
soie (f) tussah des Indes
seta (f) tassar o seta tussah
della India
seda (f) india tussah

blaßgrüne Yamamay- seide (f)	soie (f) verdâtre du yamamai	14
lightgreen Yama-may silk	seta (f) Yamamay ver- de pallido	
свѣтло-зеленый яма- майский шелк (мр)	seda (f) verdosa Yama- mai	

indische Mezankoorien- seide (f)	soie (f) indienne du Mézankooria	15
Indian Mezankooria silk	seta (f) indiana del Mézankooria	
остиндский шелк (мр) мезанкор	seda (f) india de Mezan- kora	

Rondontiasseide (f)	soie (f) du rondontia	16
Rondontia silk	seta (f) della rondontia	
шелк (мр) рондонтий	seda (f) rondontia	

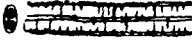
Anapheseide (f)	soie (f) d'anaphe	17
Anaphe silk	seta (f) dell'anaphe	
шелк (мр) анафа	seda (f) anaphe o de capullo de nido / seda (f) d'anaphe o de capoll de nin	

1	Spinnenseide (f) spider silk шелк (мр) паука-шелкопряда	soie (f) d'araignée seta (f) di ragno seda (f) de arañas / d'aranyes	Rohseidendoppelfaden (m) mit Seidenleimschicht double raw silk filament with sericin covering двойная нить (жр) шелка-сырца с клеевым прослойком		
2	Muschelseide (f), See- seide (f), Byssus- seide (f) byssus silk, sea silk улиточный или раковинный или морской шелк (мр)	byssus (m), soie (f) de mer, soie marine fibra (f) della pinna marina, bisso (m) biso (m), seda (f) ma- rina	 filament (m) double de soie brute recouvert de séricine bava (f) ricoperta di sericina doble hebra (f) de la seda de capullo barnizada de sericina / doble bri (m) de la seda de capoll envernissada de sericina	10	
3		Steckmuschel (f) pinna nobilis, wing shell морское перо (ср) pinne (f) marine pinna (f) marina, mitilo (m) ostrapena (f), pina (f) marina / pina (f) marina	Faserelement (n) der Seide element of silk filament элемент (мр) шелково- ваго волокна, шелковинка (жр)	élément (m) du fila- ment ou du brin de soie bavella (f) hebra (f) / bri (m) / elemental de seda	11
4	a	Faserbart (m) der Steck- muschel, Muschelbart (m) beard of wing shell волокнистая борода (жр) морского пера barbe (f) de la pinne fiocco (m) della pinna, bisso (m) del mitilo barba (f) de la pina marina	flachzylindrischer Ko- konfaden (m) flattened cylindrical cocoon filament овальная коконовая нить (жр)	fil (m) de cocon en forme de cylindre aplati fibra (f) serica di forma cilindrica appiattita hebra (f) de capullo de sección oval / bri (m) de capoll de sec- ció oval	12
5	Kokonfaden (m) cocoon filament коконовая нить (жр), нить кокона	filament (m) de cocon filo (m) o bava (f) di bozzolo hebra (f) o filamento (m) del capullo / bri (m) o filament (m) del capoll	ungleichmäßige Dicke (f) des Kokonfadens irregular thickness of cocoon filament неравномерная тол- щина (жр) нити кокона	épaisseur (f) irréguli- ère du fil de cocon diametro (m) irrego- lare del filo di boz- zolo grueso (m) irregular de la hebra de cap- ullo / gruix (m) irregular del bri de capoll	13
6		Maulbeerseidenfaden (m) mulberry silk filament шелковая нить (жр) туто- ваго шелкопряда filament (m) de sole du bom- byx du mûrier fibra (f) serica del bombyce domestico o del gelso hebra (f) de seda de la morera / bri (m) de seda de la morera	Bastschicht (f), Leim- schicht (f), Serizin- schicht (f) gummy layer, sericin layer серичиновый или лу- бяной или клеевой слой (мр)	couche (f) de séricine strato (m) di sericina capa (f) de sericina	14
7	a	Mucoidin (m), Mucoidin- schleim (m) mucoidin[e] мукоидин (мр) mucoidine (f) mucoidina (f) mucoidina (f)	spröder Bast (m) brittle sericin хрупкий серицин (мр)	séricine (f) cassante sericina (f) friabile sericina (f) quebra- diza / trencadissa	15
8	b	Seidenbast (m), Seidenleim (m), Serizin (m) silk gum, sericin[e] серицин (мр), шелковый лу- бок (мр), шелковая кле- вина (жр) или камедь (жр) séricine (f), grès (m), gomme (f) de la soie sericina (f), gomma (f) di seta sericina (f), goma (f) o barniz (m) de la seda	harder Bast (m) hard sericin твердый серицин (мр)	séricine (f) dure sericina (f) dura sericina (f) dura	16
9	c	Fibroin (n), Seidenfadenstoff (m) fibroin[e], silk fluid, silk sub- stance фиброин (мр), волокнина (жр) fibrofne (f), matière (f) soyeuse fibroina (f)	grobe Basthülle (f) coarse sericin coating грубая оболочка (жр) серичина	enveloppe (f) grossière de séricine inviluppo (m) grosso- lano di sericina envoltura (f) basta / revestit (m) basto / de sericina	17
			wulstartige Verdickung (f) des Bastes knot-like thickening or swelling of sericin желвачное утолщение (ср) серичина	gonflement (m) de la séricine en forme de bourrelet gonfiamento (m) della sericina sotto forma di nodo hinchazón (f) / infla- ment (m) o grumoll (m) / de sericina	18
			körnige Leimschicht (f) granular layer of seri- cin зернистый слой (мр)	couche (f) granuleuse de séricine strato (m) granuloso di sericina cada (f) granulosa de	19

die Basthülle zeigt Risse oder Sprünge	l'enveloppe (f) de séricine présente des fentes ou des craquelures	Muliniergewerbe (n), Mulinierindustrie (f) silk throwing industry	industrie (f) du moulinage industria (f) della torcitura della seta industria (f) de molinaje / industria (f) de molinatge / de la seda	11
1 the sericin coating shows cracks	l'inviluppo (m) di sericina mostra screpolature	производство (ср) крученого шелка		
серпичиновая оболочка (жр) обнаруживает надрывы или трещины	el revestido de sericina presenta grietas / el revestit de sericina presenta clivelles o esquerdes			
erweichter Seidenleim (m)	séricine (f) adoucie ou ramollie	Kleinmuliniergewerbe (n) small silk throwing industry	petite industrie (f) du moulinage piccola industria (f) della torcitura	12
2 softened sericin	sericina (f) rammollita	кустарное производство (ср) крученого шелка	pequeña industria (f) de molinaje / <i>petita industria (f) de molinatge / de la seda</i>	
размягченный серпичин (мр)	sericina (f) suavizada o ablandada o reblandecida / sericina (f) estovada o suavizada			
schwerlöslicher Pektinstoff (m)	pectine (f) difficilement soluble	Seidenarbeiter (m) silk worker	ouvrier (m) en soie operaio (m) per seta	13
3 difficultly soluble	pectina (f) difficilmente soluble	рабочий (мр) шелкопрядильни	obrero (m) de seda, sedero (m) / obrer (m) de seda, seder (m)	
пектин[е]	pectina (f) poco / poco soluble			
тугорастворимое пектиновое вещество (ср)		Seidenarbeiterin (f) silk worker	ouvrière (f) en soie operaia (f) per seta	14
		рабочая (жр) шелкопрядильни	obrera (f) de seda, sедера (f)	
Verkittung (f) der Seidenfasern	agglutination (f) des filaments de soie	Seidenzwirner (m), Seidendreher (m)	moulinier (m), moulineur (m) en soie,	15
4 agglutination of the silk filaments	incollamento (m) o agglutinamento (m) delle bavelle	[silk] throwster, silk thrower	ovaliste (m) torcitore (m)	
склеивание (ср) волокон шелка	aglutinación (f) de las hebras de seda / soldadura (f) dels brins de seda	крутильщик (мр) или тростильщик (мр) шелка, шелкокрутильщик (мр)	molinero (m) / moliner (m) / de seda	
Seidenshoddy (m)	shoddy (m) de soie	Seidenzwirnerin (f), Seidendreherin (f)	moulineuse (f) en soie	16
5 shoddy silk	seta (f) da cenci	[silk] throwster	torcitrice (f)	
шелковый угар (мр) шодди	shoddy (m) de seda	шелкокрутильщица (жр), крутильщица (жр) шелка	molinera (f) de seda	
Seidenindustrie (f), Seidengewerbe (n)	industrie (f) de la soie			
6 silk industry	industria (f) della seta			
шелковая промышленность (жр)	industria (f) de la seda			
Seidenindustrieller (m)	filateur (m) de soie	Rohseidenballen (m)	balle (f) de soie grège	17
7 silk manufacturer	filandiere (m)	raw silk bale	balla (f) di seta greggia	
фабрикант (мр) шелковых изделий	hilador (m) / <i>filador (m) / de seda</i>	кипа (жр) сырого шелка	bala (f) de seda cruda / <i>seda grega</i>	
Hausindustrie (f), Haugewerbe (n)	industrie (f) familiale ou à domicile	Haspelseide (f)	soie (f) en écheveaux	18
8 home industry	industria (f) casalinga	reeled silk	seta (f) filata o innaspata, seta in matasse	
кустарное или домашнее производство (ср)	industria (f) doméstica	размотанный шелк (мр)	seda (f) aspeada o en madejas / <i>seda (f) aspiada o en madeixes</i>	
Seidenhasplerei (f), [Seidenfilande (f)]	filature (f) de soie	Abfallseide (f)	déchets (mpl) de soie	19
9 filature, silk reeling establishment	filanda (f)	waste silk	casami (mpl) di seta	
шелкомотальня (жр)	hilatura (f) / <i>filatura (f) / de seda</i>	угарный шелк (мр)	borra (f) o desperdicios (mpl) de seda / <i>borra (f) o desperdicia (mpl) de seda</i>	
Seidenzwirnerie (f), [Mulinieranstalt (f)]	filature (f) de soie	Seidenhändler (m)	marchand (m) de soies,	20
10 silk throwing mill	filanda (f)	silk dealer	négociant (m) en soies	
шелкокрутильная фабрика (жр), шелкокрутильня (жр)	molino (m) o hilatura (f) de seda / <i>moli (m) o filatura (f) de seda, fabrica (f) de tiratge de capolls</i>	торговец (мр) шелком	setaiuolo (m), commerciante (m) in sete comerciante(m) en seda / <i>comerciant (m) o marxant (m) de seda</i>	

	II.		
Kokon (m), Seidenkokon (m), Seiden- gehäuse (n)	Cocoon (m)	lebender Kokon (m) raw cocoon живой кокон (мр)	cocon (m) vert bozzolo (m) fresco capullo (m) vivo o verde / capoll viu o verd 9
1 Coccoon Кокон (мр)	Bozzolo (m) Capullo (m) / Capoll (m)	abgetöteter oder ge- rösteter oder ge- dörrter oder ge- backener Kokon (m) stifled or baked or dried cocoon засушенный кокон (мр)	cocon (m) étouffé ou séché bozzolo (m) soffocato o stagionato o essic- cato o secco o stu- fato 10 capullo (m) asfixiado o secado / capoll (m) ofegat o assecat
1. Sondern (n) oder Auslesen (n) [oder Sortieren (n)] der Kokons	Triage (m) des co- cons Mondatura (f) o cer- nita (f) dei bozzoli	geschwefelter Kokon (m) fumed cocoon кокон (мр), окурен- ный сѣрными газами	cocon (m) soufré bozzolo (m) sottoposto a suffumigazioni solforose, bozzolo (m) solforato 11 capullo (m) azufrado / capoll (m) ensofrat
2 Sorting or Selection of Cocoons Сортировка (жр) КОКОНОВ	Escogido (m) o sorteo (m) o selec- ción (f) de los ca- pulos / Triatge (m) o sorteig (m) dels capolls	den Kokon in unge- dörrtem Zustande verarbeiten to work the cocoon in an undried condition обрабатывать кокон в незасушенном видѣ	travailler le cocon vert lavorare il bozzolo a fresco 12 trabajar el capullo en verde / treballar el capoll verd
Kokonsortiererin (f) cocoon sorter	trieuse (f) de cocons mondarina (f) di boz- zoli sorteadora (f) o clasi- ficadora (f) de ca- pulos / triadora (f) de capolls	Handelsgewicht (n) des Kokons commercial weight of the cocoon торговый вѣс (мр) КОКОНА	poids (m) marchand du cocon peso (m) mercantile del bozzolo 13 peso (m) comercial del capullo / pes (m) comercial del capoll
3 сортировщица (жр) КОКОНОВ			
die Kokons (mpl) untersuchen	examiner les cocons (mpl) esaminare i bozzoli examinar los capulos / els capolls		
4 to examine the co- coons ислѣдовать КОКОНЫ		2. Kokonarten (fpl)	Espèces (fpl) de cocons
		Species of Cocoons	Specie (fpl) di boz- zoli 14
Spinnkokon (m), has- pelbarer oder ab- wickelbarer Kokon (m)	cocon (m) dévidable bozzolo (m) dipana- bile o filabile capullo (m) hilable / capoll (m) filable	Сорта (мр) или по- роды (жр) КОКОНА	Especies (fpl) de ca- pulos / capolls
5 reelable cocoon прядильный или раз- матывающийся ко- кон (мр)		Kokon (m) der ein- erntigen Seiden- raupenrasse	cocon (m) de la variété annuelle du ver à soie, cocon de l'uni- volt[a]in 15 bozzolo (m) della razza annuale o monovolt- tina di bachi capullo (m) de la raza de una cosecha o unípara de gusanos de seda / capoll (m) de la raza de una col- lita de cucs de seda
Aufzuchtkokon (m) breeding cocoon	cocon (m) pour l'éle- vage ou destiné à la reproduction bozzolo (m) per la riproduzione capullo (m) semilla, capullo para la cria / capoll-llavor (m), capoll (m) per a la cria	cocoon of annual silkworm variety	
6 культивируемый или разводочный КОКОН (мр)		кокон (мр) одноуро- жайной породы шелковичных чер- вей	
Frühlingskokon (m) spring cocoon	cocon (m) de prin- temps bozzolo (m) prima- verile	Kokon (m) der zwei- erntigen Rasse cocoon of bivoltine variety	cocon (m) de la variété bivoltine bozzolo (m) della razza bivoltina 16 capullo (m) de la raza de dos cosechas / capoll (m) de la raza de dos collites
весенний кокон (мр)	capullo (m) / capoll (m) / de primavera	кокон (мр) двухуро- жайной породы	
Herbstkokon (m) autumn cocoon	cocon (m) d'automne bozzolo (m) autunnale capullo (m) de otoño / capoll (m) de tardor	Kokon (m) der mehr- erntigen Rasse cocoon of multivoltine variety	cocon (m) de la variété polyvoltine bozzolo (m) della razza polivoltina 17 capullo (m) de la raza de varias cosechas o múltipara / capoll (m) de la raza de varies collites
8 осенний кокон (мр)		кокон (мр) много- уржайной породы	

Kokon (m) reiner Rasse
pure bred cocoon
1 кокон (мр) чистой породы

cocon (m) de race pure
bozzolo (m) da [seme di] razza pura
capullo (m) de raza pura / capoll (m) de raza pura

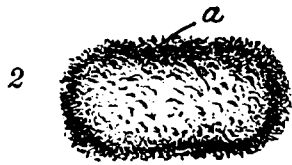

Maulbeerkokon (m)
cocoon of the mulberry silkworm
тутовый кокон (мр)
cocon (m) du bombyx du mûrier
bozzolo (m) del bombyx mori
capullo (m) del gusano de seda de la morera / capoll (m) del cuc de seda de la morera



Kokon (m) der japanischen Rasse
cocoon of Japanese breed
кокон (мр) японской породы
cocon (m) de la race japonaise
bozzolo (m) [da seme] di razza giapponese
capullo (m) de la raza japonesa / capoll (m) de la raza japonesa



Kokon (m) der bengalischen Rasse (f)
cocoon of Bengal breed
кокон (мр) бенгальской породы
cocon (m) de la race du Bengale
bozzolo (m) [da seme] di razza del Bengala
capullo (m) de la raza de Bengala / capoll (m) de la raza de Bengala

3. Form (f) der Kokons
Shape of Cocoons
5 **Форма (жр) коконов**

Forme (f) des cocons
Forma (f) dei bozzoli
Forma (f) de los capullos / dels capolls

männlicher Kokon (m)
male cocoon
6 мужской кокон (мр)

cocon (m) mâle
bozzolo (m) [che contiene un] maschio
capullo (m) macho / capoll (m) masche

weiblicher Kokon (m)
female cocoon
7 женский кокон (мр)

cocon (m) femelle
bozzolo (m) [che contiene una] femmina
capullo (m) hembra / capoll (m) femella



eiförmiger oder eirunder Kokon (m)
egg-shaped or oval cocoon
яйцеобразный или яйцевидный кокон (мр)
cocon (m) ovale
bozzolo (m) ovale
capullo (m) / capoll (m) / oval



mit Blättern umwickelter Kokon (m) von Actias selene
cocoon of Actias selene wrapped in leaves
кокон (мр) Actias selene, окутанный листьями
cocon (m) d'Actias selene entouré de feuilles
bozzolo (m) di Actias selene avvolto di foglie
capullo (m) de Actias selene envuelto en hojas / capoll (m) de Actias selene embolical amb fulles



eingeschnürter oder nierenförmiger Kokon (m)
kidney-shaped cocoon
перепоясанный или почковидный кокон (мр)
cocon (m) réniforme ou étranglé 10
bozzolo (m) ristretto al centro, [bozzolo] cinturato (m)
capullo (m) reniforme / capoll (m) reniforme o escanyat

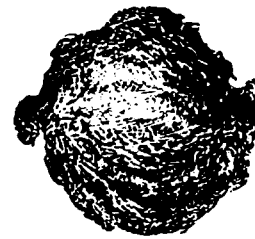

kugelförmiger Familienspinnerkokon (m),
kugelförmiges Familienspinnernest (n)
ball-shaped nest of Anaphe
шарообразный кокон (мр) „анафа“ 11
nid (m) de l'anaphe en forme de boule
nido (m) sferico dell'Anaphe
nido (m) en forma de pelota del Anaphe / nin (m) en forma de pilota del Anaphe

Doppelkokon (m)
double cocoon, twin cocoon
парный или двойной кокон (мр), дублон (мр)

cocon (m) double, duppion (m), duppion (m)
[bozzolo (m)] doppio (m), doppione (m)
capullo (m) ocal o doble / capoll (m) doble

spitzer Kokon (m)
pointed cocoon
остроконечный кокон (мр)

cocon (m) pointu
bozzolo (m) appuntito
capullo (m) puntigudo / capoll (m) punxegut 13

4. Farbe (f) der Kokons
Colour of Cocoons

Couleur (f) des cocons
Colore (m) dei bozzoli 14

ЦВѢТ (мр) коконов

Color (m) de los capullos / dels capolls

weißer Kokon (m)
white cocoon
бѣлый кокон (мр)

cocon (m) blanc
bozzolo (m) bianco
capullo (m) blanco / capoll (m) blanc 15

gelber Kokon (m)
yellow cocoon
желтый кокон (мр)

cocon (m) jaune
bozzolo (m) giallo
capullo (m) amarillo / capoll (m) groc 16

1	strohgelber Kokon (m) straw-coloured cocoon 1 соломённо-желтый кокон (мр)	cocon (m) paille bozzolo (m) paglierino capullo (m) de color de paja / capoll (m) de color de palla
2	goldgelber Kokon (m) golden yellow cocoon 2 золотисто-желтый кокон (мр)	cocon (m) jaune doré bozzolo (m) giallo do- rato capullo (m) dorado / capoll (m) daurat
3	blaugrüner Kokon (m) pale green cocoon 3 блёдно-зеленый ко- кон (мр)	cocon (m) vert pâle bozzolo (m) verde pal- lido capullo (m) verdoso o de un verde pálido / capoll (m) verdós
4	grüner Kokon (m) green cocoon 4 зеленый кокон (мр)	cocon (m) céladon bozzolo (m) verde capullo (m) [de color] verde / capoll (m) [de color] verd
5	graufarbiger Kokon (m) 5 grey [coloured] cocoon сёрый кокон (мр)	cocon (m) gris bozzolo (m) grigio capullo (m) / capoll (m) / gris
6	metallisch schimmern- der Kokon (m) cocoon of metallic lustre 6 кокон (мр) металли- ческого блеска	cocon (m) d'éclat mé- tallique bozzolo (m) con dei riflessi metallici capullo (m) con brillo metálico / capoll (m) amb lluisor metál- lica
7	Perlmutterglanz (m) des Kokons 7 mother-of-pearl lustre of cocoon перламутровый блеск (мр) кокона	éclat (m) nacré du cocon aspetto (m) della ma- dre-perla del bozzolo brillo (m) nacarino del capullo / lluisor (m) de nacre del capoll
5. Fehlerhafte Kokons (m pl) Faulty Cocoons		
8	8 Коконь (мр) с недостатками	Cocons (m pl) défectueux Bozzoli (m pl) difettosi Capullos (m pl) / Capolls (m pl) / defectuosos
9	9 unfertiger Kokon (m) unfinished or incom- plete cocoon неарьный или недо- развитый кокон (мр)	cocon (m) non terminé ou non achevé faloppa (f) capullo (m) incompleto o no terminado / ca- poll (m) incomplet o per acabar, cul (m) de capoll
10	10 nicht [ab]haspelbarer oder unabwickel- barer oder unentwirr- barer Kokon (m) unreelable cocoon неразматывающийся кокон (мр)	cocon (m) indévidable bozzolo (m) non dipa- nabile o non filabile capullo (m) no hilable / capoll (m) no fi- lable
11	11 beschädigter Kokon (m) injured or damaged cocoon поврежденный кокон (мр)	cocon (m) avarié bozzolo (m) avariato, galetta (f) avariata capullo (m) averiado / capoll (m) avariato

Sterblingskokon (m)	chique (f), cocoon (m) mort ou fondu, bon- ne chaquette (f)	12
dead cocoon	bozzolo (m) morto, [galetta (f)] morta (f)	
омертвёлый кокон (мр)	capullo (m) muerto / capoll (m) mort	
fleckiger oder befleek- ter Kokon (m)	cocon (m) taché ou gâté, mauvaise cha- quette (f)	13
spotted cocoon	[bozzolo (m)] macchia- to (m)	
пятнистый кокон (мр)	capullo (m) manchado / capoll (m) tacat	
rostiger oder rostfarbe- ner Kokon (m)	cocon (m) rouillé [bozzolo (m)] ruggi- noso (m)	14
rust-stained cocoon	capullo (m) enmoheci- do / capoll (m) florit	
ржавый кокон (мр)		
schimmlicher Kokon (m)	cocon (m) moisi ou attaqué par la moi- sissure	15
mouldy or mildewy cocoon	[bozzolo (m)] ammuf- fito (m)	
заплёсневёлый ко- кон (мр)	capullo (m) mohoso / capoll (m) florit	
angefaulter Kokon (m)	cocon (m) gâté ou pourri	16
rotten cocoon	[bozzolo (m)] marcio (m)	
подгнивший кокон (мр)	capullo (m) podrido / capoll (m) podrit	
angefressener Kokon (m)	cocon (m) attaqué ou rongé	17
gnawed or moth-eaten cocoon	[bozzolo (m)] rosic- chiato (m)	
подъёденный кокон (мр)	capullo (m) picado / capoll (m) picat	
durchbrochener oder offener Kokon (m)	cocon (m) ouvert ou perforé ou percé	18
broken or open cocoon	[bozzolo (m)] sfarfal- lato (m), bozzolo forato	
проломленный или раскрытый кокон (мр)	capullo (m) perforado o abierto / capoll (m) foradat o obert	
wurmstichiger Kokon (m), angestochener Kokon (m)	cocon (m) piqué	19
worm-eaten or pricked cocoon	[bozzolo (m)] tarmato (m)	
кокон (мр) изъёден- ный червем	capullo (m) apollillado / capoll (m) arnat	
	Kokonkorb (m) cocoon basket корзинка (жр) или плетенка (жр) для коконов panier (m) aux cocoons cestone (m) per bozzoli cesta (f) de capullos / cistell (m) de capolls	20

6. Gefüge (n) [oder Struktur (f)] der Kokons	Structure (f) ou texture (f) ou tissure (f) des cocons	dichter Kokon (m) dense cocoon	cocon (m) lourd ou à tissure serrée bozzolo (m) a tessuto fitto o serrato	1
1 Structure of Cocoons	Struttura (f) dei bozzoli	плотный кокон (мр)	capullo (m) denso o tupido / capoll (m) espès o pesant	
Строение (ср) или структура (жр) коконов	Estructura (f) de los capullos / dels capolls	wasserdichter Kokon (m) waterproof or watertight cocoon	cocon (m) à l'épreuve de l'eau bozzolo (m) impermeabile o a tenuta d'acqua	1:
2 seidenreicher Kokon (m) cococon rich in silk	cocon (m) riche en soie bozzolo (m) ricco di seta	водонепроницаемый кокон (мр)	capullo (m) / capoll (m) / impermeabile	
кокон (мр), богатый шелком	capullo (m) rico / capoll (m) ric / en seda	wasserundichter Kokon (m) permeable cocoon	cocon (m) perméable à l'eau bozzolo (m) permeabile all'acqua	1:
3 seidenarmer Kokon (m) cococon poor in silk	cocon (m) pauvre en soie bozzolo (m) povero di seta	водопроницаемый кокон (мр)	capullo (m) / capoll (m) / permeable	
кокон (мр), бедный шелком	capullo (m) / capoll (m) / pobre en seda	dickwandiger Kokon (m) thick-walled cocoon	cocon (m) à coque épaisse ou à paroi épaisse bozzolo (m) a pareti spesse	14
4 Kokon (m) aus feinfädiger Seide cococon of fine-fibred silk	cocon (f) à fil fin ou à contexture fine bozzolo (m) a bava fina	толстостенный кокон (мр)	capullo (m) de càscara gruesa o de pared gruesa / capoll (m) de parel gruixuda o de closca gruixuda	
кокон (мр) тонковолокнистого шелка	capullo (m) de seda de hebra fina / capoll (m) de seda de bri fi	atlasartiger Kokon (m) satiny cocoon	cocon (m) satiné bozzolo (m) bambagiato	15
5 Feinheit (f) des Kokonfadens finess of the cococon filament	finesse (f) du filament du cocon finezza (f) della bava del bozzolo	атласный кокон (мр)	capullo (m) satinado / capoll satinat	
тонина (жр) шелковинки или шелковой нити кокона	finura (f) de la hebra del capullo / finor (f) del bri del capoll	durchsichtiger Kokon (m) transparent cocoon	cocon (m) transparent bozzolo (m) trasparente	16
6 regelmäBig gefertigter Kokon (m) regularly or uniformly spun cococon	cocon (m) confectionné régulièrement bozzolo (m) filato regolarmente	прозрачный кокон (мр)	capullo (m) transparente / capoll (m) transparent	
равномерно выпряденный кокон (мр)	capullo (m) hilado con regularidad / capoll (m) filat amb regularitat	netzartig oder maschenartig gesponnener Kokon (m) net-like or meshy cocoon	sътчатыи или петлеvidный кокон (мр)	17
7 unregelmäBig gefertigter Kokon (m) irregularly spun cococon	cocon (f) confectionné irrégulièrement bozzolo (m) filato irregolarmente	неравномерно выпряденный кокон (мр)	capullo (m) hilado en forma de red / capoll (m) filat en forma de xarxa	
8 ununterbrochen gesponnener Kokon (m) continuously spun cococon	cocon (m) filé sans interruption ou sans arrêt bozzolo (m) filato senza interruzione	großmaschiger Kokon (m) large-meshed or wide-meshed cocoon	cocon (m) à grandes mailles bozzolo (m) a maglie grandi	18
непрерывно выпряденный кокон (мр)	capullo (m) hilado sin interrupción / capoll (m) filat sense interrupció	крупнопетельный кокон (мр)	capullo (m) de mallas anchas / capoll (m) de malles amples	
9 unterbrochen gesponnener Kokon (m) intermittently spun cococon	cocon (m) filé avec interruption ou avec arrêt bozzolo (m) filato con interruzione	lockerer oder locker gebauter Kokon (m)	cocalon (m), cocon (m) à tissure lâche ou peu serrée bozzolo (m) di tessuto a strati non uniti	19
с перерывами выпряденный кокон (мр)	capullo (m) hilado con interrupción / capoll (m) filat amb interrupció	loosely built cocoon кокон (мр) рыхлой структуры или слабо строения	capullo (m) flojo / capoll (m) fluix	
10 fester Kokon (m) firm or solid cocoon	cocon (m) solide bozzolo (m) solido	feinkörniger Kokon (m) fine grained cocoon	cocon (m) à grain fin bozzolo (m) a grana fina	20
прочный кокон (мр)	capullo (m) sólido / capoll (m) solid	мелкозернистый кокон (мр)	capullo (m) de grano fino / capoll (m) de gra fi	
		elastischer Kokon (m) elastic cocoon	cocon (m) élastique bozzolo (m) elastico	21
		упругий или эластичный кокон (мр)	capullo (m) elástico / capoll (m) elastic	



Bastgehalt (m) oder Gummigehalt (m) des Kokons contents of sericin in the cocoon 1 содержание (ср) серицина в коконѣ	teneur (f) en séricine du cocon tenore (m) in sericina del bozzolo cantidad (f) de o contenido (m) en sericina del capullo / quantitat (f) de o contingut (m) en sericina del capoll	die Kokons (mpl) dörren oder rösten to dry or to bake the cocoons засушивать или сушить коконы	[faire] sécher ou dessécher les cocons essiccare i bozzoli tostar o secar los capullos / torrar o dessecar els capolls 9
stark basthaltiger Kokon (m) 2 cocoon rich in sericin кокон (мр), содержащий много серицина	cocon (m) riche en séricine bozzolo (m) ricco in sericina capullo (m) rico / capoll (m) ric / en sericina	Dörren (n) der Kokons baking or drying the cocoons	[des]séchage (m) des cocons essiccazione (f) o moritura (f) a secco o stufatura (f) a secco dei bozzoli tostado (m) o torrefacción (f) o desecación (f) de los capullos / torrefacció (f) o dessecació (f) o dessecat (m) dels capolls 10
Fadengehalt (m) des Kokons amount of filament in the cocoon 3 количество (ср) шелка в коконѣ	rendement (m) en fibre du cocon rendimento (m) in seta del bozzolo cantidad (f) o contenido (m) de fibra en el capullo / quantitat (f) de contingut de fibra del capoll	Dörrverfahren (n) drying or baking method способ (мр) или метод (мр) сушки	méthode (f) de [des]séchage metodo (m) di essiccazione método de desecación / mètode (m) de dessecació 11
äußerer Flaum (m) des Kokons 4 outer floss of the cocoon наружный пух (мр) кокона	partie (f) duveteuse de la surface du cocon, [première] bourre (f), bourreuse (f), blaise (f), frison (m) strato (m) superficiale del bozzolo, spelaia (f)	Dörren (n) innerhalb bestimmter Temperaturgrenzen drying within given limits of temperature сушка (жр) в пределах определенных температур	desséchage (m) dans des limites données de température essiccazione (f) in dati limiti di temperatura desecación (f) entre ciertos limites de temperatura / dessecat (m) entre certs limits de temperatura 12
innere Kokonhaut (f) oder Kokonschicht (f) 5 inner coating of the cocoon внутренняя кожица (жр) кокона	enveloppe (f) ou couche (f) interne du cocon involuppo (m) interno o cortecchia (f) interna del bozzolo revestimiento (m) interior del capullo / superficie (f) o cara (f) interna del capoll	Dörrhitze (f), Dörrhitzeград (m), Dörrtemperatur (f) drying heat or temperature сушильный жар (мр), температура (жр) засушивания	température (f) de desséchage temperatura (f) di essiccazione o per stufare temperatura (f) de dessecación / de dessecació 13
Puppe (f) mit Doppelumhüllung 6 cocoon with a double case or shell куколка (жр) с двойной оболочкой	cocon (m) à double chemise ou coque bozzolo (m) a doppio involuppo capullo (m) con doble caja o cáscara / capoll (m) amb doble caixa o closca	die Puppe durch trockene Hitze töten to kill the chrysalis by dry heat удушить куколку сухим жаром	étouffer la chrysalide à la chaleur sèche far morire la crisalide con calore secco ahogar la crisálida por medio de calor seco / ofegar la crisálida per mitjà del calor sec 14
7. Töten (n) oder Abtöten (n) der Schmetterlingspuppe Stifling of the Pupa 7 Умерщвление (ср) куколки	Étouffage (m) ou étouffement (m) de la chrysalide Moritura (f) della crisalide, stufatura (f) dei bozzoli Destrucción (f) o ahogado (m) de la crisálida / destrucció (f) o ofegament (m) de la crisálida	durch Sonnenhitze dörren to dry in the sun сушить или засушивать солнечными лучами или на солнцѣ	dessécher au soleil essiccare al sole secar / assecar / al sol 15
die Puppe töten oder abtöten oder ersticken 8 to kill or to destroy or to stifle the pupa or chrysalis убить или удушить куколку	étouffer la chrysalide far morire la crisalide ahogar o asfixiar o destruir la crisálida / ofegar o matar la crisálida	Dörren (n) mittels heißer Luft drying by hot air сушить горячим воздухом	desséchage (m) à l'air chaud essiccazione (f) con aria calda desecación (f) por aire caliente / dessecació (f) per aire calent 16
			fahrbarer [oder transportabler] Dörrföfen (m) portable drying oven передвижная или переносная сушильная печь (жр), сушилка (жр) на колесах étouffoir-séchoir (m) mobile stufa (f) mobile estufa (f) de desecación / de dessecació / transportable 17

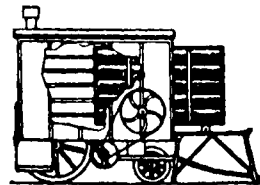

1	Ersticken (n) mittels Wasserdampf stifling by steam удушение (ср) водя- ным паром	étouffage (m) à la va- peur soffocazione (f) con vapore d'acqua ahogado (m) por vapor de agua / ofegament (m) per vapor d'aigua
2	Dämpfverfahren (n) treatment by steam, steaming способ (мр) пропарива- ния	traitement (m) par la vapeur, vaporisa- tion (f) trattamento (m) con vapore tratamiento (m) por vapor, vaporizado (m) / tractament (m) per vapor, vaporizat (m), vaporat (m)
3	die Puppen (fpl) durch Wasserdampf er- sticken to stifle the pupæ by steam удушать куколки водяным паром	étouffer les chrysalides à la vapeur soffocare le crisalidi col vapore ahogar las crisálidas por vapor de agua / ofegar les crisálides per vapor d'aigua
4	die Kokons schwefeln to fumigate the co- coons with sulphur окуривать коконы сѣброу	souffrir les cocons suffumigare i bozzoli con lo zolfo azufrar los capullos / ensofrar els capolls

III.

	Gewinnung (f) der Seide aus den Kokons Extraction of Silk from the Cocoons 5 Добывание (ср) или получение (ср) шелка из коконов	Extraction (f) de la soie des co- cons Estrazione (f) della seta dai bozzoli Extracció (f) de la seda de los capullos / <i>Ex- tracció (f) de la seda dels capolls</i>
	1. Aufweichen (n) oder Erweichen (n) der Kokons 6 Steeping or Soaking the Cocoons Размачивание (ср) или размягчение (ср) коконов	Cuisson (f) ou baignage (m) ou immersion (f) des cocons Macero (m) dei bozzoli Remojado (m) para reblandecer los capullos / <i>Re- mullat (m) dels capolls</i>
	die Kokons aufschlie- ßen 7 to open the cocoons раскрывать или вскрывать кокон	ouvrir les cocons aprire i bozzoli abrir los capullos / obrir els capolls

die Kokonhülle durch kochendes Wasser erweichen oder auf- weichen to soften the cocoon shell in boiling wa- ter размягчать оболочку кокона кипящею водою	[r]amollir la coque du cocon dans l'eau bouillante rammolire l'involucro del bozzolo con ac- qua bollente reblandecer la cáscara del capullo en agua hirviente / <i>estovar la closca del capoll amb aigua bullent</i>	8
Einweichbecken (n) steeping pan or basin сосуд (мр) или таз (мр) для размяг- чения	bassine (f) de trem- page bacinella (f) per il macero cazuela (f) de remojo / cassola (f) de remu- llar	9
die Kokons (mpl) kochen to boil the cocoons варить или кипятить коконы	faire bouillir ou ébouil- lanter les cocons (mpl) far bollire i bozzoli hervir los capullos / <i>bullir els capolls</i>	10
die Kokons (mpl) auf freiem Feuer kochen to boil the cocoons over an open or free fire варить коконы на открытом огне	faire bouillir les cocons (mpl) à feu nu far bollire i bozzoli a fuoco diretto hervir los capullos a fuego directo / <i>bullir els capolls a foc directe</i>	11

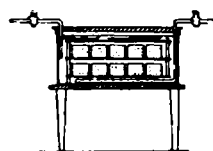
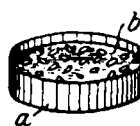
Kocher (m), Kochvorrichtung
(f)cooker, boiling apparatus
кипячительник (мр)
cuiseuse (f)
apparecchio (m) per il macero
dei bozzoli
cocina (f) o aparato (m) para
hervir los capullos / *cuina
(f) o aparell (m) per a bullir
els capolls* 12 |Kochpfanne (f)
boiling pan
[кипячительный] таз (мр)
bassine (f)
bacinella (f)
cazuela (f) / *cassola (f)* 13 |

a

heißes Wasserbad (n)
hot water bath
горячая водная ванна (жр)
bain (m) d'eau chaude
bagno (m) d'acqua calda
baño (m) de agua caliente /
bany (m) d'aigua callenta 14 |

b

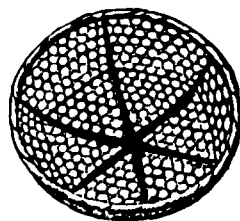
Kokonsieb (n)
cocoon sieve
сито (ср) или рѣшето (ср)
для коконов
crible (m) pour cocons
paniere (m) per bozzoli
tamiz (m) para capullos /
sedàs (m) per a capolls 15 |Sieblöffel (m)
sieve spoon
шумовка (жр), ситовая лож-
ка (жр)
louche (f) à trous
cucchialo (m) a staccio, schiu-
marola (f)
cuchara-coladera (f) / *cullera
(f) escorredora* 16 |

Haspelwasser (n)	eau (f) de dévidage ou de bassine	Puppenfett (n)	graisse (f) de [la] chrysalide
reeling water	acqua (f) di trattura o di filatura	pupæ fat or scum	grasso (m) di crisalide
1 вода (жр) для размота	agua (f) para devanar / <i>aigua (f) per a aspiar</i>	жир (мр) куколок	grasa (f) de la crisálida / <i>greix (m) de la crisalide</i>
destilliertes Wasser (n)	eau (f) distillée	Puppensäure (f)	acide (m) [provenant] de [la] chrysalide
2 distilled water	acqua (f) distillata	pupæ acid	acido (m) della crisalide
дестиллированная вода (жр)	agua (f) destilada / <i>aigua (f) destilada</i>	кислота (жр) куколок	ácido (m) de la crisalida / <i>acid (m) de la crisalide</i>
Niederschlagwasser (n), [Kondens[ations]-wasser (n)]	eau (f) condensée ou de condensation	Wechseln (n) des Haspelwassers	changement (m) du bain de dévidage
3 water of condensation	acqua (f) di condensazione	changing the reeling water	cambio (m) dell'acqua di trattura
конденсационная вода (жр)	agua (f) de condensación / <i>aigua (f) de condensació</i>	смѣна (жр) воды для размота	cambio (m) del agua de devanar / <i>canvi (m) del aigua d'aspiar</i>
kalkfreies Wasser (n)	eau (f) exempte de chaux	die Kokons (mpl) in Pflanzenlauge kochen	faire bouillir les cocons dans une lessive alcaline végétale
4 lime-free water	acqua (f) scevra di calce, acqua dolce	to boil the cocoons in vegetable alkali solution	bollire i bozzoli in una lisciva di ceneri di vegetali
вода (жр), лишенная извести	agua (f) sin cal o libre de cal / <i>aigua (f) sense calç</i>	кипятить коконы в растительном щелоке	hervir los capullos en una lejía alcalina vegetal / <i>bullir els capolls en un lleixiu alcalí vegetal</i>
schwach kalkhaltiges Wasser (n)	eau (f) faiblement calcaire	Aschenlauge (f)	solution (f) de cendres de bois
5 water with low lime contents	acqua (f) leggermente calcarea	ash lye, solution of wood ashes	lisciva (f) di cenere
вода (жр) со слабым содержанием извести	agua (f) lijeramente calcárea / <i>aigua (f) lleugerament calcaria</i>	щелок (мр) из золы	lejía (f) o solución (f) de ceniza [de maderá] / <i>lleixiu (m) de cendra [de fusta]</i>
alkalisches Wasser (n)	eau (f) alcaline	Lösungsvermögen (n) des Haspelwassers	propriétés (fpl) dissolvantes de l'eau de dévidage
6 alkaline water	acqua (f) alcalina	solvent property of reeling water	proprietà (fpl) dissolventi dell'acqua di filatura
щелочная вода (жр)	agua (f) / <i>aigua (f) / alcalina</i>	растворительная способность (жр) воды для размота	propiedad (f) disolvente del agua de devanar / <i>propietat (f) dissolvent del aigua d'aspiar</i>
metallsalzhaltiges Haspelwasser (n)	eau (f) de dévidage contenant des sels métalliques	metallsalzhaltiges Haspelwasser (n)	eau (f) de dévidage contenant des sels métalliques
reeling water containing metallic salts	acqua (f) di trattura contenente sali metallici	8 вода (жр) для размота с содержанием солей металлов	agua de devanar conteniendo sales metálicas / <i>aigua (f) d'aspiat portant sals metàl·liques</i>
mit Puppensäften gesättigtes Haspelwasser (n)	eau (f) de dévidage saturée de liquide de chrysalides	reeling water saturated with pupæ liquors	acqua (f) di trattura saturata di infuso di crisalide
9 вода (жр) для размота, насыщенная соком куколок	agua (f) de devanar saturada de jugos de crisálida / <i>aigua (f) d'aspiar saturada de succs de la crisalide</i>	mit Puppenfett durchsetztes Haspelwasser	eau (f) de dévidage contenant de la graisse de chrysalide
reeling water containing pupæ fat	acqua (f) di trattura addizionata con grasso di crisalide	10 вода (жр) для размота, пропитанная жиром куколок	agua (f) de devanar conteniendo grasa de la crisálida / <i>aigua (f) d'aspiar portant greix de la crisalide</i>
		2. Schlagen (n) und Putzen (n) der Kokons	Battage (m) et purge (f) des cocons
		Agitating and Cleaning the Cocoons	Scopinatura (f) e purga (f) dei bozzoli
		Порка (жр) и чистка (жр) коконов	Batido (m) y purga (f) de los capullos / <i>Remenat (m) i purga (f) dels capolls</i>
		Kokonschlägerin (f)	brosseuse (f)
		cocoon brusher	scoparina (f)
		порщица (жр) коконов, коконщица (жр)	batidora (f) de capullos / <i>de capolls</i>

der Kokon schwimmt
im Haspelwasser
the cocoon floats in the
reeling water

1 кокон (мр) плавает в
водѣ для размота

le cocon flotte dans
l'eau de dévidage
il bozzolo galleggia
sull'acqua di tratta-
tura
el capullo flota en el
agua de devanar / el
capoll sura en l'aigua
d'aspiar

schwimmender Kokon
(m)

cocon (m) flottant
bozzolo (m) galleg-
giante

2 floating cocoon
плавающий кокон (мр)

capullo (m) flotante /
capoll (m) flotant

Kokonschlagen (n) mit
der Hand
agitating or brushing
the cocoons by hand

battage (m) des co-
cons à la main
scopinatura (f) o sbat-
tuta (f) a mano dei
bozzoli

3 колочение (ср) или
порка (жр) или
взбивание (ср) ко-
конов рукою

cepillado (m) o batido
(m) a mano de los
capullos / remenat
(m) o raspallat (m)
dels capolls a mà

die Kokons (mpl) mit dem
Reisigbesen schlagen
to agitate the cocoons with a
besom

пороть коконы метелкой или
вѣнником

battre les cocons au balai de
bruyère ou à l'esoubette
sbattere i bozzoli con lo spaz-
zolo

batir los capullos con la
escobilla / remenar els ca-
polls amb l'escombreta

Schlagbesen (m)
beating or agitating besom
бительная метла (жр) или
метелка (жр), вѣнник (мр)
для порки

escoubette (f), balai (m) de
battage
spazzolo (m), scopinetto (m)
escobilla-batidora (f) / escom-
breta (f) de remenar



4

5

a

mechanischer Kokon-
schläger (m)
mechanical cocoon
agitator
механический порщик
(мр) коконов

batteuse (f) mécanique
pour cocons
sbattrice (f) meccanica,
macchina (f) scopi-
natrice

batidor (m) mecánico para
capullos / agitadora (f)
mecànica per a capolls

exzentrische Rollenscheibe (f)
eccentric pulley
экцентриковый ролик (мр)
или каток (мр)

poulie (f) excentrique
puleggia (f) eccentrica
polea excentrica / politja (f)
excèntrica

Schlagbürste (f)
agitating brush
щетка (жр) для порки

brosse (f) de battage
spazzolone (m)
cepillo-batidor (m) / raspall-
agitador (m)

7

a

8

b

Schlagbecken (n)
beating basin
таз (мр) для [порки] коко-
нов

bassine (f) de battage
bacinella (f) della sbattrice
cazuela (f) o depósito (m) de
batir / cassola (f) o palangana
(f) de remenar

c

9

die äußere Flockseide
entfernen
to remove the outer
floss

удалить наружный
пух кокона

enlever ou détacher le
frison ou la bourre
togliere la spelaia
quitar el filadiz o la
borr[illa] externa /
treure el filadís o el
borrissol exterior

10

das Kokonfadenende
suchen oder auf-
fischen

to find or to pick-up
the end of the cocoon
filament

отыскивать или вы-
лавливать конец
шелковинки [ко-
кона]

saisir le mattre-brin du
cocon

ricercare il capo[filo]

buscar o tomar el cabo
de la hebra de ca-
pullo / buscar o pen-
dre el cap de bri del
capoll

11

richtiges Kokonfaden-
ende (n)

right end of the cocoon
filament

настоящий конец (мр)
шелковинки

mattre-brin (m), bon
brin (m)

capofilo (m)
cabo (m) de la hebra
de capullo / cap (m)
de bri de capoll

12

das Kokonfadenende
hängt sich an die
Bürste

the end of the cocoon
filament adheres to
the brush

конец (мр) шелко-
винки пристает к
щеткѣ

le mattre-brin s'at-
tache à la brosse
il capofilo aderisce alla
[trebbia della] spaz-
zola

el cabo de la hebra de
capullo se adhiere al
cepillo / el cap de
bri del capoll s'agafa
al raspall

13

das Fadenende von
der Bürste abstreifen

to stroke-off the end
of the filament from
the brush

стянуть или снять
конец шелковинки
со щетки

ôter le mattre-brin de
la brosse
staccare dalla spazzola
il capofilo

tomar del cepillo el
cabo de la hebra de
capullo / pendre del
raspall el cap de bri
del capoll

14

3. Abhaspeln (n) der
Kokons

Tirage (m) de la
soie, filature (f)
des cocons

Silk Reeling

Trattura (f) o fila-
tura (f) della seta

15

Размот (мр) или
сматывание (ср)
коконов

Hilado (m)
/ Aspiat (m) /
de la seda

geheiztes Haspelge-
häuse (n)
heated reel casing

отопленный кожух
(мр) мотальной
машины

caisse (f) des guindres
chauffée
cassone (m) delle aspe
riscaldato

caja (f) calentada de
las devanaderas /
caixa (f) escalfada de
les devanadores

16

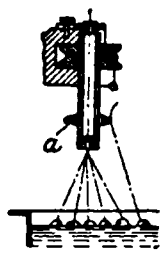
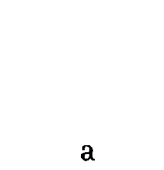
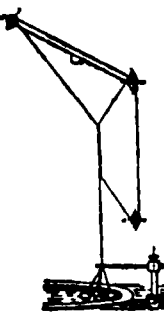
<p>Kokonhasplerin (f) silk reeler, cocoon reeler 1 размотчица (жр) коконов на мотовилах, мотальщица (жр) шелка</p>	<p>dévideuse (f) de cocons, tireuse (f) de soie filatrice (f), aspatrice (f) di seta devanadora (f) de seda, tiradora (f) de capullos / <i>aspiadora (f) de seda, tiradora (f) de capolls</i></p>	<p>die Fadenenden (npl) verknüpfen to tie the ends of the filaments присучать или присоединять шелковинки</p>	<p>nouer les [bouts des] fils riannodare i capi dei fili anudar los cabos de las hebras / <i>nuar els caps dels brins</i></p>	11
<p>Haspelaufseherin (f) reeling overlooker 2 смотрительница (жр) мотальной</p>	<p>surveillante (f) de dévidage maestra (f), direttrice (f), caposala (f) encargada (f) o celadora (f) de devanado / <i>encarregada (f) dels aspis</i></p>		<p>Fadenanleger (m) piecer присучальщик (мр) jette-bouts (m), lance-bouts (m) attacca-bave (m) anudador (m) / <i>nuador (m)</i></p>	12
<p>fehlerfreies Haspeln (n) 3 faultless reeling безпорочный или безупречный размот (мр)</p>	<p>dévidage (m) parfait trattura (f) perfetta o senza difetti devanado (m) perfecto / <i>aspiat (m) perfecte</i></p>		<p>gekerbtelinsenförmige Scheibe (f) lens-shaped notched disc рубчатый чечевицеобразный круг (мр)</p>	13
<p>mehrere Kokonfäden (mpl) zu einem Faden vereinigen to unite several cocoon filaments to one thread 4 соединить несколько шелковинок в одну нить</p>	<p>réunir plusieurs brins (mpl) de cocon riunire più bave (fpl) in un filo reunir varias hebras de capullo en un solo cabo / <i>reunir varis brins de capoll en un sol cap</i></p>	<p>a</p>	<p>disque (m) en forme de lentille avec entaille disco (m) lentiforme con intagli disco (m) lenticular con entalladura / <i>disc (m) lenticular amb entalles</i></p>	13
<p>Haspeln (f) zu x Fäden reeling x ends together 5 размот (мр) по x шелковинкам</p>	<p>filage (m) à x bouts filatura (f) a x capi devanado (m) a x cabos / <i>aspiat (m) a x caps</i></p>	<p>Haspelfverfahren (n) reeling method способ (мр) размота</p>	<p>méthode (f) de dévidage ou de tirage metodo (m) di trattura método (m) de devanar / <i>métode (m) d'aspiar</i></p>	14
<p>der Kokonfaden läuft ab oder wickelt sich ab 6 the cocoon filament unwinds or runs off шелковинка (жр) разматывается или сматывается</p>	<p>le brin de cocon se dépelotonne il filo del bozzolo si unvolge la hebra de capullo se desenrolla / <i>el bri de capoll se desplega</i></p>	<p>die Rohseidenfäden (mpl) gesondert auf den Haspel bringen to place the silk filament separately on the reel наматывать шелковинки раздельно на мотовило</p>	<p>placer les brins de soie séparément sur le dévidoir avvolgere i fili di seta separatamente sull'aspo colocar las hebras de seda separadamente en la devanadera / <i>donar separadament al aspi els brins de seda</i></p>	15
<p>die Dicke des Fadens regeln 7 to regulate the thickness of the thread регулировать толщину шелковой нити</p>	<p>régler le diamètre ou la grosseur du fil mantenere la regolarità del titolo del filo regularizar el diámetro del hilo / <i>regularitzar el diámetro del fil</i></p>	<p>trockenes Abhaspeln (n) dry reeling сухая размотка (жр)</p>	<p>tirage (m) à sec trattura (f) a secco devanado (m) en seco / <i>aspiat (m) o tiratge (m) en sec</i></p>	16
<p>Anlegen (n) des Kokonfadens 8 piecing the cocoon filament присучивание (ср) или присоединение (ср) шелковинки</p>	<p>jet (m) du brin de cocon getto (m) del capo o della bava anudado (m) de la hebra de capullo / <i>nuat (m) del bri de capoll</i></p>	<p>den Kokon trocken abhaspeln to reel the cocoon in the dry way разматывать кокон всухую</p>	<p>tirer le cocon à sec filare la seta dal bozzolo a secco devanar el capullo en seco / <i>tirar o aspiar el capoll en sec</i></p>	17
<p>Ergänzungskokon (m) 9 fresh cocoon дополнительный или добавочный кокон (мр)</p>	<p>nouveau cocon (m) bozzolo (m) nuovo nuevo capullo (m) / <i>nou capoll (m)</i></p>		<p>italienisches Haspeln (n) oder Haspelfverfahren (n) Italian [method of] reeling итальянский способ (мр) размота méthode (f) de tirage à l'italienne ou sans mariage ou à la tavelle sistema (m) di trattura o di torta all'italiana o alla tavella método (m) italiano de devanar / <i>métode (m) italià d'aspiar</i></p>	18
<p>angelegter Kokonfaden (m) 10 pieced cocoon filament присученная шелковинка (жр)</p>	<p>fil (m) de cocon jeté filamento (m) di bozzolo appezzato hebra (f) de capullo anudada / <i>bri (m) de capoll nuat</i></p>			

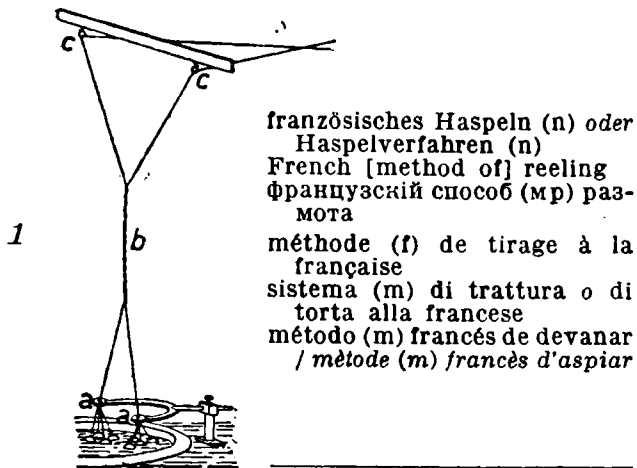

französisches Haspeln (n) oder Haspelverfahren (n)
French [method of] reeling
французский способ (мр) размота
méthode (f) de tirage à la française
sistema (m) di trattura o di torta alla francese
método (m) francés de devanar / *métode (m) francés d'aspiar*

Spinner (m), Fadenleiter (m)
filament guide
нитевод (мр)
filière (f), guide-fil (m)
filiera (f)
arañero (m) guía-hilos (m) / *aranyer (m), guia-fils (m)*

2 a

Kreuzungsstelle (f) point (m) de croisement
3 crossing [point] punto (m) d'incrocio
мѣсто (ср) скрещивания punto (m) de cruce / *punt (m) de creuament*

Glasauge (n) œillet (m) en verre, barbin (m)
4 glass eyelet riccio (m) o barbino (m) di vetro
стеклянный глазок (мр) ojete (m) de vidrio / *ullet (m) de vidre*

die Seidenfäden (mpl) croiser les brins de soie
kreuzen
to cross the silk filaments
5 incrociare o attorcigliare i fili di seta, dare la torta ai fili di seta
скрещивать нити шелка
cruzar las hebras de seda / *creuar els brins de seda*

einfache Kreuzung (f) croisure (f) ou croisement (m) simple
6 single crossing torta (f) semplice
однократное скрещивание (ср) cruzado (m) sencillo / *creuat (m) senzill*

doppelte Kreuzung (f) croisure (f) double
7 double crossing doppia torta (f)
двукратное скрещивание (ср) cruzado (m) doble / *creuat (m) doble*

der Seidenfaden rundet sich an der Kreuzungsstelle
the silk filament assumes a roundish form at the crossing point
шелковая нить (жр) округляется в мѣстѣ скрещивания
8 le brin de soie s'arrondit au point de croisement
il filo si arrotonda al punto d'incrocio
la hebra de seda se redondea en el punto de cruce / *el bri de seda s'arrodoneix en el punt de creuament*

die Rohseidenfäden (mpl) zusammen-drehen
9 to twist the ends of raw silk together
скручивать вмѣстѣ нити шелка-сырца
tordre ensemble les bouts de grège
torcere assieme i fili di seta greggia
torcer juntos los cabos de seda cruda / *tórcer junts els caps de seda grega*

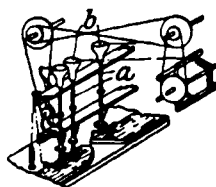

Kreuzungsvorrichtung (f) nach Martin
Martin's crossing apparatus
приспособление (ср) Мартина для скрещивания
10 appareil-croiseur (m) système Martin
apparecchio (m) incrociatore sistema Martin
aparato (m) cruzador / *aparell (m) de creuar / sistema Martin*

sich drehende Metallröhre (f)
revolving metal tube
вертящаяся или вращающаяся металлическая трубка (жр)
11

tube (m) métallique tournant
tubo (m) metallico girevole
tubo (m) metálico giratorio / *tub (m) metal·lic giratori*

Holztrichter (m)
wooden funnel
деревянная воронка (жр)
12 entonnoir (m) en bois
imbuto (m) di legno
embudo (m) de madera / *embut (m) de fusta*

b

Kreuzungsvorrichtung (f) nach Bergier
Bergier's crossing apparatus
приспособление (ср) Бержье для скрещивания
13 appareil-croiseur (m) système Bergier
apparecchio (m) incrociatore sistema Bergier
aparato (m) cruzador / *aparell (m) de creuar / sistema Bergier*



Drehscheibe (f)
revolving disc
вращающийся диск (мр)
14 disque (m) ou champignon (m) tournant
disco (m) girevole
disco (m) giratorio / *disc (m) giratori*

a

Seidenhaspelvorrichtung (f), Seidenhaspelbank (f)
silk reeling apparatus
мотальное приспособление (ср) для шелка
15 machine (f) à tirer la soie, tour (m) à soie
banco (m) delle filatrici di seta
aparato (m) de devanar la seda / *aparell (m) d'aspiar la seda*

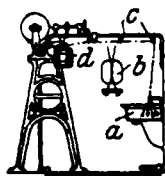

Haspelbecken (n)
reeling basin, reeler's trough
таз (мр) для коконов, размотный таз
16 bassine (f)
bacinella (f)
cazuela (f), vasija (f) / *cassola (f)*

schwarzes Schaubrett (n)
black [coated] sight board
черная фоновая доска (жр) или дощечка (жр)
17 tableau (m) noir
tavola (f) nera, schermo (m) nero
tablilla (f) / *tauleta (f) / negra*

b

1 c Fadenleitauge (n)
eyelet
направляющий глазок (мр)
barbin (m)
guida-fili (m), bottone (m)
ojal (m) guia-hilos / ullet (m)
guia-fils

2 d Haspel (m)
reel
мотовило (ср)
dévidoir (m), asp[ille] (m),
guindre (m)
aspa (f), aspo (m), aspino (m)
aspa (f), devanadera (f) / aspi
(m), devanadora (f)

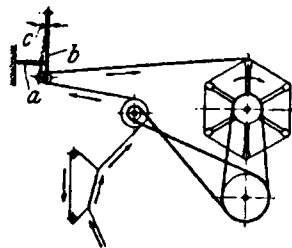

3 selbsttätiger Kokon-
haspel (m)
automatic reeling
apparatus
самодѣйствующее
или автоматическое
мотовило (ср) для
коконов
tour (m) automatique
aspa (f) automatica
aparato (m) de de-
vanado automático
/ aparel (m) d'aspiat
automàtic

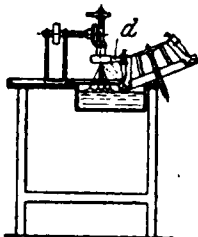

4 a Prüffeder (f), [Kontrollfeder (f)]
control spring
остановочная или контроль-
ная пружина (жр)
ressort (m) contrôleur
molla (f) di controllo
resorte (m) regulador [de ten-
sión] / molla (f) reguladora
[de tensió]

5 b Schalthebel (m), [Kontroll-
hebel (m)]
control lever
контрольный или контроли-
рующий рычаг (мр)
levier (m) contrôleur
leva (f) di controllo
palanca (f) reguladora

6 c elektrischer Schalter (m) oder
Kontakt (m)
electric contact
электрический контакт (мр),
замыкатель (мр) тока
contact (m) électrique
contatto (m) elettrico
contacto (m) eléctrico / con-
tacte (m) elèctric

7 d Kokonfadengreifer (m)
piecer
захватка (жр) для шелкови-
нок
jette-bouts (m), attache-bave
(m)
attacca-bave (m)
anudador (m) o tomador (m)
de cabos / nuador (m) o
reunidor (m) de caps

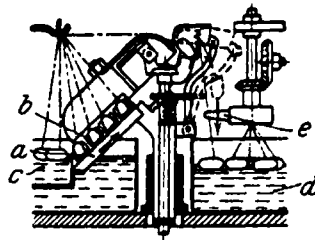

selbsttätige Kokonzuführung
(f)
automatic cocoon feed
аппарат (мр), автоматически
подающий коконы
alimentation (f) automatique 8
des cocons
alimentazione (f) automatica
[della rosa] dei bozzoli
alimentación (f) automática
de los capullos / alimentació
(f) automàtica de capolls

Fadenleiter (m), Fadenführer
(m)

thread guide
нитевод (мр) 9
guide-fil (m)
guida-fili (m)
guia-hilos (m), arañero (m) /
guia-fils (m), aranyer (m)

Kokonhalterzelle (f)
cocoon container cell
гнездо (ср) для коконов 10
cellule (f) du porte-cocons
cellula (f) del porta-bozzoli
caja (f) porta-capullos / caixa
(f) porta-capolls

Füllbehälter (m)
feed tank, cocoon basin
приемник (мр) коконов 11
bassine (f) de chargement
bacinella (f) di carica
depósito (m) de carga / dipòsit
(m) de càrrega





Haspelbecken (n)
reeling basin
таз (мр) для размотки 12
bassine (f)
bacinella (f)
depósito de devanado / dipòsit
(m) d'aspiat

Greifer (m)
piecer
захватчик (мр), захватка
(жр)
jette-bouts (m)
attacca-bave (m)
anudador (m) o tomador (m)
de cabos / nuador (m) o
reunidor (m) de caps 13

Knotenbildung (f) formation (f) de maria-
ges
formation of knots
образованіе (ср) уз-
лов 14
formazione (f) di nodi
formación (f) de nudos
/ formació (f) de
nudos

1	Knoten (m), Knoten- stelle (f) knot узел (мр), мѣсто (ср) узла	mariage (m) punto (m) grosso [nel filo], nodo (m), fili (mpl) accoppiati nudo (m) / nus (m)	4. Umhaspeln (n) der Rohseide	Redévidage (m) de la soie grège
2	Knotenreißer (m) knot breaker узлообрыватель (мр)	coupe-mariage (m) apparecchio (m) rom- pitore dei fili ac- coppiati rompe-nudos (m) / trenca-nusos (m)	Re-reeling of Raw Silk	Rinnaspaggio (f) o rinnaspatura (f) della seta greggia
3	Abreißen (n) des Ko- konfadens breakage of the cocoon filament обрывание (ср) шел- ковинки	cassure (f) ou rupture (f) du brin de cocon rottura (f) della bava rotura (f) de la hebra de capullo / trenca- ment (m) del bri de capoll	Перемот (мр) или перемотка (жр) шелка-сырца	Redevanado (m) o reaspado (m) de la seda cruda / Re-aspiat (m) de la seda gre- ga o crúa
4	der Kokonfaden reißt ab the cocoon filament breaks шелковинка (жр) обрывается	le brin de cocon casse ou se rompt la bava si spezza o si rompe la hebra de capullo se rompe / el bri de ca- poll se trenca	die Rohseide um- haspeln to re-reel the raw silk перематывать шелк- сырец	redévider la soie grège rinnaspate la seta greg- gia reaspate o redevanar la seda cruda / re- aspiar la seda grega
5	Ausbeute (f) der Ko- kons [an Faserstoff] fibre yield of the co- coons выход (мр) волокни- стаго вещества из коконов	rendement (m) en soie des cocons rendimento (m) in seta dei bozzoli rendimiento (m) de los capullos / <i>rendiment</i> (m) o rindo (m) dels capolls	den Seidensträhn ab- winden to unwind the hank of silk сматывать моток шелка	dévider l'écheveau de soie rincannare la matassa di greggia desarrollar o desplegar la madeja de seda / desplegar o trescanar la madeixa de seda
6	Flockseidegehalt (m) des Kokons amount of floss silk in the cocoon количество (ср) или содержание (ср) шелка-сырца в ко- конах	teneur (f) en bourre du cocon tenore (m) in strusa del bozzolo proporción (f) de fila- diz en el capullo / proporción (f) de bo- rrres del capoll	Ablaufhaspel (f) running-off reel перегонное мотовило (ср)	guindre (m) à dérou- lage aspo (m) di svolgi- mento devanadera (f) para desplegar / devana- dora (f) de desplegar
7	Seidenfadengehalt (m) des Kokons amount of silk fila- ment in the cocoon количество (ср) шел- ковинки в коконах	teneur (f) en fil du cocon tenore (m) in filo del bozzolo proporción (f) de he- bra de seda en el ca- pullo / proporción (f) en bri de seda del capoll	die auflaufenden Sei- denfäden (mpl) be- aufsichtigen to look after the silk threads being wound контролировать или проверять пере- гоняемый шелк	surveiller les fils de soie en dévidage sorvegliare i fili di seta da innaspate vigilar o cuidar los hilos de seda que se plegan / vigilar els fils de seda que's pleguen
8	Schalengehalt (m) oder Hautgehalt (m) des Kokons amount of husk in the cocoon количество (ср) обо- лочек в коконах	teneur (f) en telette du cocon tenore (m) in galetta- mino o gusciole del bozzolo proporción (f) de cas- cara en el capullo / proporción (f) de clos- ca en el capoll	den Haspel anhalten to stop the reel остановить мотовило	arrêter le dévidoir fermare l'aspa parar la devanadera / devanadora
9	Haspelabfall (m), Flug- fäden (mpl) reeling waste мотальный угар (мр)	déchets (mpl) de dévi- dage cascami (mpl) di trat- tura mermas (fpl) o borras (fpl) o desperdicio (m) de aspeado / borres (fpl) o mermes (fpl) o desperdici (m) d'aspiat	den Strähn vom Haspel abnehmen to take the hank from the reel снимать моток с мо- товила	enlever l'écheveau (m) du dévidoir togliere dall'aspa la matassa quitar la madeja de la aspa / treure la ma- deixa del aspi
			den Strähn lockern to loosen the hank взрыхлить или взбить моток	relâcher l'écheveau (m) rallentare la matassa aflojar la madeja / afluixar la madeixa
			umgehaspelte Roh- seide (f) re-reeled raw silk перемотанный шелк- сырец (мр)	soie (f) grège redévidée greggia (f) rinnaspata seda (f) cruda redeva- nada / seda (f) grega re-aspiada
			Seidenumhasplerin (f) silk rewinder перемотчица (жр) шелка	trancaneuse (f) ou dé- trancaneuse (f) de sole rinnaspatrice (f) di seta trascanadora (f) de seda

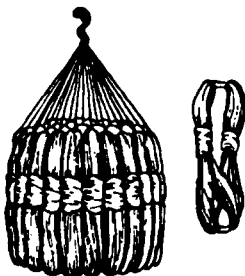

<p>5. Rohseiden (fpl) und ihre Beschaffenheit Raw Silks and their Characteristics</p>	<p>Soies (fpl) grèges et leurs propriétés Sete (fpl) greggie e le loro proprietà Sedas (fpl) crudas y sus características / <i>Sedes</i> (fpl) <i>greges i llurs característiques</i></p>	<p>Rohseidenfaden (m) mit Anhängsel raw silk thread with loose ends нить (жр) шелка-сырца с приставшими шелковинками или с волосовидными придатками mort-volant (m) filo (m) di greggia con capi svolazzanti hilo (m) de seda cruda con cabos sueltos / <i>fil (m) de seda grega amb caps fluxos</i></p>		10
<p>abgehaspelte Seide (f), Rohseide (f), [Grège (f)] 2 reeled silk, raw silk, grège размотанный шелк (мр), греж (мр)</p>	<p>soie (f) grège, soie dévidée seta (f) innaspata, [seta] greggia (f) seda (f) aspeada o cruda / <i>seda (f) aspiada o grega o crua</i></p>	<p>Rohseidenfaden (m) mit Spirale raw silk thread with loose spiral end нить (жр) шелка-сырца со спиральной шелковинкой fil (m) de soie grège avec vrille filo (m) di greggia seghettato o addentellato o arricciato hilo (m) de seda cruda con cabos sueltos en espiral / <i>fil (m) de seda grega amb cap fluixos cargolats</i></p>		11
<p>gleichmäßige Beschaffenheit (f) der Rohseide 3 even condition of raw silk равномерное качество (ср) шелка-сырца</p>	<p>condition (f) uniforme de la soie grège qualità (f) uniforme della seta greggia condición (f) uniforme de la seda cruda / <i>condició (f) uniforme de la seda crua</i></p>	<p>Rohseidenfaden (m) mit Schleifen raw silk thread with loops нить (жр) шелка-сырца с петлями</p>		12
<p>gleichmäßige Rohseide (f) uniform or even raw silk 4 однородный шелк (мр), шелк (мр) равномерного строения</p>	<p>soie (f) grège uniforme greggia (f) uniforme seda (f) cruda uniforme / <i>seda (f) grega uniforme</i></p>	<p>der Kokonfaden bildet Schleifen the cocoon thread forms loops коконная нить (жр) образует петли</p>		13
<p>schlecht gehaspelter Rohseidenfaden (m) unclean reeled raw silk thread 5 нить (жр) шелка-сырца неправильного размота</p>	<p>fil (m) de soie grège dévidée non nette filo (m) di seta greggia irregolarmente innaspato hilo (m) de seda cruda mal aspeada / <i>fil (m) de seda grega mal aspiada</i></p>	<p>Fadenschleife (f) thread loop or entanglement нитяная петля (жр) boucle (f) de fil, duvet (m) fixe ansa (f), occhiello (m), nodo (m) del filo ojal (m) del hilo / <i>baga (f) de fil</i></p>		14
<p>Rohseidenfaden (m) mit Flaum raw silk thread with floss or fluff 6 нить (жр) шелка-сырца с пушком</p>	<p>fil (m) de soie grège avec duvet filo (m) di greggia peloso hilo (m) de seda cruda con vello o borrilla / <i>fil (m) de seda grega amb borriassol</i></p>	<p>Rohseidenfaden (m) mit Knoten raw silk thread with knots нить (жр) шелка-сырца с узлами fil (m) de soie grège avec des bouchons filo (m) di greggia con sfiloni hilo (m) de seda cruda con nudos / <i>fil (m) de seda grega amb nusos</i></p>		15
<p>flaumige Rohseide (f) fluffy raw silk 7 пушистый шелк-сырец (мр)</p>	<p>soie (f) grège duveteuse greggia (f) pelosa seda (f) cruda velluda o pelosa / <i>seda (f) crua borrosa o pilosa</i></p>	<p>knotiger Seidenfaden (m) knotty silk thread узловатая шелковая нить (жр)</p>		16
<p>flaumiger Doppelfaden (m) fluffy double thread пушистая двойная нить (жр)</p>	<p>fil (m) double duveteux filo (m) doppio peloso hilo (m) doble peloso / <i>fil (m) doble pilós</i></p>	<p>feinfädige oder feine Rohseide (f) fine-thread silk, fine raw silk тонкий шелк-сырец (мр)</p>		17
<p>Seidenfaserflaum (m) silk fibre fluff 9 пушек (мр) шелка-сырца</p>	<p>duvet (m) du brin de soie pelo (m) del filo serico borrilla (f) del hilo de seda / <i>borriassol (m) del fil de seda</i></p>			

1	starkfädige oder grobe Rohseide (f) strong-thread silk, coarse raw silk грубый шелк-сырец (мр)	soie (f) grège à brin grossier bava (f) grossa, seta (f) tonda hilo (m) grueso o fuerte de seda cruda / fil (m) groixut o fort de seda grega	levantinische Rohseide (f) Levantine raw silk levantийский шелк-сырец (мр)	soie (f) grège du Levant greggia (f) levantina seda (f) cruda del Levante / seda (f) grega de Llevant	11
2	Seidensträhn (m) silk hank or knot моток (мр) шелка	écheveau (m) de soie matassa (f) di seta madeja (f) / madeixa (f) / de seda	kleinasiatische Rohseide (f) Asia Minor raw silk малоазиатский шелк-сырец (мр)	soie (f) grège de l'Asie Mineure greggia (f) dell'Anatolia o di Brussa seda (f) cruda / grega / del Asia Menor	12
3	kurzsträhnige Rohseide (f) short skein[ed] raw silk короткомоточный шелк-сырец (мр)	soie (f) grège en petits écheveaux greggia (f) in piccole matasse seda (f) cruda en madejas cortas o pequeñas / seda (f) grega en madeixetes	syrische Rohseide (f) Syrian raw silk сирийский шелк-сырец (мр)	soie (f) grège de la Syrie greggia (f) siriaca seda (f) cruda / grega / de la Siria	13
4	langsträhnige Seide (f) long skein[ed] raw silk длинномоточный шелк-сырец (мр)	soie (f) grège en grands écheveaux greggia (f) in grandi matasse seda (f) cruda en madejas largas o grandes / seda (f) grega en troques		europäische Rohseide (f) European raw silk европейский шелк-сырец (мр) soie (f) grège de l'Europe greggia (f) europea seda (f) cruda / grega / europea	14
5		chinesische Rohseide (f), Chinaseide (f) Chinese raw silk китайский шелк-сырец (мр) soie (f) grège de Chine greggia (f) cinese seda (f) cruda / seda (f) grega / de la China	französische Rohseide (f) French raw silk французский шелк-сырец (мр)	soie (f) grège française greggia (f) francese seda (f) cruda / grega / francesa	15
6	japanische Rohseide (f) Japanese raw silk японский шелк-сырец (мр)	soie (f) grège du Japon greggia (f) giapponese seda (f) cruda del Japon / seda (f) grega de Japó	italienische Rohseide (f) Italian raw silk итальянский шелк-сырец (мр)	soie (f) grège de l'Italie greggia (f) italiana seda (f) cruda / grega / italiana	16
7		japanische Strähnform (f) der Rohseide Japanese [grapes] hank of raw silk японский способ (мр) намотки шелка-сырца écheveau (m) à la japonaise de soie grège matassa (f) giapponese della seta greggia madeja (f) japonesa de seda cruda / madeixa (f) japonesa de seda crua	ungarische Rohseide (f) Hungarian raw silk венгерский шелк-сырец (мр)	soie (f) grège de la Hongrie greggia (f) ungherese seda (f) cruda húngara / seda (f) grega hongaresca	17
8	koreanische Rohseide (f) Corean raw silk корейский шелк-сырец (мр)	soie (f) grège de la Corée greggia (f) della Corea seda (f) cruda / grega / de Corea	spanische Rohseide (f) Spanish raw silk испанский шелк-сырец (мр)	soie (f) grège de l'Espagne greggia (f) spagnuola seda cruda española / seda (f) grega espanyola	18
9		indische oder bengalische Rohseide (f) Indian or Bengal raw silk остиндский или бенгальский шелк-сырец (мр) soie (f) grège des Indes ou du Bengale greggia (f) del Bengala seda (f) cruda de las Indias o de la Bengala / seda (f) grega d'India o de Bengala	griechische Rohseide (f) Grecian or Greek raw silk греческий шелк-сырец (мр)	soie (f) grège de la Grèce greggia (f) greca seda (f) cruda griega / seda (f) grega de Grecia	19
10	persische Rohseide (f) Persian raw silk Персидский шелк-сырец (мр)	soie (f) grège de la Perse greggia (f) persiana seda (f) cruda / grega / de Persia	Pelseide (f) single простой шелк (мр)	poil (m) pelo (m) pelo (m) / pèl (m)	20
			Cuiteseide (f), gekochte Seide (f) boiled [-off] silk выкипяченный шелк (мр)	soie (f) cuite seta (f) cotta seda cocida / seda (f) bullida	21
			Ecrüseide (f), Crüseide (f), ungekochte oder unentschälte Seide (f) unscoured or crude silk некипяченный шелк (мр)	soie (f) crue, soie (f) écru seta (f) cruda seda no desgrasada, seda cruda / seda (f) crua o non desgreixada	22

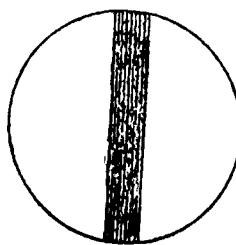
Seide (f) von geschwe- felten Kokons silk from fumed co- coons 1 шелк (мр), окурен- ных сѣрою коконов	soie (f) provenant de cocons soufrés seta (f) proveniente da bozzoli solforati seda (f) proveniente de capullos azufrados / seda (f) <i>provenint de capolls ensofrats</i>	flockenfreie oder flaumfreie Seide (f) silk free from floss шелк (мр), не содер- жащий хлопьев или комьев	soie (f) sans duvets seta (f) non pelosa seda (f) sin borrilla / seda (f) <i>sense borris- sol</i>	15
Beschaffenheit (f) der Seide 2 condition of silk качество (ср) шелка	condition (f) de la soie natura (f) della seta condición (f) o natura- leza (f) / <i>condició (f) / de la seda</i>	entschälte oder linde Seide (f) scoured silk отварный или мягкий шелк (мр)	soie (f) <i>décreusée</i> seta (f) <i>sgommata</i> seda (f) <i>desgrasada / desgreixada</i>	16
Seidengriff (m) feel of silk 3 шелковистость (жр), свойство (ср) шелка на ощупь	toucher (m) de la soie tatto (m) della seta tacto (m) / <i>tacte (m) / de la seda</i>	ribbon-like or flat wild silk filament лентообразное волок- но (ср) дикаго шелка	filament (m) de la soie sauvage en forme de ruban fibra (f) a foggia di nastro della bavella di seta selvatica hebra (f) aplanada de la seda salvaje / <i>fil (m) pla de la seda salvatge</i>	17
griffige Seide (f) silk of good feel 4 шелк (мр) с хорошо осязаемой шелко- вистостью	soie (f) <i>ayant du tou- cher</i> seta (f) <i>buona al tatto</i> seda (f) <i>de buen tacto</i> / <i>seda (f) de bon tacte</i>	Glanz (m) des Seiden- fadens lustre or brightness of silk fibre блеск (мр) шелковой нити	lustre (m) <i>ou éclat (m) ou brillant (m) de la fibre de soie</i> lucentezza (f) della fibra serica lustre (m) o brillo (m) / <i>llustre (m) o brill (m) / de la fibra de seda</i>	18
harter Griff (m) hard feel 5 жесткое ощущение (ср)	toucher (m) <i>rude</i> tatto (m) <i>ruvido</i> tacto (m) <i>áspero / tacte (m) aspre</i>	matte oder mattglän- zende Seide (f) silk of dull lustre тусклый или [полу] матовый шелк (мр)	soie (f) <i>terne</i> seta (f) <i>opaca o oscura</i> seda (f) <i>de lustre mate / llustre mat</i>	19
krachender oder knir- schender Griff (m) scrooping feel 6 хрустящее ощущение (ср)	toucher (m) <i>craquant</i> scricchiolio (m) <i>serico</i> , tatto (m) <i>craquant</i> tacto (m) <i>crujiente / tacte (m) cruixent</i>	Flimmern (n) <i>wilder</i> Seide glittering of wild silk мерцание (ср) дикаго шелка	scintillement (m) de la soie <i>sauvage</i> lucentezza (f) <i>carat- teristica della seta selvatica</i> centelleo (m) / <i>espur- neig (m) / de la seda silvestre</i>	20
Krachen (n) oder Knir- schen (n) der Seide, Seidenschrei (m) 7 scroop of silk хруст (мр) или треск (мр) или скрип (мр) шелка	cri (m) <i>ou craquement</i> (m) de la soie scricchiolio (m) <i>serico</i> crujido (m) / <i>cruixit (m) / de la seda</i>	dunkle Naturfarbe (f) der wilden Seide dark natural colour of wild silk темная естественная окраска (жр) ди- каго шелка	teinte (f) <i>foncée na- turelle de la soie sauvage</i> tinta (f) <i>scura natu- rale della seta sel- vatica</i> color (m) <i>natural obs- curo / color (m) fosc natural / de la seda silvestre</i>	21
weicher Griff (m) soft feel 8 мягкое ощущение (ср)	toucher (m) <i>doux</i> tatto (m) <i>dolce o mor- bido</i> tacto (m) <i>dulce o suave / tacte (m) dolç o suau</i>	schwache Oberflächen- streifung (f) der Maulbeerseide faint surface striation of mulberry silk слабая штриховка (жр) поверхности тутового шелка	striation (f) <i>superficiel- le faible de la soie du mûrier</i> debole <i>striatura (f) superficiale della seta domestica del gelso</i> dèbil <i>estriado (m) / estriat (m) feble / superficial de la seda de morera</i>	22
elastisch fester Griff (m) compact elastic feel 9 эластичное и твердое ощущение (ср)	toucher (m) <i>dur et élastique</i> tatto (m) <i>duro ed elastico</i> tacto (m) <i>lleno y elástico / tacte (m) plé i elàstic</i>	scharfe Längsstreifung (f) der wilden Seide marked longitudinal stri- ation of wild silk рѣзкая продольная штри- ховка (жр) дикаго шелка	striation (f) <i>longitudinale prononcée de la soie sauvage</i> striatura (f) <i>longitudinale pronunciata della seta selvatica</i> estriado (m) <i>pronunciado y longitudinal / estriat (m) pronunciat i longitudinal / de la seda silvestre</i>	23
schwellender Griff (m) elastic feel 10 эластичное ощущение (ср)	toucher (m) <i>moelleux</i> tatto (m) <i>elastico</i> tacto (m) <i>elástico / tacte (m) elàstic</i>	baumwollartiger Griff (m) 12 cottony feel хлопкообразное ощу- щение (ср)		
regelmäßige Seide (f) uniform or even silk 13 равномерный или од- нородный шелк (мр)	soie (f) <i>uniforme</i> seta (f) <i>a bava regolare</i> seda (f) <i>igual o uni- forme</i>			
nervige Seide (f) compact elastic silk 14 жилистый шелк (мр)	soie (f) <i>nerveuse</i> seta (f) <i>nervosa</i> seda (f) <i>compacta y elástica, seda fuerte / seda (f) forta, seda plena i elàstica</i>			

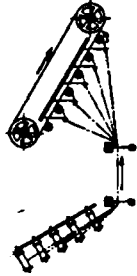

durchsichtiger Seidenfaden (m)	fibre (f) de soie transparente	Ölsüß (n), Glycerin (n) glycerine глицерин (m)	11
1 transparent silk fibre	fibra (f) de seta transparente	$C_3 H_8 O_3$	
прозрачная шелковинка (жр)	hebra (f) de seda transparente / bri (m) de seda transparent	glycérine (f) glicerina (f) glicerina (f)	
6. Zurichten (n) [oder Mulinieren (n)] der Seide	Moulinage (m) de la soie	Talg (m) tallow сало (ср)	12
2 Silk Throwing	Torcitura (f) della seta	sulf (m) sego (m) sebo (m) / seu (m)	
Крутка (жр) шелка	Molinaje (m) / Molinatge (m) / de la seda	Schmalz (n) hog fat жир (мр)	13
a) Allgemeines (n)	Généralités (fpl)	saindoux (m) strutto (m), sugna (f) manteca (f) de cerdo / sagi (m) de porc	
3 General Terms	Generalità (fpl)		
Общее (ср)	Generalidades (fpl)		
brüchiger trockener Rohseidenfaden (m)	fil (m) sec et cassant de soie grège		
brittle and dry raw silk fibre	filo (m) secco e fragile di seta greggia	Stärke (f) starch крахмал (мр)	14
4 ломкая сухая нить (жр) шелка-сырца	fibra (f) seca y quebradiza de seda cruda / fibra (f) seca i trencadissa de seda grega	amidon (m) amido (m) almidón (m) / empresa (f)	
die Rohseide feucht verarbeiten	travailler la soie grège à l'état humide	Dextrin (n) dextrine декстрин (мр)	15
5 to work the raw silk in the wet state	lavorare la seta greggia allo stato umido	arabisches Gummi (n), Gummi (n) arabicum	
обработать шелк-греж во влажном состоянии	trabajar la seda cruda en estado húmedo / treballar la seda grega en estat humid	gomme (f) arabique	
die Rohseide geseift verarbeiten	travailler la soie grège à l'état savonneux	gum arabic гумми (мр) арабик, аравийская камедь (жр)	16
6 to work the raw silk in the soaped state	lavorare la seta greggia insaponata o imbozzimata	Rohseide (f) mit geknüpften Enden raw silk with knotted ends шелк (мр) с надвзанными концами	17
обработать шелк-греж в мыль	trabajar la seda cruda en estado jabonoso / treballar la seda grega en estat sabonós	grège (f) avec bouts noués greggia (f) con capi annodati seda (f) cruda con cabos anudados / seda (f) grega amb caps nuats	
den Rohseidenfaden seifen	savonner le fil de grège	ungleichmäßig dicke Rohseide (f) raw silk of irregular thickness шелк (мр) неравномерной толщины	18
7 to soap the raw silk thread	insaponare o imbozzimare il filo di seta greggia	unregelmäßige Stellen (fpl) im Faden irregularities in the thread порочные мѣста (жр) в нити	19
намыливать нить шелка-сырца	enjabonar el hilo de seda cruda / ensabonar el fil de seda grega	inégalité (fpl) du fil impurità (fpl) o ingrossamenti (mpl) del filo irregularidades (fpl) en el hilo / xemics (mpl) en el fil	
geseifte Rohseide (f) soaped raw silk	soie (f) grège savonnée seta (f) greggia insaponata o imbozzimata seda (f) cruda enjabonada / seda (f) grega ensabonada	Ausbrechen (n) der unregelmäßigen Stellen im Faden removing the irregularities in the thread вырывание (ср) или выкидывание (ср) из нити порочных мѣст	20
8 намыленный шелк (мр)		enlèvement (m) des inégalités du fil eliminazione (f) delle impurità del filo purga (f) del hilo, eliminación (f) de las irregularidades en el hilo / purga (f) del fil, eliminació (f) dels xemics del fil	
Palmölseife (f)	savon (m) d'huile de palme	die unregelmäßigen Stellen (mpl) im Faden ausbrechen to remove the irregularities in the thread вырывать порочные мѣста нити	21
9 palm oil soap пальмовое мыло (ср)	sapone (m) di palma jabón (m) de aceite de palma / sabó (m) d'oli de palma	enlever les inégalités (fpl) du fil togliere dal filo le impurità purgar el hilo, quitar las irregularidades del hilo / purgar el fil, treure els xemics del fil	
10 Vaseline (f) vaseline вазелин (мр)	vaseline (f) vaselina (f) vaselina (f)		

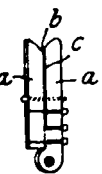
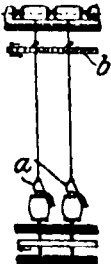
b) Spulen (n) und Putzen (n) der Rohseide Winding and Clearing of Raw Silk	Dévidage (m) ou tavelage (m) et nettoyage (m) de la sole grège Incannatura (f) e stracannatura (f) o pulitura (f) della greggia	die Schlitzweite verstellen to adjust the width of slot устанавливать величину щели	régler la largeur de la fente regolare l'apertura della stribbia ajustar el paso de la hendidura / ajustar el pas de l'esclatxa
1 Намотка (жр) на катушки и чистка (жр) шелка-сырца	Bobinado (m) y purga (f) de la seda cruda / Trescanat (m) i purga (f) de la seda grega	verstellbare Schlitzweite (f) adjustable width of slot устанавливаемая ширина (жр) щели	largueur (f) de la fente réglable larghezza (f) dell'apertura registrabile paso (m) de la hendidura / pas (m) de l'esclatxa / ajustable
2 die Rohseide spulen to wind the raw silk наматывать шелк-сырец (жр)	dévider ou taveler la sole grège incannare la greggia bobinar la seda cruda / trescanar la seda grega	Putzkante (f) clearing edge очищающая кромка (жр)	racle (f) spigolo (m) pulitore borde (m) purgador, cuchilla (f) / ganiveta (f) / purgadora
3 Seidenspulerin (f) silk spooler мотальщица (жр) шелка в шпули	bobineuse (f) ou roquetteuse (f) ou caneteuse (f) de soie spolatrice (f) di seta encarretadora (f) / bobinadora (f) / de seda	c	Rohseidenputzmaschine (f) raw silk cleaning machine очистительная машина (жр) для шелка-сырца
4 den Rohseidenfaden putzen to clear the raw silk thread чистить нить (жр) шелка-сырца	nettoyer ou purger le fil de soie grège stracannare o pulire il filo di greggia purgar el hilo de seda cruda / purgar el fil de seda grega		moulin-purgeur (m), purgeoir (m) stracannatoio (m) molino (m) purgador para seda cruda, encarretadora (f) de purgar seda cruda / rodetera (f) o molí (m) de purgar seda grega
5 	Fadenputzer (m) mit Tuchüberzug cloth thread clearer чиститель (жр) нити с сумонной обтяжкой purgeoir (m) ou nettoyeur (m) garni de drap stribbia (f) ricoperta di panno limpiador (m) o purgador (m) guarnecido de paño / purgador (m) guarnit de drap	Spulenzahl (f) number of bobbins число (жр) катушек	nombre (m) des bobines numero (m) dei rocchetti número (m) de los carretes / dels rodets
6 a	Spule (f) mit Laufstock bobbin with guiding bar шпуля (жр) с колком или с водилкою. bobinet (f) avec le va-et-vient rocchetto (m) con asta dei guida-fili carrete (m) con regla guía-hilos / rodet (m) amb regla guía-fils	c) Erste Drehung (n) oder Vorzwirnen (n) oder Fülleren (n) der Selde Silk Spinning Первая крутка (жр)	Premier tors (m) ou premier apprêt (m) ou filage (m) de la sole Filato (m) o prima torcitura (f) della seta Primer torsión (f) / Primera torta (f) o torsió (f) / de la seda
7 	stählerner Fadenputzer (m) steel thread clearer стальной чиститель (жр) нити purgeoir (m) en acier stribbia (f) d'acciaio purgador (m) de acero / d'acer	dem Faden Drehung geben to give twist to the thread сообщать нити крутку	donner la torsion au fil dar torsione al filo dar torsión al hilo / donar torsió al fil
8 a	verstellbare Stahlplatte (f) adjustable steel plate or blade передвижная стальная пластинка (жр) plaque (f) d'acier réglable placca (f) d'acciaio regolabile cuchilla (f) de acero / ganiveta (f) d'acer / ajustable		Füllerstuhl (m), Seidenmühle (f) mit Spulen silk spinning machine крутильный станок (жр) moulin (m) à tordre la soie torcitoio (m) o filatoio (m) per seta, valico (m) a torcere la seta molino (m) de torcer / molí (m) de torcer / la seda
9 b	Schlitz (m) slot щель (жр) fente (f) apertura (f) hendidura (f) / esclatxa (f)		

1	a	Zwirnflügel (m) fly крутильная рогулька (жр) alette (f) aletta (f) aleta (f)
2	b	Laufstock (m) guiding bar водилка (жр) va-et-vient (m) asta (f) dei guida-fili, zetto (m), andirivieni (m), zettiera (f) guida-fili regla (f) guia-hilos / regla (f) guia-fils

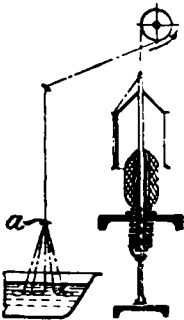

3		Camelsche Haspel- und Zwirnmachine (f) Camel's spinning machine мотально-крутильная машина (жр) Камеля métier (m) à filer de Camel filatoio (m) Camel máquina (f) de hilar de Camel / máquina (f) o molí (m) de hilar de Camel
---	--	---

4	a	Achatführung (f) agate guide агатый глазок (жр) barbin (m) en agate bottone (m) in agata ojal (m) de ágata / ullet (m) d'ágata
---	---	--

5		vorgedrehte oder filierte Seide (f) single silk крученный шелк (жр) fil (m) poil filato (m) hilo (m) sencillo, pelo (m) / fil (m) senzill, pèl (m)
---	--	---

6	d) Doppeln (n) oder Fachen (n) der Seide Doubling - Winding of Silk Дублирование (жр) или сдваивание (жр) шелка	Doublage (m) de la sole Binatura (f) o accoppiamento (m) della seta Doblado (m) / Doblado (m) / de la seda
---	---	--

7	die Rohseide fachen [oder dublieren] to double the raw silk дублировать или сдваивать шелк-греж (жр)	doubler la soie grège binare o accoppiare la greggia doblar la seda cruda / grega
---	--	---

8	xfache Fachung (f) oder Dopplung (f) [oder Dublierung (f)] x-fold or x-times doubling x-кратное сдваивание (жр)	doublage (m) de x binatura (f) a x capi doblado (m) de x cabos / doblado (m) de x caps
---	---	---

9	die Fäden (mpl) beim Aufspulen leicht drehen to twist the threads slightly during winding слегка скручивать нити при навивании	tordre les fils légèrement pendant le dévidage torcere i fili leggermente durante l'incannatura torcer ligeramente los cabos durante el plegado / torcer lleugerament els caps durant el plegat
---	--	---

abwindende Spule (f), Ablaufspule (f), Abwickelspule (f) creel bobbin сргоночная или сма- тываемая катушка (жр)	[roquet (m)] fournisseur (m) rocchetto (m) di svolgimento carrete (m) de desarrollo / rodet (m) de desplegat	10
---	--	----

aufwindende Spule (f), Auflaufspule (f), Aufwickelspule (f) winding bobbin наматываемая или навиваемая шпуля (жр)	[roquet (m)] envideur (m) rocchetto (m) raccogli- tore carrete (m) de bobinar / rodet (m) de plegar	11
---	--	----

selbsttätiges Stillsetzen (n) der Spindel bei Fadenbruch automatic stopping of the spindle when an end breaks автоматическое выключение (жр) веретена при обрыве нити	arrêt (m) automatique de la broche à la rupture d'un fil arresto (m) automatico del fuso alla rottura di un filo paro (m) automático de la púa cuando se rompe un cabo / paro (m) automático de la púa quan se trenca un cap	12
---	--	----

Fachmaschine (f) für Seide silk doubling frame тростильная машина (жр) для шелка	machine (f) à doubler pour soie binatrice (f) di seta reunidora (f) para / per a / seda	13
--	---	----



Spindel (f) für Fachmaschinen spindle for doubling frames веретено (жр) для тростильных машин	broche (f) pour doubleuses fuso (m) per binatrici di seta púa (f) para reunidoras / per a reunidores	14
---	--	----

7. Zweite Drehung (f) oder Nachzwirnen (n) oder Organsinieren (n) der Seide	Organsinage (m) ou deuxième tors (m) ou deuxième apprêt (m) de la soie	15
---	--	----

Silk Twisting	Torto (m) o ritorcituratura (f) o seconda torcituratura (f) della seta	15
---------------	--	----

Вторая крутка (жр) шелка	Segunda torsión (f) / Segona torsió (f) o segona torta (f) / de la seda	
--------------------------	---	--

die Seide zwirnen oder organsinieren to twist the silk сообщать шелковой нити вторую крутку	organsiner ou retordre la soie ritorcere la seta retorcer / retórcer / la seda	16
---	--	----

Seidenzwirnerin (f) organziner тростильница (жр) шелка	organsineuse (f) operaia (f) d'organzini retorcedora (f) de seda para organzín / torcedora (f) de seda per a organzi	17
--	--	----

gleichmäßige Zwirnung (f) regular or uniform 1 twist равномерное скручивание (ср) или кручение (ср)	tors (m) régulier torsione (f) regolare torsión (f) / torsió (f) / uniforme
der Faden erhält x Drehungen auf den Meter 2 the thread receives x twists or turns to the metre нити сообщается x кручений в метр	le fil reçoit x tours au mètre il filo riceve x giri di torsione per metro el hilo recibe x torsiones por metro / el fil rep x tortes o torsions per metre
Zwirngrad (m), Multi- niergrad (m) 3 degree of twist степень (жр) крутки	nombre (m) d'apprêt (m) grado (m) di torcitura grado (m) de torsión / grau (m) de torta
locker zwirnen to twist loosely 4 слабо крутить	tordre faiblement ritorcere leggermente torcer flojo / tórcer fluix
leichte oder schwache Zwirnung (f) 5 loose or slight twist легкая или слабая крутка (жр)	faible torsion (f) ou apprêt (m) torsione (f) debole, andante (m) torsión (f) floja / torta (f) fluixa
starke Zwirnung (f) 6 hard twist крѣпкая или крутая крутка (жр)	torsion (f) forte, fort apprêt (m) torsione (f) forte torsión (f) fuerte / torta (f) forta
umgekehrte Drehrichtung (f) reverse direction of twist 7 обратное или противоположное направление (ср) крутки	direction (f) reverse de la torsion direzioe (f) opposta alla torsione dirección (f) invertida de la torsión / dirección (f) invertida de la torsió
gezwirnte oder multi- nierte Seide (f) thrown silk 8 крученый шелк (мр)	soie (f) moulinée ou [re]torse seta (f) ritorta o operata seda (f) torcida u obrada o molinada / seda (f) torta o obrada o molinada
Kettseide (f), Organ- sinseide (f), Orsoy- seide (f) 9 organzine органзиновый шелк (мр), шелковая основа (жр)	organsin (m) organzino (m) organzin (m) / organzi (m)
Tramseide (f) 10 tram шелк (мр) трама	[soie (f)] trame (f) seta (f) trama seda (f) trama
Organsinvorzwirn (m) organzine single 11 простая органи- новая нить (жр)	organsin (m) simple organzino (m) semplice organzin (m) sencillo o no retorcido / organzi (m) senzill o no retort
Organsinnachzwirn (m) doubled [or trebled] 12 organzine трощеная органи- новая нить (жр)	organsin (m) retordu organzino (m) ritorto organzin (m) retorcido a dos (tres) cabos / organzi (m) retort a dos (tres) caps

die Fäden (mpl) mit
der Hand zusammen-
zwirnen
to twist the threads
together by hand
скручивать нити
вручную

tordre les fils ensemble
à la main
torcere assieme i fili
a mano
torcer los hilos juntos
a mano / tórcer els
fils junts a mà

13

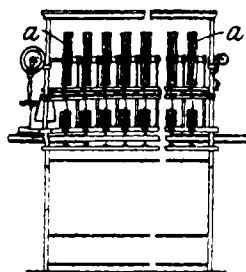

Chardonnetsche Seiden-
mühle (f)
Chardonnet's silk mill or
throwing machine
крутильная машина
(жр) Шардонне
moulin (m) à soie de
Chardonnet
torcitoio (m) per seta,
sistema Chardonnet
máquina (f) de retorcer /
molí (m) de retórcer / la
seda sistema Chardonnet

14

unabhängiger Haspel (m)
independent reel
отдельное мотовило (ср)

a

guindre (m) indépendant
aspa (f) indipendente
aspa (f) independiente / aspi
(m) independent

15



Seidenzwirnmaschine (f), Sei-
den[zwirn]mühle (f), Spinn-
mühle (f), Haspelmühle (f)
silk throwing machine, silk
reel mill

мотовильная шелкокрутиль-
ная машина (жр)

moulin (m) à guindres
torcitoio (m) ad aspi per seta,
valico (m) a ritorcere la seta
máquina (f) de retorcer / molí
(m) de retórcer / la seda

16

kegelige Spindel (f)
conical spindle

коническое веретено (ср)

broche (f) conique

fuso (m) conico

púa (f) cónica / pua (f) cónica

zweiarmiger Drahtflügel (m)
double-armed wire fly
двулучная проволочная ро-
гулька (жр)

alette (f) métallique à double
bras

aletta (f) metallica a doppio
braccio

aleta (f) de alambre de dos
brazos / aleta (f) de fil-ferro
de dos braços

18

Aufsteckknopf (m), Hütchen
(n), Spindelkrone (f)
spindle cap

колпачек (мр) веретена

coronelle (f) ou couronne (f)
ou anneau (m) de bois de la
broche

cappello (m) o corona (f) del
fuso

corona (f) de púa / púa

19

Schiebeleiste (f), Laufschiene
(f), Laufstock (m), Faden-
führer (m)

guide bar
водилка (жр)

va-et-vient (m), guide-fil (m)

bacchetta (f), asta (f) dei

guida-fili

guía-hilos (m), arañero (m) /
guía-fils (m), aranyer (m)

20

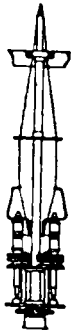

1

Dublier- und Zwirnmaschine
(f) von Aubena
Aubena's throwing machine
крутильная машина (жр)
Аубена
métier (m) à retordre d'Aubena
torcitoio (m) di Aubena
máquina (f) de retorcer de
Aubena / máquina (f) o molli
(m) de retorcer d'Aubena

Granthaspel (m) asple (m) système
Grant
Grant reel, reel with
Grant motion aspa (f) ad incrocia-
tura o zettatura
Grant
мотовило (ср) Гранта aspa (f) / aspi (m) /
sistema Grant



3

Bertholonsche Spindelkrone (f)
Bertholon's spindle cap
копчак (ср) веретена
Бертолона
coronelle (f) de Bertholon
corona (f) del fuso di Bertholon
corona (f) de púa sistema
Bertholon

4



Drehungsmesser (m),
[Torsionsmesser (m)]
twist tester, torsion
tester
измѣритель (ср) кру-
ченія
torsiomètre (m), comp-
teur (m) d'apprêt
torcimetro (m)
torsiómetro (m) / torsió-
metre (m)

5

a

verschiebbare Klemmvorrich-
tung (f)
adjustable clip or nip
переставные зажимы (ср)
pinçe (f) réglable
pinza (f) regolabile
pinza (f) / pinça (f) / ajustable
den Faden einspannen
to fix-in or to nip the thread
защемить нить
pincer le fil
fissare il filo
fijar o pinzar el hilo / fixar o
pinçar el fil

6

7

b

Zählscheibe (f)
indicator face, counter dial
циферблат (ср), счетчик (ср)
disque (m) compteur
disco (m) graduato
disco (m) contador / disc (m)
comptador

8

die Drehung an der
Zählscheibe ablesen
to read-off the number
of twists from the
dial
снять со счетчика
показание числа
кручений
lire le nombre de tours
sur le disque
leggere al disco il nu-
mero dei giri
leer el número de tor-
siones en el disco /
llegir el nombre de
torsions en el disc

9

die Strähne (mpl)
beim Abnehmen
lockern
to loosen the skeins
when taking them
off
ослаблять мотки при
снятии [с ба-
рана]
relâcher les écheveaux
pour l'enlèvement
rallentare la tensione
sulle matasse per
levarle [dall'aspa]
aflojar las madejas al
hacer mudada /
afluixar les madeixes
al fer mudada

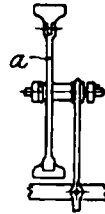

a

Haspel (m) mit Vorrichtung
zum Lockern der Strähne
reel with device for loosening
the skeins
мотовило (ср) с приспособ-
лением для ослабления
мотков
guindre (m) avec dispositif de
relâchement des écheveaux
aspa (f) con dispositivo per
liberare le matasse
aspa (f) con dispositivo para
aflojar las madejas / aspi
(m) amb dispositiu per a
afluixar les madeixes

10

zweiteiliger Haspelarm (m)
collapsible arm of reel
составная ручка (жр) или
спица (жр) барана
bras (m) de guindre en deux
parties
braccio (m) dell'aspa in due
parti
brazo (m) de devanadera en
dos piezas / braç (m) de de-
vanadora en dues peces

11

Seidengebinde (n) échevette (f) de soie,
flotte (f)
skein of silk filzuolo (m) di seta
пасма (жр) шелка troquillón (m) / troqui-
lló (m) / de seda

12

Dämpfen (n) der Sei-
denstränge oder
Seidensträhne vaporisation (f) des
écheveaux de soie
steaming the silk vaporizzazione (f) o
skeins brovatura (f) delle
propаривание (ср) vaporizado (m) de las
мотков шелка madejas de seda /
vaporizat (m) de les
madeixes de seda

13

8. Entbasten (n)
oder Entschälen
(n) [oder Degum-
mieren (n)] der
Seide

Décreusage (m) ou
décreuage (m) ou
décreasement (m)
ou décrûment (m)
ou dégomme
(m) de la soie

Silk Scouring or
Degumming

Sgommatura (f) o
purga (f) della
seta

14

Облупливание (ср)
шелка,
удаление (ср)
серидина, де-
гумирование (ср)

Desengomado (m)
de la seda / Des-
cruat (m) o des-
greixat (m) o
desengomat (m)
de la seda

die Seide entbasten
oder entschälen [oder
degummieren]
to scour or to degum
the silk
облупить шелк, снять
с шелка луб

décr[e]user ou dégom-
mer la soie
sgommare la seta
desengomar la seda /
descruar o desgreixar
o desengomar la seda

15

den harzigen Farbstoff
entfernen

éliminer les matières
colorantes résineu-
ses

to remove the resinous
colouring matter
удалять смолистое
красящее вещество
(ср)

eliminare le sostanze
coloranti resinose
quitar las materias co-
lorantes resinosas /
treure les matèries
colorants resinoses

16

Entbastungskufe (f) scouring vessel or tub	cuve (f) à décreuser vasca (f) di sgommatura	heiße Seifenlösung (f) hot soap solution	solution (f) de savon chaude	
1 чан (мр) для удале- нія луба	cuba (f) o vasiya (f) de desengomado / cubell (m) de descruar	горячий мыльный ра- створ (мр)	soluzione (f) di sapone calda	12
Entbastungsverfahren (n) scouring method	méthode (f) de dé- creusage	ein Seifenbad ansetzen	préparer un bain de savon	
2 способ (мр) удале- нія луба	metodo (m) di sgom- matura	to make or to prepare a soap bath	preparare un bagno di sapone	13
	método (m) de des- engomado / métode (m) de descruat	составить или приго- товить мыльную ванну	preparar un baño de jabón / un bany de sabó	
Entschälbad (n), Ab- koch[ungs]bad (n) scouring bath	bain (m) de décreusage bagno (m) di sgomma- tura	die Seidensträhne (mpl) im Seifenbad umziehen	remuer les écheveaux de soie dans le bain de savon	
3 ванна (жр) для уда- ления луба	baño (m) de desengo- mado / bany (m) de descruat	to move the silk skeins in the soap bath	muovere e rimuovere le matasse di seta nel bagno di sapone	14
Entbastungsmittel (n), Entschälmittel (n) scouring medium or agent	moyen (m) ou agent (m) de décreusage	передвигать мотки шелка в мыльной ванне	remover las madejas de seda en el baño de jabón / remenar les madeixes de seda en el bany de sabó	
4 средство (ср) для удаления луба	sostanza (f) o medio (m) per sgommare			
	agente (m) de desen- gomado / agent (m) de descruat			
alkalisches Ent- bastungsmittel (n) alkaline scouring agent	agent (m) de décreu- sage alcalin	H_3PO_4	Phosphorsäure (f) phosphoric acid фосфорная кислота (жр)	
5 щелочное средство (ср) для удаления луба	medio (m) alcalino di sgommatura		acide (m) phosphorique	15
	agente (m) alcalino de desengomado / agent (m) alcali de descruar		acido (m) fosforico ácido (m) fosfórico / acid (m) fosfóric	
Entfetten (n) der Seide	dégraissage (m) de la soie	$Na_2O_4SiO_2$	Wasserglas (n) water glass жидкое стекло (ср)	
extracting the fatty matter from the silk	sgrassatura (f) della seta		verre (m) soluble	16
6 обезжирение (ср) шел- ка	extracción (f) de las materias grasas de la seda / extracció (f) de les matèries grasses de la seda		vetro (m) solubile vidrio (m) soluble / vidre (m) soluble	
im Entschälbad ab- kochen	faire bouillir au bain de dégomage	$Na_2B_4O_7 + 10H_2O$	Borax (m) borax бура (жр), борнокислый натр (мр)	
to boil [off] in the de- gumming bath	far bollire nel bagno di sgommatura		borax (m) borace (m), borato (m) so- dico	17
7 отваривать в ванне для дегумирования	hervir en el baño de desengomado / bullir en el bany de des- engomat		bórax (m) / borraix (m), borraj (m)	
die Seide abkochen oder weißkochen	faire bouillir la soie	Pflanzenfettseife (f)	savon (m) d'huile vé- gétale	
8 to boil [off] the silk отваривать шелк	cuocere la seta	vegetable oil soap	sapone (m) all'olio ve- gétale	18
	hervir / bullir / la seda	мыло (ср) из расти- тельного жира	jabón (m) de aceite vegetal / sabó (m) d'oli vegetal	
in frischem Seifenbade abkochen	faire bouillir dans un bain de savon frais	Erdnußölseife (f)	savon (m) d'huile d'arachide	
to boil [off] in a fresh soap bath	far bollire in bagno di sapone rinnovato	groundnut oil soap, Arachis oil soap	sapone (m) all'olio d'arachide	19
9 отваривать в свежей мыльной ванне	hervir en un baño de jabón nuevo / bullir en un bany de sabó nou	мыло (ср) из масла полевого ореха	jabón (m) de aceite de cacahuete / sabó (m) d'oli de cacacuet	
die Seide in Säcken ab- kochen	faire bouillir la soie dans des sacs à toile	Kokosnußölseife (f)	savon (m) d'huile de coco	
10 to boil [off] the silk in bags	far bollire la seta in sacchi di tela	cocoonut oil soap	sapone (m) all'olio di cocco	20
отваривать шелк в мешках	hervir la seda en sacos / bullir la seda en sacs	кокосовое мыло (ср)	jabón (m) de aceite de coco / sabó (m) d'oli de coco	
Abkochen (n) oder Weißkochen (n) der Seide	cuisson (f) de la soie	Sesamseife (f)	savon (m) d'huile de sésame	
11 boiling-off the silk вываривание (ср) или варка (жр) или кипячение (ср) или отваривание (ср) шелка до бѣла	cottura (f) della seta hervido (m) / bullit (m) / de la seda	sesame oil soap	sapone (m) all'olio di sesamo	21
		кунжутное мыло (ср)	jabón (m) de aceite de sésamo / sabó (m) d'oli de sésam	

1	tierische Seife (f) animal soap мыло (ср) животного происхождения	savon (m) animal sapone (m) animale jabón (m) / <i>sabó (m)</i> / animal	Gewichtsverlust (m) der Seide loss in weight of the silk потеря (жр) шелка в вѣсѣ	perte (f) en poids de la soie perdita (f) in peso della seta pèrdida (f) en peso / <i>pèrdua (f)</i> o <i>minva (f)</i> de pes / de la seda	13
2	Marseiller Seife (f) Marseilles' soap марсельское мыло (ср)	savon (m) de Marseille sapone (m) di Marsiglia jabón (m) / <i>sabó (m)</i> / de Marsella	Verlust (m) an Seidenleim, Entschälverlust (m) loss of gum in scouring потеря (жр) в вѣсѣ от удаленія луба	perte (f) en séricine due au décreusage perdita (f) in sericina alla sgommatura pèrdida (f) en sericina por desengomado / <i>pèrdua (f)</i> o <i>minva (f)</i> en sericina per <i>descruat</i>	14
3	Oleinseife (f) olein soap олеиновое мыло (ср)	savon (m) d'oléine sapone (m) all'oleina jabón (m) de oleina / <i>sabó (m)</i> d'oleina	Abkochungsverlust (m) loss of gum in boiling потеря (жр) в вѣсѣ при отваркѣ	perte (f) en séricine due à la cuisson perdita (f) in sericina alla cottura pèrdida (f) en sericina por cocimiento / <i>pèrdua (f)</i> o <i>minva (f)</i> de sericina per <i>coccio</i>	15
4	ungekochte oder unentschälte Seide (f) unscoured silk необлупленный или неочищенный шелк (мр)	soie (f) écru seta (f) cruda seda (f) cruda / <i>seda (f)</i> crua	die Seide wird beim Kochen flaumig the silk becomes downy by boiling шелк (мр) дѣлается пушистым при отваркѣ	la soie devient duvetuse par le boullissage la seta diviene pelosa durante l'ebollizione la seda se convierte en vellosa al hervirla / <i>la seda se fa borrosa al bullir-la</i>	16
5	entbastete oder entschälte oder linde [oder degummierte] Seide (f) scoured or degummed silk облупленный или мягкий шелк (мр)	soie (f) décreusée ou dégommée seta (f) sgommata seda (f) desengomada / <i>descruada</i>	eingeschrumpfter Seidenfaden (m) shrunken silk tread укоротившаяся шелковая нить (жр)	fil (m) de soie rétréci filo (m) di seta raggrinzato hilo (m) de seda contraído / <i>fil (m)</i> de seda <i>contret</i>	17
6	 Fibroinfaden (m) fibroin filament фибриновая шелковинка (жр) fibre (f) de fibroïne fibra (f) di fibroina filamento (m) de fibroina / <i>filament (m)</i> de fibroina	unentschälte Stellen (fpl), Bastreste (mpl) gummy places необлупленные мѣста (ср), остатки (мр) луба	die entleimte Seide strecken to stretch the degummed silk вытягивать дегуммированный шелк	étirer la soie dégommée torcere la seta sgommata [alla caviglia] estirar la seda desengomada	18
7	Halbentbasten (n), [As-]Souplieren (n) half-boiling, partial boiling полуудаление (ср) или частичное отваривание (ср) луба	places (fpl) gommeuses, biscuits (mpl) punti (mpl) gommosi puntos (mpl) / <i>punts (mpl)</i> / gomosos	Schwefeln (n) der gekochten Seide bleaching the boiled-off silk with sulphur	blanchiment (m) au soufre de la soie cuite solfioratura (f) o solforazione (f) o imbianchimento (m) della seta cotta blanqueo (m) de la seda cocida con sulfuro / <i>blanquejat (m)</i> de la seda <i>bullida amb sulfur</i>	19
8	Assouplierbad (n) bath for half-boiling the silk ванна (жр) для частичнаго удаленія луба	assouplissage (m), souple (m), demi-cuite (f) sgommatura (f) parziale o leggera suavizado (m), <i>cocción (f)</i> parcial / <i>suavitzat (m)</i> , <i>demi-coccio (f)</i>	пропитывание (ср) отварнаго шелка сѣрою	assouplir la soie sgommare parzialmente o leggermente la seta hervir parcialmente o suavizar la seda / <i>bullir parcialment</i> o <i>suavitzar la seda</i>	20
9	Assouplierte Seide (f), Souple[seide] (f) half-boiled silk шелк (мр) с частичным удалением луба, полумягкий шелк	bain (m) d'assouplissage bagno (m) di sgommatura parziale baño (m) para suavizar la seda / <i>bany (m)</i> de <i>suavitzar la seda</i>	Schwefelkammer (f) sulphuring chamber камера (жр) для работки сѣрой	chambre (f) à soufre, souffroir (m) camera (f) di solforazione, solforatoio (m) cámara (f) de azufre / <i>cambra (f)</i> d'ensofrar	21
10	die Seide halb entbasten oder assouplieren to partially boil or to half-boil the silk удалить луб частично	soie (f) mi-cuite, soie (f) souple seta (f) sgommata parzialmente seda (f) suavizada, seda (f) medio cocida / <i>seda (f)</i> <i>suavizada</i> , <i>seda (f)</i> <i>mig-bullida</i>	SO ₂ schweflige Säure (f) sulphurous acid сѣрнистый ангидрид (мр) acide (m) sulfureux acido (m) solforoso ácido (m) sulfuroso / <i>ácid (m)</i> <i>sulfurós</i>	22	
11	Rohgewicht (n) der Seide gross weight of silk сырой вѣс (мр) или вѣс брутто шелка	poids (m) brut de la soie peso (m) lordo della seta peso (m) bruto / <i>pes (m)</i> brut / de la seda	die Seide entschwefeln to free the silk from sulphur освободить шелк (мр) от сѣры	éliminer le soufre de la soie eliminare lo zolfo della seta eliminar el azufre / <i>sulfur</i> / de la seda	23

Bastseife (f)	bain (m) de dégom- mage usé	Abfallverarbeitung (f) working-up the waste	travail (m) des déchets lavorazione (f) dei cas- cami
exhausted degumming bath	bagno (m) di sgomma- tura consumato	обработка (жр) шел- ковых угаров	trabajado (m) de las borras / <i>treballat</i> (m) de les borres 9
1 отработавшая мыль- ная ванна (жр), содержащая дуб	baño (m) para desen- gomar usado / <i>banu</i> (m) de <i>desengomat</i> <i>exhaurit</i>		
kleberhaftig, protein- haltig	contenant de la pro- téine	Seidenspinner (m) silk spinner	fileur (m) de soie filatore (m) di seta
2 glutinous, containing protein	contenente proteina	шелкопрядильщик (мр)	hilador (m) / <i>filador</i> (m) / de seda 10
содержащий клеевину или протеин или белок	que contiene / <i>que</i> <i>conté</i> / proteina	Seidenspinnerin (f) silk spinner	fileuse (f) de soie filatrice (f) di seta
		шелкопрядильщица (жр)	hiladora (f) / <i>filadora</i> (f) / de seda 11
	IV.	2. Florettspinnerei (f)	Filature (f) des dé- chets de soie
Seidenabfall- spinnerei (f)	Filature (f) des déchets <i>ou</i> de la bourre de soie	Schappe Spinning, Schappe Silk Yarn Spinning	Filatura (f) dei cascami di seta 12
Waste Silk Spinning	Filatura (f) dei cascami di seta	Прядение (ср) про- чесного шелка	Hilatura (f) / <i>Fila-</i> <i>tura</i> (f) / <i>de</i> <i>schappe</i>
3 Прядение (ср) шелковых угаров	Hilatura (f) de las borras de seda / <i>Filatura</i> (f) <i>de les borres</i> <i>de seda</i>	a) Rohstoffe (mpl) der Florettspinnerei	Matières (fpl) pre- mières de la filature des déchets de soie
		Raw Materials of Schappe Spinning	Materie (fpl) prime della filatura dei cascami di seta 13
		Сырье (ср) для пра- дения прочесного шелка	Primeras materias (fpl) de la hilatura de <i>schappe</i> / <i>Primeres</i> <i>matèries</i> (fpl) de la <i>filatura de schappe</i>
1. Allgemeines (n) 4 General Terms Общее (ср)	Généralités (fpl) Generalità (fpl) Generalidades (fpl)	Florettseide (f), Flo- rettmasse (f), Flo- rettmaterial (n), Flo- rett (m)	déchets (mpl) de soie, filoselle (f) 14
Seidenabfall (m) waste silk	déchets (mpl) de soie cascami (mpl) o bassi prodotti (mpl) di seta, cascami serici	waste silk	cascami (mpl) di seta filadiz (m) / <i>filadiz</i> (m)
5 шелновые угары (мр), угарный шелк (мр)	borras (fpl) / <i>borres</i> (fpl) / de seda	прочесный шелк (мр), флорет (мр)	
Abfallfasern (fpl) waste fibres	déchets (mpl) de fila- ture	Flockseide (f), [Frison (pl), Strusi (pl), Strusa (pl)]	bourre (f), frison (m)
6 угарная волокна (ср)	avanzi (mpl) di trat- tura	flock silk	strusa (f), moresca (f) 15
	borras (fpl) del tiraje de capullos / <i>borres</i> (fpl) del <i>tiratge dels</i> <i>capolls</i>	вишней несматы- вающийся слой (мр) кокона	seda (f) azache / <i>escar-</i> <i>daces</i> (fpl)
Verwertung (f) der Seidenabfälle	utilisation (f) des dé- chets de soie	Wattseide (f)	première bourre (f), bourreuse (f), blaise (m) 16
7 utilisation of waste silk	utilizzazione (f) dei cascami di seta	floss silk	spelaia (f), peluria (f)
использование (ср) шелковых угаров	aprovechamiento (m) de las borras de seda / <i>aprofitament</i> (m) de les borres de seda	коконная путанка (жр)	seda (f) ocal, a[l]dúcar (m) / <i>seda</i> (f) <i>gros-</i> <i>sera</i> , a[l]dúcar (m)
die Seidenabfälle (mpl) verarbeiten	travailler les déchets de soie	Abfall (m) beim Dämp- fen	déchets (mpl) de va- porisation
8 to work-up the waste silk	lavorare i cascami di seta	steaming waste	cascami (mpl) di va- porizzazione 17
перерабатывать или обработать шел- ковые угары	trabajar las borras de seda / <i>treballar les</i> <i>borres de seda</i>	выпарной угар (мр)	borra (f) de vaporiz- ado / <i>borra</i> (f) de vaporizat
		Haspelabfall (m), [Mu- linierabfall (m), Strazza (f)]	estrasse (f), strasse (f), déchets (mpl) au moulinage
		broken silk, reeling waste	strazza (f), avanzi (mpl) di torcitura, cascami (mpl) di filanda
		угар (мр) мотальной или прядильни	hilaza (f) / <i>filassa</i> (f) 18

1	Abfall (m) aus dem Kochkessel, Innenschicht (f) des Kokons, Kokonrückstand (m) husks сердцевина (жр) кокона	bassinettes (fpl), pellettes (fpl), telettes (fpl) residui (mpl) delle bacinelle, galettamini (mpl), ricotti (mpl) cadarzos (mpl), camisas (fpl) / <i>escorces (fpl) de capolls</i>	b) Entbasten (n) [oder Desintegrieren (n)] der Seidenabfälle Degumming or Disintegrating the Waste Silk Удаление (ср) луба из шелковых угаров	Dégommage (m) ou macération (f) ou désagrégation (f) des déchets de soie Macerazione (f) del cascami di seta Desengomado (m) / <i>Desengomat (m) / de la borra de seda</i>	14
2	unentbasteter Abfall (m), Bastabfall (m) gummy waste лубяной угар (мр)	déchets (mpl) gommeux cascami (mpl) non sgommati borras (fpl) gomosas / <i>borres (fpl) gomoses</i>	die Abfallseide entbasten oder [desintegrieren] to degum or to disintegrate the waste silk удалить луб из шелковых угаров, дезинтегрировать шелковые угары	dégommer ou macérer ou désagréger les déchets de soie macerare i cascami di seta desengomar la borra de seda	15
3	Kokonwatte (f) cocoen matted waste ваткообразный угар (мр)	bourre (f) en masse borra (f) in massa borra (f) de capullos / <i>de capolls</i>	Entbastungsflotte (f) degumming bath мыльная вода (жр) или ванна (жр) для дегумирования	bain (m) de dégom-mage bagno (m) di macerazione baño (m) de desengomado / <i>banyo (m) de desengomat</i>	16
4	Watte (f) aus Doppelkokons wadding from double cocoons ватка (жр) из двойных коконов	ouate (f) de doupions ovatta (f) da bozzoli doppi seda (f) ocal de capullos dobles / <i>aldúcar (m) de capolls dobles</i>	die Abfallseide mit kochendem Wasser entbasten to degum the waste silk by boiling water дезинтегрировать шелковые угары кипятком	dégommer les déchets de soie ou la schappe à l'eau bouillante macerare i cascami di seta o la chappe in acqua bollente desengomar la borra de seda o la schappe con agua hirviente / <i>amb aigua bullenta</i>	17
5	unfertiger Kokon (m) incomplete or unfinished cocoen незрелый кокон (мр)	cocon (m) non terminé faloppa (f) capullo (m) no terminado / <i>capoll (m) per acabar</i>	Entbasten (n) der Abfallseide mit kochendem Wasser degumming the waste silk by boiling water дезинтеграция (ср) шелковых угаров кипятком	dégommage (m) de la schappe à l'eau bouillante, schappage (m) macerazione (f) della chappe in acqua bollente desengomado (m) de la schappe con agua hirviente / <i>desengomat (m) de la schappe amb aigua bullenta</i>	18
6	unentwirrbarer oder unabwickelbarer Kokon (m) unreelable cocoen кокон (мр), негодный для размотки	cocon (m) indévidable bozzolo (m) non filabile o non dipanabile capullo (m) no hilable / <i>capoll (m) inaspabile</i>	die Abfallseide kochen to boil the waste silk кипятить шелковые угары	faire bouillir les déchets de soie far bollire i cascami di seta hervir / <i>bullir / la borra de seda</i>	19
7	geöffneter oder durchbrochener Kokon (m) broken cocoen проломанный кокон (мр)	cocon (m) perforé [bozzolo (m)] sfarfalato (m) capullo (m) agujereado / <i>capoll (m) foradat</i>	den Seidenleim durch kochendes Wasser auflösen to dissolve the sericin in boiling water растворить серицин кипятком	faire dissoudre la sericine dans l'eau bouillante sciogliere la sericina con acqua bollente disolver la sericina en agua hirviente / <i>disoldre la sericina amb aigua bullenta</i>	20
8	wurmstichiger Kokon (m) worm-eaten cocoen червиный кокон (мр)	cocon (m) vermoulu ou piqué [bozzolo (m)] tarmato (m) capullo (m) apollillado / <i>capoll (m) arnat</i>	Abkochungsraum (m) bolling room помещение (ср) для отваривания	chambre (f) de bouillissage camera (f) di bollitura cámara (f) de hervir / <i>cambrà (f) de bullir</i>	21
9	fleckiger Kokon (m) spotted cocoen пятнистый кокон (мр)	cocon (m) taché [bozzolo (m)] macchiato (m) capullo (m) manchado / <i>capoll (m) tacat</i>	die durchgekochten Kokons (mpl) aufhäufen to heap the boiled cocoons складывать в кучу отварные коконы	entasser les cocoons bouillis raccogliere in mucchi i bozzoli cotti apilar los capullos / <i>els capolls</i>	22
10	Galetta (f) galettame кокон (мр) с недостатками, порченный кокон	galette (f) galettame (m) filadiz (m) / <i>filadiz (m)</i>			
11	Sterblingskokon (m) dead cocoen омертвевший кокон (мр)	cocon (m) fondu bozzolo (m) morto capullo (m) muerto / <i>capoll (m) mort</i>			
12	Doppelkokon (m) double cocoen двойной кокон (мр)	doupion (m) doppio[ne] (m) capullo (m) / <i>capoll (m) / doble</i>			
13	wilder Seidenkokon (m) wild silk cocoen кокон (мр) дикаго шелка	cocon (m) de soie sauvage bozzolo (m) selvatico capullo (m) / <i>capoll (m) / de seda silvestre</i>			

1	die Abfallseide mit Seife entbasten to degum the waste silk with soap дезинтегрировать мылом шелковые угары	dégommer au savon les déchets de soie macerare i cascami di seta con acqua saponata desengomar la borra de seda con jabón / amb sabó	die Seidenabfälle (mpl) fäulen to ferment the waste silk подвергнуть шелковые угары гниению	fermenter les déchets de soie fermentare o putrefare i cascami di seta fermentar la borra de seda	11
2	zweifaches Seifenbad (n) double soap bath двукратная мыльная ванна (жр)	double bain (m) de savon bagno (m) di sapone doppio doble baño (m) de jabón / doble baño (f) de sabó	Fäulverfahren (n) fermentation method способ (мр) гниения	méthode (f) de fermentation metodo (m) di fermentazione método (m) de fermentación / metode (m) de fermentació	12
3	die Abfallseide mit alkalischen Laugen behandeln to treat the waste silk with an alkaline liquid обрабатывать угарный шелк щелочами или щелоком	traiter les déchets de soie dans un liquide alcalin trattare i cascami di seta con liscive tratar la borra de seda con licor alcalino o con solución alcalina / tractar amb licor alcalí o solució alcalina	Fäulvorgang (m), Fermentierungsvorgang (m) fermentation process процесс (мр) гниения	procédé (m) de fermentation processo (m) di fermentazione procedimiento (m) de fermentación / procés (m) de fermentació	13
4	alkalische Lauge (f) alkaline liquid щелочной раствор (мр)	liquide (m) alcalin lisciva (f) licor (m) alcalino, solución (f) alcalina / licor (m) alcalí, solució (f) alcalina	Fäulanlage (f) fermenting plant гниоильное или бро-дильное устройство (ср)	installation (f) de fermentation impianto (m) di fermentazione instalación (f) de fermentación / instalació (f) de fermentació	14
5	Atznatronlauge (f) caustic soda liquid щелок (мр) Вдкаго награ	solution (f) de soude caustique lisciva (f) di soda caustica solución (f) de sosa cáustica / solució (f) de sosa cáustica	Fäulgrube (f) fermenting pit гниоильная яма (жр)	fosse (f) de fermentation fossa (f) o tinozza (f) di fermentazione foso (m) o tanque (m) de fermentación / fossa (f) o clot (m) de fermentació	15
6	Empfindlichkeit (f) der Seide gegen Alkalien sensitivity of silk to alkalis чувствительность (жр) шелка к щелочам	sensibilité (f) de la soie aux alcalis sensibilità (f) della seta agli alcali sensibilidad (f) de la seda a álcalis / sensibilitat (f) de la seda en els alcalis	Betongrube (f) concrete pit or tank бетонная яма (жр)	fosse (f) en béton tino (m) o tinozza (f) di cemento foso (m) o tanque (m) de hormigón / fossa (f) o clot (m) de formigó	16
7	Entbastungsausbeute (f) degumming yield выход (мр) дегуми-рованного шелка	rendement (m) de la macération rendimento (m) della macerazione rendimiento (m) de desengomado / rindo (m) o rendiment (m) de desengomat	Lattenkasten (m) lattice box ящик (мр) из щитов	clais (fpl), caisse (f) à claire-voie telaio (m) di tavole caja (f) de listones / gàbia (f) o caixa (f) de listons	17
8	Fäulen (n) oder [Fermentieren (n)] der Seidenabfälle fermenting or fermentation of waste silk обработка (жр) посредством гниения или брожения	fermentation (f) des déchets de soie fermentazione (f) dei cascami di seta fermentación (f) / fermentació (f) / de la borra de seda	Erwärmen (n) durch Rohrschlangen heating by steam coils нагрывание (ср) посредством змеевиков	chauffage (m) par des serpentins riscaldamento (m) mediante serpentini calentar por serpentina / escalfar per serpentins	18
9	schwerlöslicher Pektinstoff (m) pectine difficult to dissolve тугорастворимый пектин (мр)	pectine (f) difficilement soluble pectina (f) difficilmente solubile pectina (f) difficilmente / difícilment / soluble	die Abfallseide im Freien fäulen to ferment the waste silk in the open air подвергать гниению на воздухе шелковые угары	fermenter les déchets de soie à l'air libre fermentare i cascami di seta all'aperto fermentar las borras de seda al aire libre / fermentar les borres de seda al aire lliure	19
10	die Seidenabfälle (mpl) mit Sodalösung tränken to steep the waste silk in a soda solution насыщать шелковые угары раствором соды	imprégner les déchets de soie d'une solution de soude impregnare i cascami di seta con una soluzione di soda remojar o emparar la borra de seda en una solución de sosa / remullar o amarrar la borra de seda en una solució de sosa	Faulgeruch (m), übler Geruch (m) beim Fäulen strong smell during fermentation плохой запах (мр) процесса гниения	odeur (f) putride pendant la fermentation forte odore (m) durante la fermentazione hedor (m) durante la fermentación / fòrfor (f) durant la fermentació	20

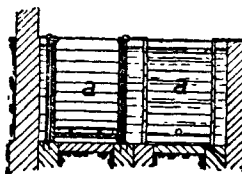

a

die gefäulte Seide geruchlos machen to make the fermented silk odourless 1 лишить ферментированный шелк запаха	rendre la soie fermentée inodore disodorare la seta fermentata hacer / fer / inodora la seda fermentada	verdünnte Schwefelsäure (f) diluted sulphuric acid разбавленная серная кислота (жр)	acide (m) sulfurique dilué acido (m) solforico diluito ácido (m) sulfúrico diluido / acid (m) sulfúric diluit	12
Ölseifenbad (n) oil soap bath 2 ванна (жр) из олеонового мыла	bain (m) de savon d'huile bagno (m) di sapone d'olio baño (m) de jabón de aceite / bany (m) de sabó d'oli	verdünnte Salzsäure (f) diluted hydrochloric acid разбавленная соляная кислота (жр)	acide (m) chlorhydrique dilué acido (m) cloridrico diluito ácido (m) clorhídrico diluido / acid (m) muriatic diluit	13
gefäulte Abfallseide (f) fermented waste silk 3 ферментированный угарный шелк (мр)	déchets (mpl) de soie fermentés cascami (mpl) di seta fermentati borra (f) de seda fermentada	c) Waschen (n) der Florettmasse Washing of Waste Silk Мытье (ср) или промывка (жр) прочесного шелка	Lavage (m) des déchets de soie Lavatura (f) dei cascami di seta Lavado (m) / Rentat (m) / de la borra de seda	14
überfäulte Abfallseide (f) overfermented waste silk 4 перегнивший угарный шелк (мр)	déchets (mpl) de soie surfermentés cascami (mpl) di seta sovramacerati borra (f) de seda superfermentada	die Florettmasse waschen to wash the waste silk мыть прочесный шелк	laver les déchets de soie lavare i cascami di seta lavar / rentar / la borra de seda	15
die Verkittung der Seidenfasern durch Gas lösen to dissolve the agglutination of the silk fibres by gas 5 растворить клеевину шелковых волокон газом	faire dissoudre par des gas les matières d'agglutination des fibres de soie dissolvere l'incollamento delle bavelle mediante gas disolver con gases el aglutinante de las fibras de seda / dissoldre amb gasos l'aglutinant de les fibres de seda	Reinigung (f) der Seidenfasern cleaning the silk fibres чистка (жр) шелковых волокон	nettoyage (m) des fibres de soie depurazione (f) delle fibre di seta limpiado (m) de las fibras de seda / neteja (f) de les fibres de seda	16
	Schwefelkohlenstoff (m) carbon bisulphide сѣроуглерод (мр) 6 C S ₂ sulfure (m) de carbone solfuro (m) di carbonio sulfuro (m) de carbono, / sulfur (m) de carboni	die Florettmasse abspülen to rinse the waste silk прополаскивать прочесный шелк	rincer les déchets de soie risciacquare i cascami di seta enjuagar / esbandir / la borra de seda	17
Petroleumdämpfe (mpl) petroleum vapours 7 пары (мр) керосина	vapeurs (fpl) de pétrole vapori (mpl) di petrolio vapores (mpl) de petróleo / vapors (mpl) de petroli	die Unreinigkeiten (fpl) abschwemmen to wash-off the impurities промывать сорности (жр)	enlever les impuretés par le rinçage portar via le impurità quitar las impurezas / treure les impureses	18
Petroleum (n) verdampfen to vaporise petroleum 8 испарять керосин	évaporer du pétrole evaporare del petrolio evaporar petróleo / petroli	eisenfreies Wasser (n) iron-free water вода (жр), не содержащая железа	eau (f) sans fer acqua (f) esente da sali di ferro agua (f) sin hierro / aigua (f) sense ferro	19
Benzindämpfe (mpl) petrol vapours 9 пары (мр) бензина	vapeurs (fpl) de benzine ou d'essence vapori (mpl) di benzina vapores (mpl) de benzina / vapors (mpl) de benzina	Puppenrückstände (mpl) pupæ residues остатки (мр) куколок	résidus (mpl) de chrysalides residui (mpl) di crisalidi resíduos (mpl) de crisálidas / residus (mpl) de crisálidas	20
Benzinverdampfung (f) vaporisation of petrol 10 испарение (ср) бензина	évaporation (f) de benzine evaporazione (f) di benzina evaporación (f) de benzina / evaporació (f) de benzina	die Puppen (mpl) entfernen to remove the pupæ удалить куколки	éliminer les chrysalides (fpl) eliminare le crisalidi quitar las crisálidas / treure les crisálidas	21
verdünnte Essigsäure (f) diluted acetic acid 11 разбавленная уксусная кислота (жр)	acide (m) acétique dilué acido (m) acetico diluito ácido (m) acético diluido / acid (m) acético diluit	die gewaschene Florettmasse mit Kochsalz bestreuen to sprinkle salt on the washed waste silk посыпать поваренною солью мытый прочесный шелк	poudrer les déchets de soie lavés de sel de cuisine spargere del sale sui cascami di seta lavati polvorear con sal la borra de seda lavada / ruixar o empolsar amb sal la borra de seda rentada	22

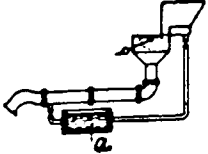
1  Waschvorrichtung (f) für Seidenabfälle
washing apparatus for waste silk
промывной аппарат (мр) для шелковых угаров
appareil (m) de lavage pour déchets de soie
apparato (m) di lavaggio per cascami di seta
lavadora (f) para / rentadora (f) per a / borra de seda

2 a Laugenbehälter (m)
lye container
сосуд (мр) для щелока
récipient (m) de la lessive
recipiente (m) della lisciva
deposít (m) de lejía / dipòsit (m) de lleixiu

3 die Lauge oder Flotte kreist
the lye circulates
щелок (мр) или мыльная вода (жр) циркулирует
la lessive circule
la lisciva circola
la lejía / el lleixiu / circola

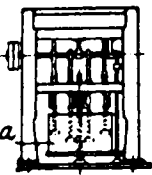
4 a  Warmwaschvorrichtung (f)
warm water washing apparatus
аппарат (мр) для горячей промывки
laveuse (f) à l'eau chaude
apparato (m) di lavaggio ad acqua calda
lavadora (f) de agua caliente / rentadora (f) d'aigua calenta

5 a Waschkessel (m)
washing cistern
котел (мр) для промывки
cuve (f) de lavage
recipiente (m) di lavaggio
cuba (f) de lavado / barca (f) de rentar

6 den Zufluß der Seifenlauge regeln
to regulate the admission of soap solution
регулировать приток мыльного щелока
régler l'alimentation de la solution de savon
regolare l'afflusso della soluzione di sapone
regular la entrada de la lejía de jabón / regular l'entrada de lleixiu de sabó

7 Schmutzwasser (n)
dirty water
грязная вода (жр)
eau (f) souillée ou sale
acqua (f) sporca
agua (f) sucia / aigua (f) bruta

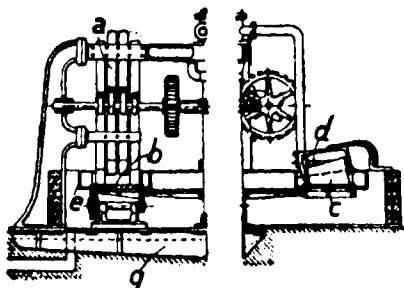

8 Kaltwaschvorrichtung (f)
cold water washing apparatus
аппарат (мр) для холодной промывки
laveuse (f) à eau froide
apparato (m) di lavaggio ad acqua fredda
lavadora (f) de agua fria / rentadora (f) d'aigua freda

Stampfwerk (n)
pounding appliance
толчея (жр), колотильная машина (жр)
moulin (m) à pilons 9
pestello (m) meccanico, stampito (m)
molino (m) de pilones o de mazas / molt (m) de maces

a Stampfer (m)
pounder, faller
пест (мр) 10
pilon (m)
pestello (m)
pilón (m), maza (f) / maça (f)

b sich drehender Tisch (m)
revolving table
вращающийся стол (мр) 11
table (f) tournante
tavola (f) girevole
mesa (f) / taula (f) / giratoria

c Quetschwalze (f)
squeezing roller
отжимной каток (мр) 12
rouleau (m) exprimeur
cilindro (m) spremitore
cilindro (m) compresor / corró (m) compressor

d Spritzrohr (n)
spraying or water jet pipe
брызгалка (жр)
tuyau (m) d'aspersion ou à jet d'eau 13
tubo (m) d'aspersione o a getto d'acqua
tubo (m) rociador o de chorro de agua / tub (m) rinxador

e Siebkasten (m)
sieve box
решетчатый ящик (мр)
boîte (f) à tôle perforée, crible (m) 14
cassone (m) con fondo buche-rellato
caja (f) de fondo perforado o de falso fondo / caixa (f) de fons foradat o de fals fons

g Sammelbehälter (m)
chute, collecting vat
сточный (-ая) резервуар (мр) или яма (жр)
cuve (f) collectrice, récipient (m) 15
tino (m) raccogliatore
fondo (m) colector / fossa (f) colector

die Florettmasse ausschleudern
to centrifuge the waste silk
отжать прочесный шелк (мр) на центрифуге
centrifuger ou essorer les déchets de soie
centrifugare i cascami di seta
centrifugar la borra de seda 16

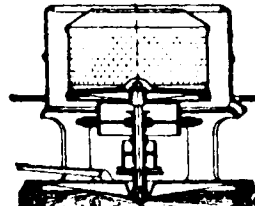
8  Maschinenschleuder (f), [Schleuderzentrifuge (f)]
hydro-extractor
центрофуга (жр)
hydro-extracteur (m), turbine (f), essoreuse (f)
idroestrattore (m), asciugatrice (f) centrifuga
hidro-extractor (m), centrifuga (f) 17

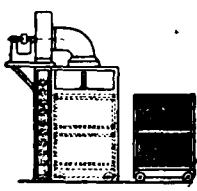
1	die Florettmasse aufschließen oder lockern to open the waste silk разрыхлять или вары- хлять прочесный шелк	ouvrir les déchets de soie aprire i cascami di seta abrir o desagregar / obrir o desfer / la borra de seda	x-prozentiges Schwe- felsäurebad (n) x per cent sulphuric acid bath x-процентная серно- кислая ванна (жр)	bain (m) d'acide sul- furique à x pourcent bagno (m) di acido solforico di x gradi baño (m) de ácido sul- fúrico de x por ciento / bany (m) d'acid sulfúric a x per cent	10	
2	die Florettmasse mit den Füßen stampfen to stamp the waste silk with the feet топтать прочесный шелк ногами	pilonner les déchets de soie avec le pied pestare i cascami di seta coi piedi batir la borra de seda con los pies / <i>batre la borra de seda amb els peus</i>	gasförmige Salzsäure (f) gaseous hydrochloric or muriatic acid соляная кислота (жр) в газообразном со- стоянии	acide (m) chlorhydry- que ou muriatique gazeux acido (m) cloridrico o muriatico gasoso ácido (m) clorhídrico o muriático gaseoso / acid (m) hidro- clóric gasós	11	
3	d) Trocknen (n) der Florettmasse Drying of Waste Silk Сушение (ср) или сушка (жр) прочесного шелка	Séchage (m) des déchets de soie Essiccazione (f) del cas- cami di seta Secado (m) / <i>Assecat</i> (m) / de la borra de seda	den getränkten Abfall im Auskohlungssofen [oder Karbonisier- ofen] trocknen to dry the impregnat- ed waste in a car- bonising stove сушить насыщенный угар в карбони- зационной печи	sécher les déchets im- prégnés dans un four de carbonisation essicare il cascame im- pregnato in un forno di carbonizzazione secar la borra im- pregnada en un hor- no de carbonización / <i>assecar la borra impregnada en una estufa de carbonitza- ció</i>	12	
4	die gewaschene Florett- masse trocknen to dry the washed waste silk сушить мытый про- чесный шелк	faire sécher les déchets de soie lavés essicare i cascami di seta lavati secar la borra de seda lavada / <i>assecar la borra de seda rentada</i>	f) Klopfen (n) oder Dreschen (n) der Ko- kons Beating the Cocoons Колочение (ср) или пор- ка (жр) коконов	Battage (n) des cocons Battitura (f) dei bozzoli Batido (m) de los capu- llos / <i>Batut (m) dels capolls</i>	13	
5	 Trockenvorrichtung (f) für Florettmasse waste silk drying apparatus аппарат (мр) для просушки прочесного шелка séchoir (m) pour déchets de soie apparato (m) di essiccazione per cascami di seta estufa (f) para borra de seda	die Florettmasse an Holzstangen auf- hängen to hang the waste silk on wooden rods or sticks навешивать проче- сный шелк на су- шильные рейки	suspendre les déchets de soie sur des perches en bois stendere i cascami di seta su telai di legno colgar la borra de seda en listones o palos de madera / <i>penjar la borra de seda en llistons o pals de fusta</i>	die Kokons (mpl) klopfen oder dre- schen oder schlagen oder peitschen to beat the cocoons колотить или моло- тить или бить или стегать или пороть коконы	battre les cocons battere i bozzoli batir los capullos / <i>batre els capolls</i>	14
6	e) [Aus-] Kohlen (n) [oder Karbonisieren (n)] der Seidenabfälle 7 Carbonisation of Waste Silk Карбонизация (жр) шел- ковых угаров	Carbonisation (f) des déchets de soie Carbonizzazione (f) dei cascami di seta Carbonizado (m) / <i>Des- mot (m) o carbonizat</i> (m) / de la borra de seda	die Kokons (mpl) auf- lockern to loosen-up the cocoons взрыхлить или раз- бить коконы	rendre mous les cocons aprire o sfibrare i boz- zoli ablandar los capullos / <i>estovar els capolls</i>	15	
8	die Kokons (mpl) [aus]kohlen [oder karbonisieren] to carbonise the co- coons карбонизировать ко- коны	carboniser les cocons carbonizzare i bozzoli carbonizar los capullos / <i>desmotar o carbo- nizar els capolls</i>	den Seidenabfall weich machen to soften the waste silk размягчать шелко- вый угар	ramollir les déchets de soie rendere soffice il cas- came di seta suavizar / <i>suavitzar / la borra de seda</i>	16	
9	mit Schwefelsäure- lösung tränken to impregnate with di- luted sulphuric acid пропитывать раство- ром серной кислоты	imprégner avec de l'acide sulfurique dilué impregnare con acido solforico diluito impregnar con ácido sulfúrico diluido / / <i>impregnar amb acid sulfúric diluït</i>	geklopfte Kokonmasse (f) beaten cocoon mass вбитая масса (жр) коконов lockere Fasermasse (f) loose fibre mass рыхлая масса (жр) волокна [шелка]	masse (f) des cocons battus massa (f) di bozzoli sbattuta masa (f) batida de ca- pullos / <i>masa (f) de capolls batuda</i> masse (f) des fibres amollie massa (f) fibrosa sciolta masa (f) abierta de fibras / <i>masa (f) de fibras oberta</i>	17 18	

die Puppenteste (mpl)
zermalmen
to crush the pupæ
residues
1 раздроблять остаток
куколок

broyer les résidus de
chrysalides
sminuzzolare i residui
di crisalidi
moler los residuos de
crisálidas / *moldre*
els residus de crisá-
lides

Einfetten (n) der Ab-
fallseide
oiling or greasing the
waste silk
2 промасливание (ср)
шелковых угаров

ensimage (m) des dé-
chets de soie
oliatura (f) o ingrassa-
mento (m) del cas-
came di seta
engrasado (m) o ensi-
maje (m) / *ensimat*
(m) / de la borra

Knochenöl (n)
3 neat's foot oil, animal
oil
костяное масло (ср)

huile (f) de pied de
bœuf
olio (m) di piede di
bue
aceite (m) di pie de
buey / oli (m) de
pota de bou

einsprengen
4 to sprinkle
вспрыскивать

asperger
aspergere
rociar / ruixar

5 Seifenwasser (n)
soap water
мыльная вода (жр)

eau (f) de savon
acqua (f) saponata
agua (f) de jabón / de
sabó

Einsprengen (n) von
Hand
6 sprinkling by hand
кропление (ср) или
вспрыскивание (ср)
вручную

aspersión (f) à la main
aspersione (f) a mano
rociado (m) a mano /
ruixat (m) a mà



Einsprengvorrichtung (f)
sprinkling apparatus
брызгательный или кро-
пильный аппарат (мр)
dispositif (m) d'aspersión
apparato (m) di aspersione
aparato (m) rociador / *aparell*
(m) *ruixador*

8 a

Einsprengtisch (m)
sprinkling table
стол (мр) для обрызгивания
table (f) d'aspersión
tavola (f) di aspersione
mesa (f) de rociar / *taula (f)*
de ruixar

9 b

Einsprengwalze (f)
sprinkling roller
кропильный валик (мр)
cylindre (m) d'aspersión
cilindro (m) d'aspersione
cilindro (m) rociador / *corró*
(m) *ruixador*

10 c

Eintauchwalze (f)
dipping roller, immersion
roller
валик (мр), погруженный в
жидкость
cylindre (m) d'immersion
cilindro (m) di immersione
cilindro (m) de inmersión /
corró (m) d'immersió

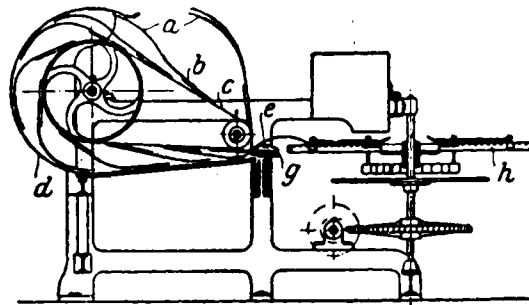

Dreschmaschine (f) für Kokons,
[Kokon-] Klopffmaschine (f)
cocoon beating machine
колотильная или молотиль-
ная машина (жр) для ко-
конов 11

batteuse (f) pour cocons
sbattitrice (f) o battitoio (m)
per cascami di seta
[máquina (f)] batidora (f) de
capullos / *batuar (m) o bati-*
dora (f) de capolls

a Schläger (m) oder Schlag-
riemen (m) aus Leder
leather beater
колотилка (жр) или хлыст
(мр) из кожи 12

lanière (f) ou batte (f) en cuir
battitore (m) di cuoio
batidor (m) de cuero / *batedor*
(m) *de cuiro*

Schläger (m) aus Kautschuk
India rubber beater
каучуковый хлыст (мр)
lanière (f) ou batte (f) en
caoutchouc 13
battitore (m) di caucciù
batidor (m) de caucho / *bati-*
dor (m) de cautxú

b Schlagriemenhalter (m)
beater holder
закрѣп (мр) хлыста
agrafe (f) pour fixer les battes 14
porta-battitore (m)
grapa (f) del batidor / *del*
batidor

den Schläger einfetten
to oil or to grease the beater
промаслить хлыст 15
graisser la batte
ingrassare il battitore
engrasar el batidor / *untar el*
batidor

c endloser Riemen (m)
endless belt
безконечный ремень (мр)
courroie (f) sans fin 16
cigna (f) o coreggia (f) con-
tinua
correa (f) sin fin / *corretja (f)*
sens fi

d Schutzblech (n)
cover plate
жестяная покрывная (жр)
[для ограждения] 17
couvercle (m)
coperchio (m)
tapa (f)

1 e Lederpolster (n)
leather bolster
кожаная подушка (жр)
tampón (m) en cuir
tampone (m) di cuoio
almohadilla (f) o tampón (m)
de cuero / tampó (m) o coixí
(m) de cuiro

2 g Holzunterlage (f), hölzerne
Unterlage (f)
wooden bolster block
деревянная колодка (жр) или
подкладка (жр)
bloc (m) en bois
blocco (m) di legno
bloque (m) de madera del
tampón / bloc (m) de fusta
del tampó

3 h sich drehender Tisch (m)
revolving table
вращающийся стол (мр)
table (f) tournante
tavola (f) o piattaforma (f)
girevole
mesa (f) / taula (f) / giratoria

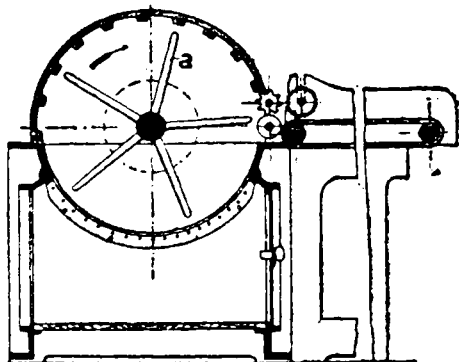

4 Seidenabfallklopfwolf (m)
waste silk willow
колотильный волчек
(мр) для шелковых
угаров
loup (m) à déchets de
soie
lupo (m) per cascami
di seta
vilof (m) o lobo (m)
/ vilof (m) o llop (m) /
de borra de seda

5 Flügelwolf (m) für Seiden-
abfälle
spiral bladed beating willow
for waste silk
крыльчатый волчек (мр)
для шелковых угаров
loup (m) à baguettes ou loup
à volant en hélice pour
déchets de soie
battitore (m) spirale per cas-
cami di seta
abridora (f) con líneas de
dientes en espiral para
borra de seda / obridora
(f) amb líneas de nassos en
espiral per a borra de seda

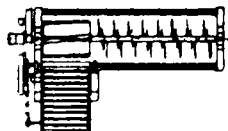

6 Klopfraum (m), Klopf-
saal (m)
beating room or de-
partment
колотильное помъ-
щение (ср)
cuadra (f) de batido /
quadra (f) de batre

7 Puppenstaub (m),
Wrack (n)
puræ dust, puræ
waste
кукольная пыль (жр)
débris (mpl) de chry-
salides
granellini (mpl) o pezzi
(mpl) o frammenti
(mpl) di crisalidi
polvo (m) de crisálida
/ pols (m) de crisálide

Lungenschützer (m)
der Wolfer

respirator for willow
tenters

респиратор (мр) для
рабочих на волчках

respirateur (m) ou mas-
que (m) respiratoire
pour les ouvriers
travaillant au loup
maschera (f) di respi-
razione degli operai
al lupo

protector (m) de los
pulmones o mascar-
illa (f) de respira-
ción para los obreros
de las máquinas ba-
tidoras / protector
(m) dels pulmons
dels treballadors en
els batuars

g Öffnen (n) der Ab-
fälle

Opening the Waste
Разбивание (ср) угаров

die Seidenabfälle zer-
zupfen
to pull the waste silk
to pieces
расщипывать шелко-
вые угары

Ouvraison (f) des
déchets

Apritura (f) del cascame
Desagregado (m) o aper-
tura (f) / abertura
(f) o desagregat (m)
/ de la borra

déchiqueter les dé-
chets de soie
sfibrare i cascami di
seta
desagregar / desfer /
la borra de seda

Abfallseide in Kugel-
form
waste silk in a globular
form
шарообразный
шелковый угар (мр)

déchets (mpl) de soie
en forme de boule
strusa (f) compressa a
guisa di pallottole
borra (f) de seda apelo-
tonada / en forma de
pilotes

die Seidenabfälle (mpl)
mischen
to mix or to blend the
waste silk
смѣшивать или пе-
ремѣшивать шел-
ковые угары

mélanger les déchets
de soie
mischiare i cascami di
seta
mezclar las borras de
seda / barrejar les
borres de seda

das Gemisch anfeuch-
ten
to moisten or to damp
the mixed material
увлажнять мѣшку

humidifier les matières
mélangées
inumidire la mischia
humectar la mezcla /
humitejar la barreja

Anfeuchten (n) oder
Befeuchten (n) der
Kokons
moistening or damping
the cocoons
увлажнение (ср) или
смачивание (ср) ко-
конов

humidification (f) des
cocons
inumidimento (m) dei
bozzoli
humectación (f) de los
capullos / humitejar
(m) dels capolls

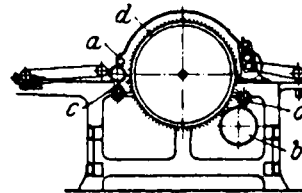

Kokonöffner (m),
Kokonwatten-
maschine (f)
cocoon opener
рабиватель (мр)
коконов
nappeuse (f)
apritioio (m) per bozzoli,
nappeuse (f)
batuar (m) napador,
abridora (f) / obri-
dora (f) / ateladora